



Кировской области –
80 лет

**ПАМЯТНАЯ КНИЖКА
КИРОВСКОЙ ОБЛАСТИ
И
КАЛЕНДАРЬ
на 2017 год**



Издание Территориального органа
Федеральной службы государственной
статистики по Кировской области

Издается с 1853 года

Киров (Вятка)
2016

ПАМЯТНАЯ КНИЖКА
КИРОВСКОЙ ОБЛАСТИ
И
КАЛЕНДАРЬ
на 2017 год

Информационно-статистический сборник

14-й (63-й) выпуск

**Издание Территориального органа
Федеральной службы государственной статистики
по Кировской области**

Издавалась с 1853 по 1916 год, возрождена в 2003 году

Киров (Вятка)
2016

ББК 92.5+63.3(2Рос-4Кир)

П15

Редакционная коллегия:

Н. И. Зорин – председатель,
В. А. Зырин (заместитель), Н. П. Гурьянова, Т. А. Дворецкая,
Г. В. Журавлева, А. Н. Завалина, М. А. Катюхина, Р. М. Кудрявцева,
А. В. Матюхин, Н. М. Мясникова, Е. И. Пакина, Т. Л. Родионова,
Л. М. Романенко, М. С. Судовиков.

**ПАМЯТНАЯ КНИЖКА КИРОВСКОЙ ОБЛАСТИ И КАЛЕНДАРЬ
П15 НА 2017 ГОД;** информ.-стат. сб. / Террит. орган Федер. службы
гос. статистики по Киров. обл.; редкол.: Н. И. Зорин (пред.) и
[др.]. – Киров, 2016. – 508 с. : ил.

ISBN 978-5-98214-055-5

Кировстат предлагает вниманию читателей очередной, четырнадцатый (63) выпуск информационно-статистического сборника «Памятная книжка Кировской области и календарь на 2017 год». Материалы сборника традиционно представлены в 9 тематических отделах и сопровождаются видеосюжетами о наиболее значимых событиях в жизни Кировской области 2015–2016 гг.

Сборник адресован широкому кругу читателей.

ББК 92.5+63.3(2Рос-4Кир)

ISBN 978-5-98214-055-5

© Территориальный орган Федеральной службы государственной статистики по Кировской области, 2016

Предисловие



Четырнадцатый (63) выпуск информационно-статистического сборника «Памятная книжка Кировской области и календарь на 2017 год» состоит из девяти отделов (календари религиозных праздников, власть, статистика, обзоры, история, хроника событий 2015–2016 гг., календарь знаменательных и памятных дат, справочные сведения, критико-библиографический), в которых отражены настоящее и прошлое Вятского края.

Материалы отдела «Власть» знакомят с изменениями в составе Правительства Кировской области и других властных структурах, биографией главного федерального инспектора по Кировской области, с новым составом Общественной палаты области.

Отдел «Статистика» содержит статистические таблицы и диаграммы*, отражающие современную жизнь области, а также обзор социально-экономического развития Кировской области за 2015 год. Их дополняет статья об итогах федеральных статистических наблюдений по социально-демографическим проблемам по Кировской области. В словаре статистических терминов объясняется терминология статистики здравоохранения.

Отдел «Обзоры» посвящен событиям, связанным с проведением Года литературы – 2015, реализацией проекта поддержки местных инициатив в Кировской области, завершением работ по уничтожению химического оружия на объекте «Марадыковский».

Отдел «История» знакомит читателя с прошлым Вятского края, его культурой, выдающимися людьми (В. Г. Пленков, Н. Г. Машковцев, З. Д. Клобукова). По традиции в отделе представлена хроника общественной жизни Вятки и Вятской губернии столетней давности (1916–1917 гг.).

Далее также по традиции следуют отделы «Хроника событий Кировской области (II полугодие 2015 г. и I полугодие 2016 г.)» и «Календарь знаменательных и памятных дат на 2017 г.».

В справочном отделе помещены списки кировчан, удостоенных государственных наград, почетных званий, знаков и грамот 2015 г.,

и список организаций дополнительного образования детей Кировской области.

Критико-библиографический отдел представляет рецензии на краеведческие издания последнего времени.

Завершают сборник именной указатель, список авторов и список сокращенных слов.

Текстовые материалы дополнены видеосюжетами, предоставленными телекомпанией «ТНТ – 43 регион».

Искренне благодарим всех участников подготовки сборника «Памятная книжка Кировской области и календарь на 2017 год».

Редакционная коллегия

Условные обозначения, используемые в таблицах:

- « - » — явление отсутствует;
- « ... » — явление было, но сведения отсутствуют; невозможность явления или сопоставления;
- «х» — данная позиция не подлежит заполнению;
- «0,0» — величина явления меньше заданной точности.

* В отдельных случаях незначительные расхождения между суммой слагаемых и приведенными итогами объясняются округлением данных.



Отдел I

*Календари
религиозных праздников*



*Краткий календарь православных
праздников, памятных дат Вятской
епархии, а также престольных
праздников церквей г. Кирова (Вятки)
на 2017 год¹*

ЯНВАРЬ

- 2 Память святого праведного Иоанна Кронштадтского
- 3 Память блаженного Прокопия Вятского. Престол церкви нижнего храма Серафимовского собора и храма д. Сошени Нововятского района г. Кирова
- 4 Память митрополита Вятского и Слободского Хрисанфа
- 7 Рождество Христово**
- 7–17 Святки
- 8 Память священномучеников: епископа Марийского Леонида (Антощенко), протоиерея Григория (Сербаринова), протоиерея Александра (Крылова)
- 11 Память 14000 убиенных младенцев. День покаяния в абортах
- 14 Обрезание Господне**
Память святителя Василия Великого, священномученика Александра (Трапицына), архиепископа Самарского
- 15 Память преподобного Серафима Саровского. Престольный праздник Свято-Серафимовского собора г. Кирова
- 17 День тезоименитства митрополита Вятского и Слободского Марка
- 19 Святое Богоявление (Крещение Господне).** Великое водосвящение
- 22 Память священномученика Павла Никольского
- 25 Память мученицы Татианы, покровительницы студентов
- 27 Память святителя Мелетия Рязанского, покровителя земли Вятской. Икона с частицей святых мощей находится в Троицком соборе г. Уржума
- 31 Память святителей Афанасия и Кирилла Александрийских

¹ Предоставлен управлением Вятской епархии Русской православной церкви.

ФЕВРАЛЬ

- 5 Собор новомучеников и исповедников Российских. Панихида по всем убиенным в годину гонений за веру Христову
- 6–12 Мытаря и фарисея
- 15 Сретение Господне.** День православной молодежи
- 17 Память священномученика Мефодия (Красноперова), епископа Петропавловского
- 18 Вселенская родительская суббота
Память святителя Феодосия Черниговского
- 25 Иверской иконы Божией Матери
- 26 Прощеное воскресенье
- 27 февраля – 15 апреля Великий пост
- 27 Память священномученика Онисима (Пылаева), епископа Тульского

МАРТ

- 11 Вселенская родительская суббота 2-й седмицы Великого поста
- 12 Память священномученика Сергия Увницкого, иерея
- 14 День православной книги
- 18 Вселенская родительская суббота 3-й седмицы Великого поста
- 22 40 мучеников Севастийских
- 25 Вселенская родительская суббота 4-й седмицы Великого поста
- 27 Феодоровской иконы Пресвятой Богородицы. Престольный праздник Феодоровской церкви г. Кирова

АПРЕЛЬ

- 2 Память архиепископа Кировского и Слободского Вениамина (Тихоницкого) и архиепископа Кировского и Слободского Мстислава (Волонсевича)
- 7 Благовещение Пресвятой Богородицы.** Крестопоклонная Неделя
- 8 Лазарева суббота. Воскрешение Лазаря
- 9 Вход Господень в Иерусалим** (Вербное воскресенье)
- 10–15 Страстная седмица

- 16 Пасха. Светлое Христово воскресение**
 17–23 Светлая седмица
 17 Иконы Богородицы «Живоносный Источник»
 24 Память священномученика Николая Гаварина, иерея
 25 Радоница. Поминование усопших
 26 Память Стефана (Бега), епископа Ижевского

МАЙ

- 2 Память священноисповедника Виктора (Островидова), епископа Глазовского, викария Вятской епархии. Престольный праздник Преображенского женского монастыря г. Кирова
 6 Великомученика Георгия Победоносца
 9 Святителя Стефана Пермского
 День Победы. Поминование усопших воинов
 14 Память мученицы Нины Кузнецовой. Торжества в Лальске
 15 Святых великомучеников князей Бориса и Глеба. Крестный ход из с. Волково в с. Никульчино Слободского района
 Святых жен-мироносиц
 21 Апостола и евангелиста Иоанна Богослова
 22 Святителя Николая Чудотворца
 24 Святых Кирилла и Мефодия, просветителей славян. Молебен об учащихя. Крестный ход в г. Слободском
25 Вознесение Господне
 26 Крестный ход из с. Матвинур в дер. Томаково Санчурского района
 27 Крестный ход к месту подвигов преподобного Леонида Устьнедумского в дер. Озерская Лузского района
 29 Память преподобного Матфея Яранского

ИЮНЬ

- 1 Благоверного князя Дмитрия Донского
 3 Троицкая родительская суббота
 Владимирской иконы Пресвятой Богородицы
 Равноапостальных царя Константина и царицы Елены.
 Престольный праздник одноименной церкви г. Кирова

3–8 Великорецкий крестный ход (г. Киров — с. Великорецкое — г. Киров)

4 День Святой Троицы. Пятидесятница

5 День Святого Духа

5–11 Троицкая седмица

6 Торжества на реке Великой, в честь обретения Великорецкого чудотворного образа святителя Николая (с. Великорецкое Юрьянского района)

11 Святителя Луки, архиепископа Крымского
Всех святых

12 июня — 11 июля Петров пост

12 Крестный ход в с. Шурма, на могилку подвижницы
Сашеньки Шурминской

18 Обретение мощей Святителя Мелетия (Якимова), епископа
Рязанского
Всех святых, в земле Российской просиявших

19 Память преподобноисповедника Рафаила (Шейченко), иеромонаха

20 Память священномученика Григория Смирнова, диакона

24 Крестный ход в с. Юрьево Котельничского района с местной иконой Божией Матери «Достойно есть»

26 Память священномученика Димитрия Смирнова, протоиерея

27 Крестный ход из с. Коршик на Усову мельницу к месту явления Нерукотворного образа Спасителя

29 Свято-Тихоновский крестный ход

ИЮЛЬ

1 Обретение (1997) мощей священноисповедника Виктора (Островидова), епископа Глазовского, викария Вятской епархии

3 Память святителя Гурия, архиепископа Казанского

6 Владимирской иконы Пресвятой Богородицы
Память священномученика Александра Миропольского

7 Рождество Иоанна Предтечи. Престольный праздник церкви Иоанна Предтечи в г. Кирове

8 Святых Петра и Февронии. День любви, семьи и верности

9 Тихвинской иконы Божией Матери

12 Святых апостолов Петра и Павла

- 14 Память прославления (2002) преп. Стефана Филейского
- 15 Ахтырской иконы Пресвятой Богородицы
- 17 Святых Царственных страстотерпцев
- 18 Преподобного Сергия Радонежского
Афонской «Экономисса» иконы Богородицы
- 21 Казанской иконы Богородицы
Крестный ход из с. Монастырского в с. Горохово Юрьянского района
- 28 Равноапостольного князя Владимира. День Крещения Руси
- 30 Преподобного Леонида Устьнедумского

АВГУСТ

- 1 Преподобного Серафима Саровского. Престольный праздник Свято-Серафимовского собора г. Кирова
- 2 Пророка Илии
- 5 Почаевской иконы Пресвятой Богородицы
- 6 Мучеников благоверных князей Бориса и Глеба
- 7 Праведной Олимпиады
- 8 Память священномученика Сергия Стрельникова, протоиерея
- 9 Великомученика и целителя Пантелеимона. Престольный праздник Пантелеимоновской церкви г. Кирова
Память священномученика Амвросия (Гудко), епископа Сарепульского, настоятеля Свяжского Успенского монастыря
- 10 Смоленской иконы Божией Матери
Крестный ход к источнику Смоленской иконы Богородицы около с. Шурмы Уржумского района
Устьнедумской иконы Богородицы, явленной преподобному Леониду Устьнедумскому
Крестный ход к могиле Марии убиенной (г. Советск)
- 11 Рождество святителя Николая Чудотворца. Память перенесения Великорецкой чудотворной иконы святителя Николая из Вятки в Москву
- 13 Память священномученика Серафима (Звездинского), епископа Дмитровского
- 14 – 27 Успенский пост
- 19 Преображение Господне**

- 20 Память священномученика Алексия Воробьева. Свято-Алексиевские дни на Уржумской земле
- 21 Преподобных Зосимы и Савватия Соловецких. Спасов крестный ход
- 25 Память преподобномучеников Маркелла (Шаврина), монаха, и Иоанна (Новоселова), иеромонаха
- 27 Память преподобноисповедника Александра (Орудова). Торжества в п. Санчурск
- 28 Успение Божией Матери**
- 29 Нерукотворного Образа (Убруса) Господа Иисуса Христа. Феодоровской иконы Пресвятой Богородицы. Престольный праздник Феодоровской церкви г. Кирова
- 30 Преподобного Стефана Филейского. Крестный ход к Стефановской часовне на Филейском кладбище г. Кирова
Молебен на новый учебный год
- 31 Иконы Божией Матери «Всецарица»

СЕНТЯБРЬ

- 4 Память Андрея (Ухтомского), архиепископа Уфимского
- 5 Память священномученика протоиерея Иоанна Восторгова
- 8 Владимирской иконы Пресвятой Богородицы
Память мученика Димитрия Морозова
- 11 Усекновение главы Иоанна Предтечи**
- 12 Святого князя Александра Невского
- 15 Память священномучеников Иоанна Смоличева, иерея, и Дамаскина (Цедрика), епископа Стародубского
- 19 Архангела Михаила. Престольный праздник Михайловской церкви г. Кирова
- 20 Память священномучеников Михаила Тихоницкого, протоиерея, и Евгения (Зернова), митрополита Горьковского (Нижегородского)
- 21 Рождество Божией Матери**
Почаевской иконы Пресвятой Богородицы
- 22 Святителя Феодосия Черниговского
- 24 Память священномучеников Николая (Подьякова) и Виктора Усова, иерея
- 26 Память священномученика Александра (Аксёнова), иерея
День рождения митрополита Вятского и Слободского Марка

- 27 **Воздвижение Креста Господня**
30 Мучениц Веры, Надежды, Любви и матери их Софии

ОКТАБРЬ

- 1 Память священномученика Петра Дьяконова, иерея
7 Покровская родительская суббота
8 Преподобного Сергия Радонежского
9 Апостола и евангелиста Иоанна Богослова
10 Преподобного Савватия Соловецкого, священномучеников Германа (Косолапова), епископа Вольского, и Петра (Полянского), митрополита Крутицкого
13 Память священномученика Прокопия Попова, протоиерея
14 **Покров Пресвятой Богородицы**
Память священномученика Александра (Агафонникова), протоиерея, Исидора (Колоколова), епископа Михайловского, викария Рязанской епархии, и Измаила Рождественского, протоиерея
21 Преподобного Трифона Вятского (торжества в Свято-Успенском монастыре г. Кирова)
Память Ионы (Баранова), архиепископа Вятского и Великопермского
22 Память священноисповедника Виктора (Островидова), епископа Глазовского, викария Вятской епархии
26 Иверской иконы Божией Матери
30 Священномученика Анатолия Ивановского и преподобномученика Каллиста (Опарина), монаха
31 Память мученика Василия Несмелова, священника

НОЯБРЬ

- 2 Память священномучеников Леонида Никольского, иерея, и Зосимы Пепенина, иерея
3 Память священномученика Анатолия Левицкого, иерея
4 Казанской иконы Божией Матери
Димитриевская родительская суббота. Поминование усопших
5 Память архиепископа Евсевия Рождественского, священномучеников Николая Агафонникова, протоиерея, Владимира Амбарцумова, иерея

- 6 Иконы Богородицы «Всех скорбящих Радость». Престольный праздник одноименной церкви г. Кирова
- 8 Великомученика Дмитрия Солунского. День православного воина
- 10 Великомученицы Параскевы Пятницы
- 11 Память Пахомия (Кедрова), схиархиепископа Черниговского
- 14 Бессребреников Косьмы и Дамиана
Память священномученика Дмитрия Овечкина, иерея
- 20 Преподобного Лазаря Галисийского
- 26 Святителя Иоанна Златоуста
- 27 Память священномученика Сергия Знаменского
Память Аверкия (Кедрова), архиепископа Волынского и Житомирского

28 ноября 2017 г. – 6 января 2018 г. Рождественский пост

ДЕКАБРЬ

- 2 Иконы Богородицы «В скорбех и печалех Утешение»
Крестный ход по городу Слободскому с иконой
- 4 **Введение во храм Пресвятой Богородицы**
- 6 Святителя Митрофана Воронежского
Святого князя Александра Невского
- 7 Великомученицы Екатерины
- 9 Памяти священномученика Василия Агафонникова, протоиерея
- 10 Иконы Божией Матери «Знамение»
- 18 Святителя Гурия, архиепископа Казанского, покровителя земли Уржумской
Память священноисповедника протоиерея Сергия Правдолюбова
- 19 Святителя Николая Чудотворца
- 22 Иконы Божией Матери «Нечаянная Радость»
- 23 Память священномученика Иакова Шестакова, иерея
- 30 Молебен на Новый гражданский год



Календарь мусульманских праздников и памятных дат на 2017 год (1438 – 1439 и. по Хиджре)¹

Мусульмане Кировской области отмечают праздники, общие для мусульман во всем мире. В мусульманской традиции отсутствуют праздники, отмечаемые и признаваемые только частью мусульман, живущих в каком-то конкретном месте. Это связано с тем, что, празднуя какое-либо событие или почитая какую-либо дату, мусульмане берут пример в этом с Пророка Мухаммада (*соляллоху г'алейхи ва саллям*)². Его традиции неукоснительно соблюдаются мусульманами всего мира без каких-либо упущений или добавлений от себя. Все мусульмане руководствуются едиными источниками своей религии – Кур'аном и Сунной (традицией) Пророка Мухаммада (*с.г'.в.*). И все праздники мусульман берут оттуда свое начало.

МАРТ

- 30 Ночь Рагаиб.** Торжественная ночь бракосочетания родителей Пророка (*с.г'.в.*) Абдаллаха и Амины

АПРЕЛЬ

- 24–25 Ночь Мирадж – ночь вознесения Пророка Мухаммада (*с.г'.в.*) к Аллаху (*с.г'.в.*).** После этого события для мусульман стала обязательной ежедневная пятикратная молитва (намаз)

МАЙ

- 11–12 Ночь Бараат – ночь прощения.** По преданию, в эту ночь определяется счастье и благополучие людей на весь год. Это время очищения от грехов
- 27 Начало Рамадана³ – начало мусульманского поста – Ураза (перс.), Соум (араб.).** В течение месяца Рамадан мусульманам предписан обязательный пост, мусульмане

¹ Предоставлен Вятским муфтиятом.

См. видеорепортаж.

² Согласно традициям Ислама при упоминании имени пророка Мухаммада (*с.г'.в.*) произносится особая молитва: *соляллоху г'алейхи ва саллям* значение: (да благословит его Аллах и да приветствует), принятое здесь сокращение – *с.г'.в.*

³ Приведенные здесь даты не являются основанием для начала и завершения поста (ураза), так как эти даты каждый год определяются по состоянию луны.

от рассвета до заката солнца обязаны воздерживаться от еды, питья и плотских наслаждений. Рамадан Шариф — это месяц поста, милости, благословения и прощения грехов. В месяц Рамадан мусульмане уделяют больше, чем обычно, времени молитвам и покаянию, а также оберегаются от совершения грехов, особенно сплетен, злословия и пустых слов, приучают себя строить добрые отношения с людьми, воспитывают свой нрав. Ураза призвана укреплять иман (веру) и нравственность мусульманина.

ИЮНЬ

- 16 День фатх Мекка — день принятия ислама в Мекке.** После вынужденного восьмилетнего отсутствия Пророк Мухаммад (с.г.в.) прибыл в родную Мекку. Здесь он изгнал из древнего храма Каабы всех идолов, которым поклонялись язычники, и совершил ряд ритуальных действий, впоследствии ставших основой обрядов хаджа (паломничества) мусульман в Мекку.
- 21–22 Лейлят аль-Кадр. Ночь Предопределения — ночь мира и покоя.** Это ночь огромных благословений и добра. В Кур'ане она названа лучшей, чем тысяча месяцев. Тот человек, который поклонялся Аллаху (с.г.в.) в эту ночь, получит награду от Аллаха (с.г.в.), как если бы он поклонялся Ему тысячу месяцев и больше. В эту ночь по воле Аллаха ангелы приходят на землю, на земле наступает мир, принимаются мольбы, прощаются грехи.
- 26–28 Ураза-Байрам — праздник разговения и окончания поста.** В первый день мусульмане читают праздничный намаз. Также до праздничного намаза раздается садака-фитр — пожертвование в пользу неимущих людей. Значение этого праздника для мусульман следующее: спасение мусульман от ада; день вознаграждения; день рукопожатия мусульман с ангелами; день примирения обиженных друг на друга людей; день посещения старших, одаривания сирот, обездоленных, одиноких людей, вдов и детей; день угощения мусульманами друг друга.

АВГУСТ

- 31 День Арафат — день стояния на горе Арафат.** В этот день миллионы паломников со всего мира идут к горе Арафат (близ г. Мекка) и с полудня до заката пребывают там в поклонении, обращаясь с мольбами к Всевышнему

СЕНТЯБРЬ

- 2–5 **Курбан-Байрам.** Праздник жертвоприношения и окончание великого паломничества в Мекку. В этот день читается праздничный намаз. До праздничного намаза приносится в жертву животное
- 3–5 **Дни Ташрик.** В этот период после каждого обязательного (фарз) намаза произносятся слова восхваления Аллаха (с.г`.в.) (такбир-ташрик)⁴
- 22 **Начало Нового (1439) года по мусульманскому летоисчислению (по Хиджре)**

ОКТЯБРЬ

- 1 **День Ашура (дословно – «десятое число») – день поминовения Пророков и Посланников Аллаха (с.г`.в.).** Пророк Мухаммад (с.г`.в.) в этот день соблюдал пост и велел делать это всем остальным.

НОЯБРЬ

- 16 **Ночь Хиджры.** Ночь вынужденного переселения Пророка (с.г`.в.) из Мекки в Медину. Это событие считается началом мусульманской эры

ДЕКАБРЬ

- 1 **Мавлид ан-Наби, день рождения Посланника Аллаха – Пророка Мухаммада (с.г`.в.).** Мусульмане в этот день и другие дни этого месяца собираются для вспоминания жизненного пути Пророка Мухаммада (с.г`.в.), его достоинств, приносят ему приветствия и молят Аллаха (с.г`.в.) за него, а также просят у Аллаха (с.г`.в.) заступничества Пророка в Судный День⁵

⁴ Каждая пятница является для мусульманина большим праздником. Так, участие мусульман в праздничных молитвах ваджиб обязательно, в то время как участие в пятничной молитве фарз строго обязательно, что на одну ступень выше.

⁵ При жизни Пророк Мухаммад (с.г`.в.) не отмечал день своего рождения. Аль Хафиз ас-Сахауи в книге «Фатауи» сообщил, что Мавлид начали проводить по истечении трех веков после смерти Пророка (с.г`.в.). Однако официально впервые Мавлид стали проводить в начале VII века по Хиджре по указанию правителя местности Ирбиль эмира, прозванного Музаффара. Мусульманские ученые тех времен единогласно одобрили это, а ученые последующих поколений не осуждали. Рождение Мухаммада (с.г`.в.) – милость Аллаха, и радоваться этому событию для всех мусульман является одобряемым нововведением. Так как Пророк Мухаммад (с.г`.в.) сказал: «Тот, кто введет в Ислам хорошее нововведение, для него вознаграждение, и вознаграждение от всех, кто будет этого придерживаться...» (Муслим).

Основные католические праздники на 2017 год¹



ЯНВАРЬ

- 1 Пресвятой Богородицы Марии (*Торжество*²)
- 6 Богоявление (*Торжество*) — поклонение волхвов Младенцу Иисусу. По католическому обычаю в этот день освящается мел в храмах, которым после возвращения домой на дверях пишутся буквы К + М + Б (условно начальные буквы имен трех волхвов: Каспер, Мельхиор и Балтазар) и текущий год
- 8 Крещение Господне (*Праздник*³). Крещение Иисуса Христа водой в реке Иордан Иоанном

ФЕВРАЛЬ

- 2 Сретение Господне (*Праздник*). По еврейскому обычаю через 40 дней после рождения Младенца Иисуса Мария и Иосиф приносят Младенца в храм, где их встречает старец Симеон и пророчица Анна

МАРТ

- 1 Пепельная среда (Начало Великого Поста). Начинается за 40 дней перед Пасхой. По католическому обычаю в этот день на голову сыплется пепел — символ покаяния. Во время поста допускается вкушать яйца, сыр, молоко и даже мясо
- 20 Святого Иосифа, Обручника Марии (*Торжество*). Почитание св. Иосифа — мужа Марии и опекуна Иисуса
- 25 Благовещение (*Торжество*). Явление архангела Гавриила Марии, извещающего Ее об избрании быть Матерью Сына Божьего

¹ Предоставлен религиозной организацией «Приход Пресвятого Сердца Иисуса» Римско-католической церкви г. Кирова».

² Торжество — каждый католик обязан по возможности принять участие в Святой мессе. Во время службы читается гимн «Слава в вышних Богу» и Символ Веры «Верую в Единого Бога...»

³ Праздник — во время службы читается гимн «Слава в вышних Богу».

АПРЕЛЬ

- 9 Вербное Воскресение — торжественный въезд Иисуса в Иерусалим, отмечается за неделю перед Пасхой. Освящаются вербы
- 13 Страстной Четверг
- 14 Страстная Пятница
- 15 Великая Суббота — Навечерие Пасхи
- 16 **Пасха — Светлое Христово Воскресение.** Самый главный католический праздник
- 23 Второе воскресение Пасхи — Воскресение Божьего Милосердия
- 24 Св. Войцеха Адальберта, епископа и мученика

МАЙ

- 6 Святых апостолов Филиппа и Иакова (*Праздник*)
- 8 **Вознесение Господне** (*Торжество*). Седьмое воскресение Пасхи. Через 40 дней после Своего воскресения Иисус Христос вознесся на небо в присутствии Своей Святейшей Матери и апостолов
- 31 Посещение Пресвятой Девой Марией св. Елизаветы

ИЮНЬ

- 4 **Пятидесятница** — сошествие Святого Духа на Марию Деву и апостолов. Отмечается на 50-й день после воскресения Христа
- 5 Пресвятой Девы Марии, Матери Церкви (*Праздник*)
- 11 Пресвятая Троица (*Торжество*). Церковь напоминает верующим, что Бог есть один в трех Лицах — Бог Отец, Бог Сын и Дух Святой
- 15 **Торжество Тела и Крови Христа.** В этот день по улицам городов, поселков и деревень проходит Крестный путь, где несут Тело Христа. Почитаются Пресвятые Дары — Тело и Кровь Христа
- 23 **Торжество Пресвятого Сердца Иисуса** — престольный праздник католического прихода в г. Кирове. День ангела прихода
- 24 Рождение святого Иоанна, Предтечи и Крестителя Господня (*Торжество*)
- 29 Святых первоверховных апостолов Петра и Павла (*Торжество*)

ИЮЛЬ

- 11 Святого Бенедикта Нурсийского, покровителя Европы *(Праздник)*
- 25 Святого Иакова, апостола *(Праздник)*

АВГУСТ

- 6 Преображение Господне — воспоминание о событии из жизни Иисуса, когда Иисус указывает апостолам Свое Божество *(Праздник)*
- 10 Святого Лаврентия, дьякона и мученика *(Праздник)*
- 15 **Успение Пресвятой Богородицы.** Согласно вероучению католической церкви Дева Мария не умерла, а была взята на небо
- 24 Святого Апостола Варфоломея *(Праздник)*
- 26 Пресвятой Девы Марии Ченстоховской *(Торжество)*
- 29 Усекновение главы святого Иоанна Крестителя, мученика *(Память)*

СЕНТЯБРЬ

- 8 Рождество Пресвятой Богородицы *(Праздник)*
- 14 Воздвижение святого Креста Господня. Почитание дерева, на котором был распят Христос и на котором была пролита Его Кровь как символ спасения всего человечества
- 21 Святого Матфея, апостола и евангелиста *(Праздник)*
- 29 Святых архангелов Михаила, Гавриила и Рафаила. Почитание невидимого мира ангелов и архангелов *(Праздник)*

ОКТАБРЬ

- 18 Св. Луки, евангелиста
- 28 Святых апостолов Симона и Иуды Фаддея *(Праздник)*
- 29 Годовщина посвящения поместного храма

НОЯБРЬ

- 1 **Всех Святых** *(Торжество)*. Церковь почитает всех святых, которые не упоминаются в католическом календаре
- 2 Поминование всех усопших верных. В этот день католики всего мира посещают кладбища после службы и молятся за усопших
- 9 Освящение Латеранской Базилики *(Праздник)*

- 26 Христа Царя Вселенной. Последнее воскресенье Литургического года, память о Христе, который как Царь придет в конце мира судить живых и мертвых
- 30 Святого апостола Андрея Первозванного, главного покровителя России (*Торжество*)

ДЕКАБРЬ

- 3 Первое воскресенье Адвента
- 8 **Непорочное Зачатие Пресвятой Девы Марии** (*Торжество*). Согласно вероучению Церкви, Дева Мария родилась без первородного греха и в своей жизни ни словом, ни мыслью, ни делом никакого греха не совершила
- 24 Навечерие Рождества — **Сочельник**
- 25 **Рождество Христово** (*Торжество*). Рождение Младенца Иисуса в Вифлееме. В католических храмах и часовнях готовятся ясли
- 26 Второй день Рождества. Святого Стефана (*Праздник*)
- 27 Св. Иоанна, апостола и евангелиста
- 28 Святых младенцев-мучеников (*Праздник*)
- 30 Святого Семейства — Иисус, Мария, Иосиф (*Торжество*). Католическая Церковь подчеркивает роль Святой семьи и значение каждой семьи в обществе

Еврейские праздники и посты 5777 (2016 - 2017)¹



ОКТАБРЬ 2016

- 3-4 **Рош Ашона** — Новый год (5777)
- 11 Канун **Йом Кипура**
- 12 **Пост Йом Кипур**
- 16 Канун **Суккос**
- 17-23 **Суккос**. После исхода из Египта в течение сорока лет еврейский народ кочевал по пустыне и жил в палатках, которые на иврите называются суккос. Праздник длится неделю
- 24 **Шмини Ацерес** — соединяет праздники Суккос и Симхас Тойра
- 25 **Симхас Тойра** — праздник «Радость о Торе». Завершается годичный цикл чтения Торы и начинается новый

ДЕКАБРЬ 2016 – ЯНВАРЬ 2017

- 25 декабря — **Ханука** — праздник умножения света. Зажигаются свечи
- 1 января каждый день от одной (в 1-й день) до восьми (в 8-й)

МАРТ

- 12 **Пурим** — праздник спасения еврейской общины

АПРЕЛЬ

- 11-18 **Пейсах** — праздник освобождения еврейского народа из египетского рабства

МАЙ –ИЮНЬ

- 31 мая — **Швуэс** — праздник дарования Торы. Господь даровал Тору,
- 1 июня призвав еврейский народ к служению Ему

АВГУСТ

- 1 **Девятое Ава** — пост

СУББОТА (ШАБАТ) — еженедельный праздник

¹ Подготовлен по материалам издания: Еврейский календарь 5777 (2016 – 2017). М., 2016. См. видеорепортаж.



Православный старообрядческий календарь 7525 (2017)¹

ЯНВАРЬ

- 3 Св. блаженного Прокопия Вятского чудотворца
- 6 Сочельник
- 7 Рождество Христово**
- 8 Собор Пресвятыя Богородицы
- 14 Обрезание Господне**
- 18 Крещенский сочельник
- 19 Богоявление (Крещение Господне)**
- 20 Собор Крестителя Иоанна

ФЕВРАЛЬ

- 7 Святаго Григория Богослова
- 9 Святаго Иоанна Златоуста
- 12 Трех Святителей — Василия Великого, Григория Богослова, Иоанна Златоуста
- 15 Сретение Господне**
- 18 Вселенская родительская суббота
- 26 Заговенье на Великий пост

МАРТ

- 8 Обретение главы Иоанна Предотечи
- 11, 18, 25 Поминование усопших
- 22 Святых Великомученик 40 иже в Севастии
- 30 Мариино стояние. Чтение покаянного канона Андрея Критского

АПРЕЛЬ

- 7 Благовещение**
- 9 Вход Господень в Иерусалим (Вербное воскресенье)**

¹ Предоставлен настоятелем старообрядческой церкви в г. Кирове о. Германом Чуниным.

- 16 Пасха. Светлое Христово воскресение**
25 Радоница. Помяновение усопших

МАЙ

- 6 Великомученика Георгия
21 Апостола и Евангелиста Иоанна Богослова
22 Святителя Николы

ИЮНЬ

- 3 Иконы Богородицы Владимирския
Вселенская родительская суббота
4 **День Святой Троицы**
5 День Святого Духа

ИЮЛЬ

- 7 **Рождество Иоанна Предтечи**
9 Иконы Пресвятыя Богородицы Тихвинския
12 **Святых верховных апостол Петра и Павла**
18 Преподобнаго Сергия Радонежского
21 Иконы Пресвятыя Богородицы Казанския

АВГУСТ

- 2 Святаго пророка Илии
9–13 Великорецкий крестный ход. Выход из г. Кирова
10 Иконы Богородицы Одигитрии Смоленския
11 Рождество Святаго Николы Чудотворца
14 Всемилоствиваго Спаса
19 **Преображение Господне**
28 **Успение Пресвятыя Богородицы**
29 Перенесение Нерукотворнаго Образа

СЕНТЯБРЬ

- 8 Иконы Богородицы Владимирския
11 **Усекновение главы Иоанна Предтечи**
21 **Рождество Пресвятыя Богородицы**
27 **Воздвижение Честнаго Креста Господня**

ОКТАБРЬ

- 8 Сергия Радонежского
9 Апостола Иоанна Богослова
14 **Покров Пресвятыя Богородицы**
21 Преподобнаго Трифона Вятского чудотворца

НОЯБРЬ

- 4 Иконы Богородицы Казанския
Дмитриевская родительская суббота
- 8 Великомученика Димитрия Солунского
- 12 Святителя Амвросия Белокриницкого
- 21 Собор архистратига Михаила
- 26 Святителя Иоанна Златоустого

ДЕКАБРЬ

- 4 **Введение в храм Пресвятыя Богородицы**
- 10 Знамение Пресвятыя Богородицы
- 15 Священномученика и исповедника Аввакума
- 19 Святителя Николы Чудотворца



Отдел II

Власть



Изменения в составе Правительства Кировской области в период 01.07.2015 – 01.07.2016¹

Вошли в состав Правительства Кировской области:



Скальный Андрей Борисович

Родился 23.03.1960 в г. Кирове.

Окончил Кировское училище искусств (1979) по специальности «Фортепиано», Московский институт культуры (1987) по специальности «Культурно-просветительская работа».

Трудовая деятельность:

08.1979–10.1979 – преподаватель по классу фортепиано Халтуринской детской музыкальной школы, г. Халтурин Кировской области;

11.1981–09.1986 – режиссер, заведующий сектором отдела самодеятельности областного научно-методического центра управления культуры об- лисполкома, г. Киров;

09.1986–09.1988 – заместитель директора межсо-

юзного дома самодеятельного творчества облсовпрофа, г. Киров;

09.1988–10.1989 – член кооператива «Арт-Салон» Кировской областной филармонии, заместитель председателя кооператива, г. Киров;

10.1989–03.1992 – главный администратор концертного отдела центра культуры и досуга управления культуры Кировского об- лисполкома, г. Киров;

04.1992–09.1992 – администратор Арт-бизнес центра, г. Киров;

08.1992–01.1993 – художник-оформитель МП фирма «Художник», г. Киров;

01.1993–01.1998 – снабженец КТО «Гивер», г. Киров;

02.1998–08.2002 – коммерческий директор ООО фирма «Интер-Вятка», г. Киров;

08.2002–03.2005 – директор ООО «Джаз», г. Киров;

03.2005–09.2012 – заместитель директора по концертной работе, директор филармонии по концертной работе, директор-начальник отдела по концертной работе, заместитель директора по концертной работе ГУК «Кировская областная филармония», переименованного в ОГАУК «Кировская областная филармония», переименованного в КОГАУК «Вятская филармония», г. Киров;

09.2012–11.2015 – директор КОГАУК «Вятская филармония», г. Киров;

с 12.2015 – министр культуры Кировской области, г. Киров.

¹ Информация предоставлена администрацией Правительства Кировской области.



Толстобров Сергей Сергеевич

Родился 15.01.1968 в г. Кирове.

Окончил Ленинградский ордена Ленина и ордена Трудового Красного Знамени государственный университет (1990) по специальности «Прикладная математика», аспирантуру Ленинградского государственного университета (1993), Вятский государственный технический университет (1998) по специальности «Экономика и управление на предприятии, менеджмент»; профессиональная переподготовка в Вятском государственном техническом университете (1999), переподготовка в ГОУ ВПО «ВятГУ» (Президентская программа МВА) (2007) по специальности «Мастер делового администрирования».

Трудовая деятельность:

09.1985–06.1990 – студент Ленинградского государственного университета, г. Ленинград;

11.1987–12.1987 – оператор ЭВМ Ленинградского государственного университета (совмещал с учебой), г. Ленинград;

06.1990–11.1990 – не работал;

11.1990–11.1993 – учеба в аспирантуре Ленинградского государственного университета, г. Ленинград;

12.1993–02.2006 – старший преподаватель Кировского политехнического института, переименованного в Вятский государственный технический университет, переименованный в Вятский государственный университет, г. Киров;

01.1996–02.2006 – директор ООО «Принт» (совмещение), г. Киров;

02.2006–05.2010 – начальник отдела департамента экономического развития при Правительстве области, г. Киров;

05.2010–10.2012 – директор Кировского областного фонда поддержки малого и среднего предпринимательства, г. Киров;

10.2012–07.2015 – глава департамента экономического развития Кировской области, г. Киров;

07.2015–06.2016 – заместитель министра экономического развития Кировской области, и. о. министра экономического развития Кировской области, г. Киров;

с 06.2016 – министр экономического развития Кировской области, г. Киров.



Чемоданов Андрей Николаевич

Родился 19.04.1960 в п. Санчурск Санчурского района Кировской области.

Окончил Кировский сельскохозяйственный институт (1983) по специальности «Биология».

Трудовая деятельность:

10.1978–07.1993 – старший лаборант, и. о. младшего научного сотрудника, младший научный сотрудник, научный сотрудник, Всесоюзный научно-исследовательский институт охотничьего хозяйства и звероводства, г. Киров;

07.1993–03.1997 – главный специалист, начальник отдела – старший государственный инспектор Кировского областного комитета по охране при-

роды, г. Киров;

03.1997–10.2000 – начальник отдела – государственный инспектор Государственного комитета по охране окружающей среды Кировской области, г. Киров;

10.2000–12.2000 – начальник отдела Комитета природных ресурсов по Кировской области, г. Киров;

12.2000–10.2001 – главный специалист – государственный инспектор департамента охраны окружающей среды и природопользования Кировской области, г. Киров;

10.2001–01.2003 – директор ГУ «Кировский областной центр охраны окружающей среды и природопользования», г. Киров;

01.2003–04.2005 – консультант организационного управления аппарата Законодательного Собрания Кировской области, г. Киров;

04.2005–11.2008 – начальник, заместитель начальника, заместитель начальника управления, начальник охраны, нормирования и регулирования использования животного мира управления охраны и использования животного мира Кировской области, г. Киров;

12.2008–03.2010 – директор ГОУ «Кировский областной центр охраны окружающей среды и природопользования», г. Киров;

03.2010–10.2014 – заместитель главы департамента экологии и природопользования Кировской области – главный государственный инспектор по охране окружающей среды, г. Киров;

10.2014–09.2015 – глава департамента экологии и природопользования Кировской области, г. Киров;

с 09.2015 – министр охраны окружающей среды Кировской области, г. Киров.

Органы исполнительной власти Кировской области¹



Наименование	Юридический адрес	Ф.И.О. руководителя	Телефон, факс, e-mail
Министерство финансов Кировской области	ул. Карла Либкнехта, 69, г. Киров, 610019	заместитель Председателя Правительства Кировской области, министр КОВАЛЁВА Елена Васильевна	пр. 64-33-07 20-84-00 факс: 38-11-39 secretary@ depfin. kirov.ru
Министерство юстиции Кировской области	ул. Карла Либкнехта, 69, г. Киров, 610019	заместитель Председателя Правительства Кировской области, министр БЕРЕСНЕВ Роман Александрович	пр. 64-85-38 факс 64-96-28 minust@ako. kirov.ru
Министерство внутренней и информационной политики Кировской области	ул. Карла Либкнехта, 69, г. Киров, 610019	заместитель Председателя Правительства Кировской области, министр ВЕСНИН Борис Геннадьевич	пр. 38-18-82 факс 38-18-82 depart-inform@ mail.ru

¹ Информация предоставлена администрацией Правительства Кировской области по состоянию на 01.07.2016 г.

Наименование	Юридический адрес	Ф.И.О. руководителя	Телефон, факс, e-mail
Министерство развития пред-принимательства, торговли и внешних связей Кировской области	ул. Карла Либкнехта, 69, г. Киров, 610019	заместитель Председателя Правительства Кировской области, министр ВЕРШИНИН Алексей Александрович	пр. 64-16-27 факсы: 38-11-08, 38-12-06 uptu@ako.kirov.ru, business@ako.kirov.ru
Министерство сельского хозяйства и продовольствия Кировской области	ул. Дерендяева, 23, г. Киров, 610000	заместитель Председателя Правительства Кировской области, глава департамента КОТЛЯЧКОВ Алексей Алексеевич	пр. 64-68-57 факсы: 64-76-88, 64-48-92 dsx@dsx-kirov.ru
Министерство промышленности и энергетики Кировской области	ул. Карла Либкнехта, 69, г. Киров, 610019	заместитель Председателя Правительства Кировской области, министр МИХЕЕВ Евгений Михайлович	пр. 64-33-12 факсы: 38-11-81, 38-11-40 prom@ako.kirov.ru
Министерство строительства и жилищно-коммунального хозяйства Кировской области	ул. Дерендяева, 23, г. Киров, 610000	министр БОГОМОЛОВ Владимир Михайлович	пр. 64-16-63 факс 38-15-19 minsroikirov@mail.ru
Министерство экономического развития Кировской области	ул. Карла Либкнехта, 69, г. Киров, 610019	министр ТОЛСТОБРОВ Сергей Сергеевич	пр. 64-13-57 38-12-09 факс 38-11-91 ekonsyn@ako.kirov.ru

Наименование	Юридический адрес	Ф.И.О. руководителя	Телефон, факс, e-mail
Министерство государственного имущества Кировской области	ул. Карла Либкнехта, 69, г. Киров, 610019	министр МАЛЬЦЕВА Елена Валентиновна	пр. 64-75-24 38-15-30 факс 64-79-26 mail@dgs-kirov.ru
Министерство информационных технологий и связи Кировской области	ул. Карла Либкнехта, 69, г. Киров, 610019	министр ЗОРИН Александр Владимирович	пр. 38-12-10 35-75-15 факс 64-23-08 it43@ako.kirov.ru
Министерство транспорта Кировской области	Мелькомбинатовский пр., 6, г. Киров, 610035	министр ЗАПОЛЬСКИХ Альберт Владимирович	пр. 54-16-94 факс 54-16-94 udh@udh.kirov.ru
Министерство лесного хозяйства Кировской области	ул. Пятницкая, 32, г. Киров, 610020	министр АХМАДУЛЛИН Равиль Габрахилович	пр. 64-34-73 факс 64-34-73 dlh@kirovnet.net
Министерство образования Кировской области	ул. Карла Либкнехта, 69, г. Киров, 610019	министр ИЗМАЙЛОВ Александр Михайлович	пр. 64-87-81 38-13-36 факс 64-62-53 infor@doko.kirov.ru
Министерство социального развития Кировской области	ул. Комсомольская, 10, г. Киров, 610001	министр ЛЕБЕДЕВ Кирилл Сергеевич	пр. 67-82-60 факс 67-57-21 post@dsrc.kirov.ru
Министерство здравоохранения Кировской области	ул. Карла Либкнехта, 69, г. Киров, 610019	министр УТЕМОВА Елена Дмитриевна	пр. 64-56-54 ip-depart@ medstat.kirov.ru
Министерство культуры Кировской области	ул. Карла Либкнехта, 69, г. Киров, 610019	министр СКАЛЬНЫЙ Андрей Борисович	пр. 64-79-78 факс 64-69-31 Department @cultura.kirov.ru

Наименование	Юридический адрес	Ф.И.О. руководителя	Телефон, факс, e-mail
Министерство спорта Кировской области	ул. Карла Либкнехта, 69, г. Киров, 610019	министр МЕДВЕДЕВА Светлана Владиславовна	пр. 64-48-41 факс 38-13-72 oblsportkirov@atlasnet.ru
Министерство охраны окружающей среды Кировской области	Ул. Красноармейская, 17, г. Киров, 610002	министр ЧЕМОДАНОВ Андрей Николаевич	пр. 64-52-01 факс 64-54-94 depgreen43@mail.ru
Управление ветеринарии Кировской области	Сельскохозяйственный пр., 6а, г. Киров, 610046	начальник управления ЧУЧАЛИН Сергей Федорович	пр. 62-71-98 факс 62-59-54 vetupr@vetupr.kirov.ru
Управление государственной службы занятости населения Кировской области	ул. Риммы Юровской, 3, г. Киров, 610021	начальник управления НЕЧАЕВ Андрей Алексеевич	пр. 50-29-47 38-12-52 факс 50-27-10 job@trudkirov.ru
Государственная инспекция по надзору за техническим состоянием самоходных машин и других видов техники Кировской области	ул. Ивана Попова, 3, г. Киров, 610035	начальник инспекции СБОЕВ Николай Васильевич	54-12-99 факс 54-13-59 gtn43@mail.ru

Наименование	Юридический адрес	Ф.И.О. руководителя	Телефон, факс, e-mail
Государственная жилищная инспекция Кировской области	ул. Дерендяева, 23, г. Киров, 610020	начальник инспекции БОРОЗДИН Алексей Анатольевич	пр. 32-05-88 факс 32-05-88 gjikirov@mail.ru
Региональная служба по тарифам Кировской области	ул. Дерендяева, 23, г. Киров, 610020	руководитель БЕЛЯЕВА Наталия Витальевна	пр. 64-90-06 факс 64-90-06 info@rstkirov.ru



Изменения в составе депутатского корпуса Законодательного Собрания Кировской области в период 01.07.2015 – 01.07.2016¹

Избраны:



Азимов Рахим Азизбоевич

Афанасьевский одномандатный округ № 1.
Выдвинут от КРО ВПП «Единая Россия».

Член партии «Единая Россия».

Начало исполнения полномочий депутата текущего созыва 14.09.2015 г.

Член фракции «Единая Россия».

Член комитета по экологической безопасности, природопользованию и лесному комплексу.

Ранее в представительные органы не избирался.

Родился 16.08.1964 г. в г. Шураб Исфаринского района Худжандской (Ленинабадской) области Таджикской ССР.

Окончил Ленинградский горный институт им. Г. В. Плеханова (1986) по специальности «Горный инженер», Дипломатическую академию МИД РФ (2002) по специальности «Юриспруденция», Санкт-Петербургский университет МВД (2011). Доктор технических наук.

Трудовая деятельность:

1986–1991 – горный мастер шахты «Воркутинская» объединения «Воркутауголь» (Коми АССР);

с 1991 занимал должность директора по внешнеэкономическим связям спортивного клуба «Строитель»;

с 1994 работал в торговом представительстве Республики Коми в Москве; 1995–1996 – заместитель постоянного представителя Республики Коми при Президенте РФ;

1996–2002 – исполнительный директор Северного регионального фонда президентских программ (г. Сыктывкар, Республика Коми);

¹ Информация предоставлена информационно-аналитическим управлением аппарата Законодательного Собрания Кировской области.

с февраля 2002 по февраль 2003 – представитель в Совете Федерации РФ от исполнительных органов государственной власти Республики Коми, член Комитета Совета Федерации по делам Федерации и региональной политике;

Место работы: «Объединенная химическая компания «Уралхим», заместитель директора филиала «Кирово-Чепецкий химкомбинат» по социальным вопросам и взаимодействию с органами власти.

Награжден медалями Жукова, «В память 850-летия Москвы», юбилейной медалью «300 лет Российскому флоту», Почетной грамотой СФ.

Женат, трое детей.



Лучинин Андрей Николаевич

Нолинский избирательный округ № 11.

Выдвинут от КРО ВПП «Единая Россия».

Член ВПП «Единая Россия».

Начало исполнения полномочий депутата текущего созыва 14.09.2015 г.

Член фракции «Единая Россия».

Председатель комитета по законодательству и местному самоуправлению. Член комитета по социальным вопросам.

Родился 19.12.1968 г. в с. Сорвижи, Арбажский р-н, Кировская область.

Окончил Кировский государственный педагогический институт им. В. И. Ленина (1993) по специальности «Учитель истории, права, общественных дисциплин; школьный психолог»; магистратуру ВятГГУ (2015) по специальности «Юриспруденция».

Трудовая деятельность:

09.1986–07.1993 – студент исторического факультета;

05.1991–05.1993 – сторож главного учебного корпуса Кировского пединститута им. В. И. Ленина;

08.1993–01.1999 – Богородское управление образования (учитель истории, психолог, зам. директора по воспитательной работе);

01.1999–01.2000 – помощник депутата ГД ФС РФ;

01.2000–12.2003 – помощник депутата ГД ФС РФ;

12.2004–12.2007 – помощник депутат ГД ФС РФ;

03.2007–11.2012 – начальник агитационно-пропагандистского отдела аппарата регионального исполнительного комитета КРО ВПП «Единая Россия», первый заместитель руководителя регионального исполкома, руководитель регионального исполкома аппарата регионального исполкома; с 03.2014 – ассоциация «Совет муниципальных образований Кировской области», исполнительный директор.

Награжден почетной грамотой Правительства Кировской области.

Женат, два сына.



Чернышев Зот Фомич

Единый областной избирательный округ (территориальная группа № 6 – Юрьянская).

Выдвинут от КРО ВПП «Единая Россия».

Член партии «Единая Россия».

Начало исполнения полномочий депутата текущего созыва 06.08.2015 г.

Член фракции «Единая Россия».

Член комитета по законодательству и местному самоуправлению. Член комитета по социальным вопросам.

Ранее избирался депутатом Кировского областного Совета депутатов трудящихся, делегатом XXVIII съезда КПСС 1990 г., депутатом Законодательного Собрания 3-го созыва.

Родился 6 января 1938 г. в д. Чекальские Уржумского района Кировской обл.

Окончил Архангельский ордена Трудового Красного Знамени лесотехнический институт в (1972) по специальности «Инженер-технолог».

Трудовая деятельность:

1954–1957 – помощник машиниста паровоза, раскряжевщик, десятник, мастер нижнего склада Кульминского леспромхоза Кильмезского района;

1957–1960 – служба в рядах Советской армии;

1960–1969 – слотчик, мастер верхнего склада, начальник производственного сплавного участка Кульминского леспромхоза;

1969–1972 – студент Архангельского лесотехнического института;

1972–1979 – директор Моломского леспромхоза Даровского района Кировской обл.;

1979–1992 – директор Майского леспромхоза Мурашинского района Кировской обл.;

1992–2005 – генеральный директор ОАО «Майсклес»;

с 2005 – пенсионер.

Награды: орден «Дружбы», медаль «Ветеран труда», почетная грамота Губернатора, знак «За приумножение и сбережение лесных богатств России», почетные грамоты Минлеспрома СССР.

Женат, трое детей.

Депутаты, полномочия которых прекращены досрочно:

Орлов Сергей ВАЛЕРЬЕВИЧ

Начало исполнения полномочий депутата текущего созыва 19.12.2014 г.

Полномочия депутата прекращены 23 июля 2015 г. в связи со смертью.

*Главный федеральный инспектор
по Кировской области аппарата
полномочного представителя
Президента Российской Федерации
в Приволжском федеральном округе¹*



КЛИМОВ Владимир Владимирович

Родился 2 августа 1961 г. в г. Кирове. Окончил Всесоюзный юридический институт (1987), Академию государственной службы при Президенте РФ (2004).

Трудовая деятельность:

08.1978 – 05.1979 – токарь-автоматчик завода «Красный инструментальщик»;

10.1979 – 11.1981 – служба в рядах Советской армии, участник боевых действий в Афганистане;

01.1982 – 10.1986 – слесарь завода «Красный инструментальщик»;

10.1986 – 12.1987 – председатель областного Совета воинов-интернационалистов;

12.1987 – 05.1990 – заместитель председателя Кировского обкома ДОСААФ;

05.1990 – 02.1991 – председатель Ассоциации воинов интернационалистов;

02.1991 – 05.1994 – председатель Кировского отделения Российского Союза ветеранов Афганистана;

05.1994 – 12.1999 – председатель областной организации инвалидов войны в Афганистане;

03.1996 – 12.1999 – депутат Кировской областной думы;

01.2000 – 12.2007 – депутат Государственной Думы РФ;

01.2010 – 11.2014 – уполномоченный по правам человека в Кировской области;

с 11.2014 – главный федеральный инспектор по Кировской области аппарата полномочного представителя Президента Российской Федерации в Приволжском федеральном округе, г. Киров.

Награды: орден Дружбы (2005); медаль ордена «За заслуги перед Отечеством» 2 степени (1999); медаль «За отвагу» (1982); Благодарственное письмо Президента РФ (2004); почетный знак Кировской области «За заслуги перед Кировской областью» (2014).

¹ Информация предоставлена аппаратом главного федерального инспектора по Кировской области по состоянию на 01.07.2016.



*Изменения в составе глав
и глав администраций муниципальных
районов и городских округов
в период 01.07.2015 – 01.07.2016 и.¹*

Сложили полномочия:

МАЛКОВА Надежда Владимировна – глава администрации Котельничского района (04.12.2015)

СТРАБЫКИН Игорь Владимирович – глава администрации Уржумского района (01.03.2016)

ГРАЧЕВ Юрий Владимирович – глава администрации Куменского района (11.04.2016)

ЗАЙЦЕВ Сергей Николаевич – глава Лузского района (20.04.2016)

КОКОВИХИН Сергей Владимирович – глава администрации Унинского района (16.05.2016)

¹ Информация предоставлена министерством внутренней и информационной политики Кировской области

*Общественная палата Кировской
области третьего созыва
(вступила в полномочия 26.10.2015)¹*



АЛЕКСЕЕВ Сергей Алексеевич

Дата рождения 23.12.1958

Председатель КОООО инвалидов «Всероссийское ордена Трудового Красного Знамени общество слепых». Член Совета по делам инвалидов при Губернаторе Кировской области, член общественного совета при министерстве социального развития Кировской области.

Входит в состав комиссии по социальным вопросам.

АШИХМИНА Тамара Яковлевна

Дата рождения 25.05.1945

Профессор государственного образовательного учреждения высшего профессионального образования «Вятский государственный гуманитарный университет», заведующая лабораторией биомониторинга Коми научного центра Института биологии Уральского отделения Российской академии наук, кандидат химических наук, доктор технических наук. Член Общественной палаты Кировской области 1 и 2 созыва.

Входит в состав комиссии по вопросам экологии и природопользованию и комиссии по социальным вопросам

БАЛЫБЕРДИН Юрий Александрович

Дата рождения 17.03.1966

Руководитель департамента воспитательной и социальной работы, профессор кафедры отечественной истории и этнологии Вятского государственного университета. Член Общественной палаты Кировской области 2 созыва.

Входит в состав комиссии по образованию, науке, культуре и делам молодежи и комиссии по социальным вопросам

¹ Информация предоставлена Общественной палатой Кировской области.

БЕРЕСНЕВ Сергей Александрович

Дата рождения 02.03.1976

Генеральный директор Кировского филиала ОАО «ЭнергосбыТ Плюс».

Входит в состав комиссии «Центр общественного контроля в сфере ЖКХ», комиссии по вопросам экологии и природопользованию, комиссии по вопросам экономики.

БУДАКОВ Александр Владимирович

Дата рождения 06.09.1961

Директор ООО «Грей-Строй».

Входит в состав комиссии «Центр общественного контроля в сфере ЖКХ», комиссии по аграрным вопросам и развитию сельских территорий, комиссии по взаимодействию с органами власти и общественному контролю, комиссии по вопросам экономики.

БУРГАНСКАЯ Оксана Алексеевна

Дата рождения 13.05.1974

Председатель совета молодежи предприятия, специалист по кадрам АО «ЛЕПСЕ».

Входит в состав комиссии по образованию, науке, культуре и делам молодежи, комиссии по вопросам здорового образа жизни, комиссии по социальным вопросам.

ВЕНЕДИКТОВА Оксана Александровна

Дата рождения 15.08.1977

Руководитель группы по информационному обеспечению и организационным вопросам ЗАО «Кировский молочный комбинат».

Входит в состав комиссии по аграрным вопросам и развитию сельских территорий, комиссии по социальным вопросам.

ВОЛОСКОВ Сергей Александрович

Дата рождения 17.10.1981

Исполнительный директор АО «Омутнинский металлургический завод», потомственный металлург, дипломированный специалист Фрайбергской горной академии и Московского института стали и сплавов.

Входит в состав комиссии по вопросам экономики.

ГУСЕЙНОВ Элунур Шамистан оглы

Дата рождения 09.06.1980

Президент Кировского благотворительного фонда «Азербайджан». Член Общественной палаты 2 созыва.

Входит в состав комиссии по образованию, науке, культуре и делам молодежи, комиссии по вопросам гражданского общества, комис-

сии по общественной экспертизе, этике и регламенту, рабочей группы по международному и межконфессиональному сотрудничеству.

ЕРШОВА Нина Николаевна

Дата рождения 24.03.1959

Директор негосударственного образовательного учреждения «Центр социально-психологической помощи детям, подросткам и молодежи». Член Общественной палаты 1 созыва.

Входит в состав комиссии по социальным вопросам.

ЖУЙКОВ Владимир Викторович

Дата рождения 27.09.1949

Заместитель председателя правления Общественной организации - Кировская областная организация «Знание» России.

Входит в состав комиссии по взаимодействию с органами власти и общественному контролю.

ЗАКАЛАТА Елена Владимировна

Дата рождения 13.04.1953

Заведующая гинекологическим отделением Кировского областного государственного бюджетного учреждения здравоохранения «Кировская областная клиническая больница». Член Общественной палаты 2 созыва.

Входит в состав комиссии по вопросам здорового образа жизни.

ЗАНЬКО Светлана Владимировна

Дата рождения 02.05.1974

Главный редактор радиостанции ООО «Интермедиа».

Входит в состав комиссии по взаимодействию с органами власти и общественному контролю, комиссии по вопросам здорового образа жизни, комиссии по вопросам экологии и природопользованию.

ЗАХВАТКИН Дмитрий Евгеньевич

Дата рождения 14.04.1962

Военный пенсионер. Заместитель председателя областного профсоюза правоохранительных органов. Председатель комитета гуманитарной помощи Кировской области.

Входит в состав комиссии по вопросам гражданского общества, комиссии по социальным вопросам, рабочей группы по международному и межконфессиональному сотрудничеству.

ЗЕЛЕНЕЕВА Мария Юрьевна

Дата рождения 06.06.1990

Заместитель директора КОГАУ «Областной дворец молодежи».

Входит в состав комиссии по образованию, науке, культуре и делам молодежи.

ИВАНОВА Валентина Павловна

Дата рождения 12.02.1940

Председатель Правления Кировского областного отделения Общероссийского общественного благотворительного фонда «Российский детский фонд». Член Общественной палаты 1 и 2 созыва.

Входит в состав комиссии по образованию, науке, культуре и делам молодежи, комиссии по социальным вопросам.

КАСАНОВ Антон Сергеевич

Дата рождения 20.05.1988

Частная экскурсионная и историко-краеведческая деятельность.

Входит в состав комиссии по образованию, науке, культуре и делам молодежи, комиссии по вопросам экономики.

КАТАЕВА Наталья Алексеевна

Дата рождения 21.06.1959

Эксперт МКУ «Агентство муниципального развития».

Входит в состав комиссии по вопросам гражданского общества, комиссии по социальным вопросам, рабочей группы по межнациональному и межконфессиональному сотрудничеству.

КОПЫРИНА Марина Николаевна

Дата рождения 25.03.1963

Президент негосударственной некоммерческой организации «Адвокатская палата Кировской области». Член Общественной палаты 1 и 2 созыва.

Заместитель секретаря Общественной палаты Кировской области.

Входит в состав комиссии по взаимодействию с органами власти и общественному контролю, комиссии по общественной экспертизе, этике и регламенту.

КОСТИКОВ Александр Владимирович

Дата рождения 01.01.1974

Руководитель некоммерческого партнерства Спортивный клуб «Барс», г. Котельнич, член Координационного совета по поддержке и развитию малого предпринимательства, член комиссии по профилактике наркомании и токсикомании в г. Котельниче. Генеральный директор ООО «Торн».

Входит в состав комиссии по вопросам здорового образа жизни.

КОЩЕЕВ Николай Витальевич

Дата рождения 03.12.1958

Президент Кировской региональной общественной организации «Полицейская ассоциация». Член Общественной палаты 1 и 2 созыва.

Входит в состав комиссии по взаимодействию с органами власти и общественному контролю, рабочей группы по взаимодействию с правоохранительными органами.

КРУТИКОВ Сергей Александрович

Дата рождения 23.04.1966

Председатель правления Кировской областной общественной организации «Союз десантников». Член Общественной палаты 1 и 2 созыва.

Входит в состав комиссии по вопросам экологии и природопользованию.

КУРДЮМОВ Дмитрий Александрович

Дата рождения 23.04.1966

Главный врач Кировского областного государственного клинического бюджетного учреждения здравоохранения «Центр травматологии, ортопедии и нейрохирургии». Председатель общественного совета при министерстве здравоохранения Кировской области.

Секретарь Общественной палаты Кировской области.

Входит в состав комиссии по взаимодействию с органами власти и общественному контролю, комиссии по вопросам здорового образа жизни, комиссии по вопросам экономики, комиссии по общественной экспертизе, этике и регламенту.

ЛАБАЗАНОВ Заирбек Гаджиевич

Дата рождения 18.08.1956

Президент Федерации местной общественной организации «Федерация дзюдо города Слободского Кировской области».

Входит в состав комиссии по взаимодействию с органами власти и общественному контролю, комиссии по вопросам здорового образа жизни, рабочей группы по взаимодействию с правоохранительными органами.

МЕДВЕДКОВ Виктор Иванович

Дата рождения 30.08.1949

Директор представительства открытого акционерного общества «Объединенная химическая компания «УРАЛХИМ» в городе Кирове. Член Общественной палаты 2 созыва.

Входит в состав комиссии по вопросам экологии и природопользованию.

НОСКОВ Эдуард Алексеевич

Дата рождения 30.11.1972

Директор филиала № 2 акционерного общества «Концерн воздушно-космической обороны «Алмаз – Антей». Член Общественной палаты 2 созыва.

Заместитель секретаря Общественной палаты Кировской области.

Входит в состав комиссии по вопросам экономики.

ОГОРОДОВ Владимир Геннадьевич

Дата рождения 05.03.1966

Председатель агропромышленного союза товаропроизводителей (работодателей) Кировской области.

Входит в состав комиссии по аграрным вопросам и развитию сельских территорий, комиссии по вопросам экологии и природопользованию.

ОЖЕГИН Борис Ананьевич

Дата рождения 30.01.1960

Председатель сельскохозяйственного производственного кооператива имени Кирова Оричевского района.

Входит в состав комиссии по аграрным вопросам и развитию сельских территорий.

ПЛЮСНИН Михаил Валерьевич

Дата рождения 24.07.1970

Председатель правления региональной общественной организации Вятская областная детская общественная организация «Вече». Член Общественной палаты 1 и 2 созыва.

Входит в состав комиссии по взаимодействию с органами власти и общественному контролю, комиссии по вопросам гражданского общества, комиссии по общественной экспертизе, этике и регламенту.

ПОМАСКИН Алексей Михайлович

Дата рождения 04.06.1948

Пенсионер.

Входит в состав комиссии по социальным вопросам.

ПРОЗОРОВ Илья Павлович

Дата рождения 28.04.1981

Председатель правления банка ОАО КБ «Хлынов». Член Общественной палаты 2 созыва.

Входит в состав комиссии по вопросам экономики.

РЫБКИН Юрий Николаевич

Дата рождения 14.08.1950

Председатель регионального отделения ДОСААФ России Кировской области. Член Общественной палаты 2 созыва.

Входит в состав комиссии по образованию, науке, культуре и делам молодежи, комиссии по вопросам экономики, комиссии по социальным вопросам.

САВИНА Елена Михайловна

Дата рождения 28.09.1966

Директор МБОУ многопрофильный лицей г. Кирово-Чепецка.

Входит в состав комиссии по образованию, науке, культуре и делам молодежи, комиссии по социальным вопросам.

САВИНЫХ Владимир Васильевич

Дата рождения 24.08.1953

Генеральный директор открытого акционерного общества «Производственный холдинг «Здрава», заслуженный работник пищевой индустрии Российской Федерации. Член Общественной палаты 2 созыва.

Заместитель секретаря Общественной палаты Кировской области.

Входит в состав комиссии по вопросам экономики.

САЙФУЛЛИН Григорий Петрович

Дата рождения 04.02.1991

Заведующий лабораторией, преподаватель, аспирант ФГБОУ ВО «ВятГУ», президент Кировского регионального благотворительного молодежного общественного фонда «Вятский фонд Александра Невского». Член Общественной палаты 2 созыва.

Входит в состав комиссии по образованию, науке, культуре и делам молодежи, комиссии по социальным вопросам.

СЕМЕНОВСКИЙ Николай Владимирович

Дата рождения 17.10.1962

Главный врач Кировского областного государственного бюджетного учреждения здравоохранения «Кировский областной клинический перинатальный центр». Член Общественной палаты 1 и 2 созыва.

Входит в состав комиссии по вопросам здорового образа жизни.

СИТЧИХИН Константин Сергеевич

Дата рождения 25.11.1984

Директор ООО «Траст», руководитель отделения НП «Союз молодых строителей» в Кировской области, Член штаба ОНФ.

Входит в состав комиссии «Центр общественного контроля в сфере ЖКХ», комиссии по взаимодействию с органами власти и общественному контролю, комиссии по вопросам экономики, рабочей группы по взаимодействию с правоохранительными органами.

СКОБОВ Юрий Георгиевич

Дата рождения 13.03.1949

Председатель Кировского регионального отделения Общероссийской общественной организации «Федерация лыжных гонок России». Член Общественной палаты 1 и 2 созыва.

Входит в состав комиссии по вопросам здорового образа жизни, комиссии по вопросам экологии и природопользованию.

СМЕТАНИН Евгений Васильевич

Дата рождения 01.09.1950

Советник генерального директора ОАО «Научно-исследовательский и проектный институт биотехнологической индустрии».

Входит в состав комиссии по взаимодействию с органами власти и общественному контролю, комиссии по вопросам экономики, рабочей группы по взаимодействию с правоохранительными органами.

ТКАЧЕВ Олег Юрьевич

Дата рождения 17.08.1973

Директор автономной некоммерческой организации «Кировский центр поддержки некоммерческих организаций». Член Общественной палаты 1 и 2 созыва.

Входит в состав комиссии по вопросам гражданского общества.

ТЮШЛЯЕВА Светлана Ивановна

Дата рождения 10.04.1958

Председатель Кировской областной общественной организации «Союз женщин».

Входит в состав комиссии по социальным вопросам.

УЛАНОВА Гузель Фаритовна

Дата рождения 04.09.1984

Главный редактор оричевской районной газеты «Искра», член Союза журналистов России.

Входит в состав комиссии по социальным вопросам, рабочей группы по взаимодействию со СМИ.

УЛИТИН Сергей Николаевич

Дата рождения 01.08.1967

Заместитель директора ЗАО «ВТК Энерго». Член Общественной палаты 1 и 2 созыва.

Входит в состав комиссии «Центр общественного контроля в сфере ЖКХ», комиссии по взаимодействию с органами власти и общественному контролю, комиссии по общественной экспертизе, этике и регламенту, рабочей группы по взаимодействию с правоохранительными органами.

УЛЬКО Николай Иванович

Дата рождения 22.12.1960

Генеральный директор АО «Газпром газораспределение Киров».

Входит в состав комиссии «Центр общественного контроля в сфере ЖКХ», комиссии по вопросам экономики.

ФРЕНКЕЛЬ Марат Ошерович

Дата рождения 01.04.1939

Начальник Кировского центра по гидрометеорологии и мониторингу окружающей среды. Доктор географических наук, профессор, академик РАЕН. Член Общественной палаты 1 и 2 созыва.

Входит в состав комиссии по вопросам экологии и природопользованию.

ХАЙРУЛЛИН Фаат Мударисович

Дата рождения 11.04.1959

Генеральный директор ассоциации сельскохозяйственных кооперативов «Вяткаплем». Член Общественной палаты 2 созыва.

Входит в состав комиссии по аграрным вопросам и развитию сельских территорий.

ШАРИПОВ Игорь Михайлович

Дата рождения 03.08.1965

Директор Кировского филиала юридического колледжа Международной полицейской ассоциации. Президент Кировского регионального молодежного общественного движения «Патриот».

Входит в состав комиссии по вопросам гражданского общества, комиссии по социальным вопросам, рабочей группы по взаимодействию с правоохранительными органами, рабочей группы по международному и межконфессиональному сотрудничеству.

ШЛЕМЕНЗОН Юрий Львович

Дата рождения 11.01.1954

Генеральный директор ЗАО телекомпания «Гранд ТВ». Член общественного совета УВД по Кировской области. Член Общественной палаты 1 и 2 созыва.

Входит в состав комиссии по общественной экспертизе, этике и регламенту, рабочей группы по взаимодействию с правоохранительными органами





Отдел III

Статистика



Кировская область в 2015 году. Цифры и факты

Географическое положение и экономический потенциал

Кировская область находится на северо-востоке европейской части России. Отсутствие поблизости морей и океанов обуславливает умеренно континентальный климат с холодной снежной зимой и теплым летом. Территория Кировской области – 120,4 тыс. квадратных километров. По площади территории это один из крупнейших субъектов в Приволжском федеральном округе (11,6% территории ПФО), она уступает лишь Республике Башкортостан, Пермскому краю и Оренбургской области.

Протяженность границ и географическое положение Кировской области

	2015
Протяженность	
границ, тыс. км	3,5
с севера на юг, км	570
с запада на восток, км	440
Географическое положение	Между 56 и 61° северной широты
На границах области	
на севере	Архангельская область и Республика Коми
на востоке	Пермский край и Удмуртская Республика
на юге	Республика Татарстан и Республика Марий Эл
на западе	Нижегородская, Костромская и Вологодская области

Внешнее сообщение области осуществляется железнодорожным, автомобильным и воздушным транспортом. Транспортная сеть к концу 2015 года включала в себя 1,1 тыс. километров железнодорожных магистралей общего пользования, 1,8 тыс. километров внутренних водных судоходных путей¹⁾, 24,7 тыс. километров автомобильных дорог общего пользования, из них 13,7 тыс. – с твердым покрытием. Через область проходит магистральная федеральная дорога «Вятка», соединяющая между

¹⁾ В области отсутствуют судоходные пути с гарантированными габаритами судоходного хода.

собой административные центры субъектов России: Чебоксары – Йошкар-Ола - Киров - Сыктывкар. Аэропорт класса «В» имеет искусственную взлетно-посадочную полосу с асфальтобетонным покрытием протяженностью 2703 и шириной 45 метров, принимает воздушные суда 2, 3 и 4 класса, вертолеты всех типов. Воздушное сообщение в 2015 году было установлено с городами: Москва, Санкт-Петербург, Анапа, Сочи, Симферополь, Нижний Новгород, Уфа, Ижевск, Пермь, Самара, Казань.

Расстояние между административным центром Кировской области г. Киров и столицей Российской Федерации г. Москва – 896 км.

Минерально-сырьевая база области представлена месторождениями более 20 видов полезных ископаемых. Основу природно-ресурсного потенциала составляют: лес, фосфориты (крупнейшие залежи в Европе), пушнина, водные и земельные ресурсы. Более половины территории области покрыто лесами с богатым растительным и животным миром.

На начало 2016 года в составе области было 39 районов, 18 городов, 40 поселков городского типа, 4227 сельских населенных пунктов. Здесь постоянно проживали 1297,5 тыс. человек (или 0,9% населения Российской Федерации). В городской местности проживали 985,2 тыс. человек, что составляет 75,9 процента жителей области.

Основные тенденции социально-экономического развития

Экономическая ситуация в области в 2015 году складывалась под влиянием экономических и финансовых процессов, происходящих в Российской Федерации. Относительно 2014 года снизились объемы сельскохозяйственного производства, оборота розничной и оптовой торговли, общественного питания, платных услуг, предоставленных населению, объемы перевозок грузов и пассажиров, вырос удельный вес убыточных организаций.

В социальной сфере отмечались снижение покупательной способности денежных доходов населения по большинству наблюдаемых товаров и услуг, реального размера заработной платы, нестабильность в выплате заработной платы, увеличение доли населения с денежными доходами ниже величины прожиточного минимума.

В демографической сфере наблюдалось увеличение естественной и миграционной убыли населения.

Вместе с тем, имели место некоторые положительные тенденции: рост промышленного производства и объемов строительных работ.

Демографическая обстановка

Численность населения области продолжает сокращаться. По оценке, основанной на итогах Всероссийской переписи населения 2010

года, численность постоянного населения на 1 января 2016 года составила 1297,5 тыс. человек и сократилась за 2015 год на 6,9 тыс. человек. В общем сокращении численности естественная убыль составила 3,2 тыс. человек (46,4%), миграционная убыль – 3,7 тыс. человек (53,6%).

На начало 2016 года Кировская область по численности постоянного населения занимала 38 место в Российской Федерации и десятое – среди 14 регионов Приволжского федерального округа.

В 2015 году по сравнению с 2014 годом отмечено увеличение естественной убыли населения на 6 процентов за счет уменьшения числа родившихся. Число умерших превысило число родившихся в целом по области на 19,4 процента (в 2014 г. – на 18,1%).

В минувшем году в Кировской области родилось 8468 мальчиков и 8076 девочек. По сравнению с 2014 годом коэффициент рождаемости (число родившихся на 1000 человек населения) снизился на 0,8 процента и составил 12,7 промилле, данный показатель ниже показателя по Российской Федерации на 4,5 процента. По уровню рождаемости в 2015 году Кировская область находилась на 9 месте среди регионов Приволжского федерального округа и на 48 – в Российской Федерации.

Общие коэффициенты естественного движения населения



В последние годы наблюдается тенденция снижения доли детей, родившихся у женщин, не состоявших в зарегистрированном браке. В 2015 году этот показатель в целом по области составил 23,5 процента, в городской местности – 21,2, в сельской – 31,9 процента. Число детей, рожденных в незарегистрированном браке, по сравнению с 2014 годом уменьши-

лось на 8 процентов. Среди всех рожденных детей 38,7 процента рождены первыми, 44,7 – вторыми, 12 – третьими, 4,5 процента – четвертыми и более. У женщин в возрасте до 16 лет родилось 13 детей, в возрасте 45 лет и старше – 18. Преобладающий возраст матери – 25 – 31 год, у женщин этого возраста появилось на свет 8137 малышек (49,2% из всех родившихся).

По сравнению с 2014 годом на 2,5 процентного пункта сократился удельный вес детей, рожденных первыми, но при этом увеличился удельный вес детей, рожденных вторыми и более. Значительнее всего выросла доля детей, рожденных вторыми (на 2,4 процентного пункта). В 2015 году родилось 168 двоен и 5 троен, в одной семье родилось 4 девочки-близнеца (в 2014 г. - 179 двоен и 3 тройни).

Доля родившихся живыми по очередности рождения

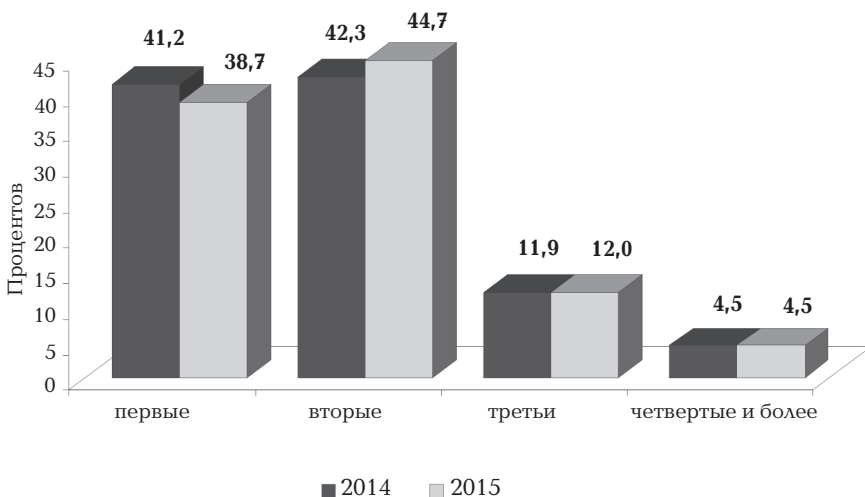

Число умерших в 2015 году составило 19755 человек. Коэффициент смертности (число умерших на 1000 человек населения) сложился на уровне 15,2 промилле, это выше аналогичного показателя по Российской Федерации на 16,9 процента. Среди регионов ПФО Кировская область в 2015 году по уровню смертности находилась на 13 месте (ранжирование проведено по возрастанию показателя). Выше коэффициент смертности зарегистрирован только в Нижегородской области.

Наибольшее число жителей области умерло от болезней системы кровообращения (53,2%), новообразований (14,9%), внешних причин: несчастных случаев, отравлений и травм (10,2%). По сравнению с 2014 годом отмечено увеличение числа умерших от болезней системы кровообращения (на 4,3%) и снижение от новообразований и внешних причин смерти (на 3,3 и 9,5% соответственно).

Из общего числа умерших 0,6 процента граждан умерли в возрасте моложе трудоспособного, 22 – в трудоспособном и 77,4 процента – старше трудоспособного. Среди умерших в трудоспособном возрасте почти каждый третий ушел из жизни от внешних причин смерти, из них 85,1 процента составили мужчины.

Структура смертности населения по основным классам причин смерти в 2015 году

Всего умерших
(в процентах к общему числу умерших)

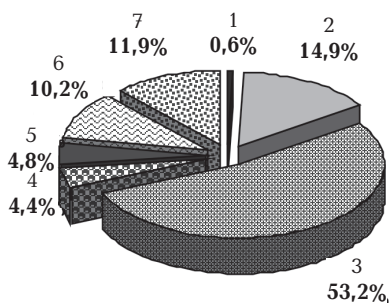

Умершие в трудоспособном возрасте

(в процентах к общему числу умерших в трудоспособном возрасте)

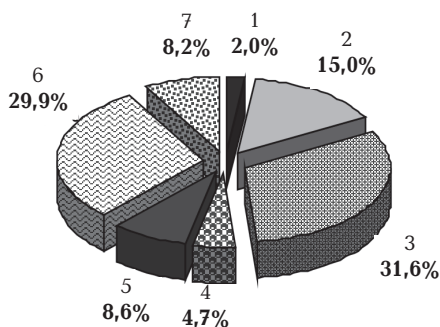

1. Некоторые инфекционные и паразитарные болезни
2. Новообразования
3. Болезни системы кровообращения
4. Болезни органов дыхания
5. Болезни органов пищеварения
6. Внешние причины
7. Другие причины

Доля мужчин в общем числе умерших составила 50,3 процента (в 2014 г. – 50,8%), а в числе умерших в трудоспособном возрасте – 82,3 процента (в 2014 г. – 82,4%).

Младенческая смертность (число детей, умерших в возрасте до 1 года) по сравнению с 2014 годом снизилась на 4,2 процента.

В 2015 году по сравнению с предыдущим годом в области уменьшилось число зарегистрированных в органах ЗАГС браков (на 8,2%) и число разводов (на 19,7%). На каждые 100 брачных союзов пришлось 57 зарегистрированных случаев расторжения брака (в 2014 г. – 65). На момент развода более половины (54,7%) супружеских пар имели детей. Больше всего разводов (38%) зарегистрировано у пар, проживших в браке менее 5 лет. Среди зарегистрированных брачных пар доля повторных браков у мужчин составила 26,7 процента, у женщин – 28,9 процента.

Возраст вступления в брак у мужчин и женщин отличается. В 2015 году в возрасте до 20 лет зарегистрировали брак 114 мужчин и 454 женщины, а в возрасте 60 лет и старше — 202 мужчины и 123 женщины. Наибольшее число мужчин вступили в брак в возрасте 24 — 29 лет (3901 человек или 41,8%), наибольшее число женщин — в возрасте 22 — 28 лет (4394 человека или 47,1%).

За 2015 год численность населения области сократилась за счет миграционных процессов на 3663 человека, при этом численность городского населения увеличилась на 200 человек, а сельского, напротив, уменьшилась на 3863 человека. По сравнению с 2014 годом миграционная убыль увеличилась на 3,1 процента за счет сокращения (в 5,5 раза) миграционного прироста с государствами ближнего зарубежья.

Кировская область на протяжении двух последних десятилетий является «регионом-донором» для территорий Российской Федерации. В 2015 году из области выбыло 17719 человек, в результате этого миграционная убыль сложилась с восьмью федеральными округами Российской Федерации, кроме Сибирского, наибольшая — с Центральным (1918 человек) и Приволжским (984 человека). Более привлекательными для выбывших из области оказались Московская, Нижегородская, Тюменская области, города Москва и Санкт-Петербург, республики: Коми, Марий Эл, Татарстан и Удмуртия. Основной причиной переезда в другие регионы России 39,7 процента жителей нашей области в возрасте 14 лет и старше указали причины личного и семейного характера. В связи с учебой выбыло 19,6 процента мигрантов, работой — 17,2, по причине приобретения жилья (покупка, наследование и т. п.) — 5,6 процента, из-за желания вернуться к прежнему месту жительства — 2,3 процента.

**Схема основных миграционных потоков
межрегиональной миграции за 2015 год**
(число выбывших из Кировской области; человек)

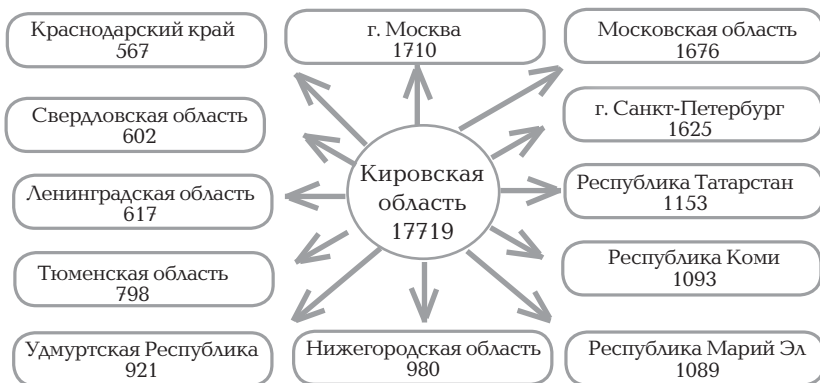

Главным фактором, сдерживающим сокращение численности населения области, является миграционный прирост со странами ближнего зарубежья — странами СНГ (228 человек). В 2015 году из этих стран прибыло 2459 человек, что на 10,2 процента меньше, чем в 2014 году. Значительную часть прибывших составили мигранты с Украины — 1129 человек (45,9%), число прибывших из этой страны в нашу область увеличилось на 10,4 процента.

В минувшем году из стран дальнего зарубежья в Кировскую область прибыл 181 человек, из них наибольшее количество — из Китая (42 человека) и Вьетнама (26 человек). В общем числе прибывших из дальнего зарубежья 86,2 процента — иностранные граждане, 12,7 процента — граждане России.

Из Кировской области в страны дальнего зарубежья в прошедшем году выбыло 253 человека, в том числе 49 граждан России и 202 иностранца. Большинство предпочли уехать во Вьетнам (108 человек), Китай (54).

В составе мигрантов традиционно преобладают лица в трудоспособном возрасте. Удельный вес выбывших трудоспособного возраста в общем числе выбывших составил 77,9 процента (в 2014 г. — 78,6%). В результате отрицательного сальдо миграции область в истекшем году потеряла почти 3165 человек трудоспособного возраста.

Экономическая активность населения

Согласно данным выборочного обследования населения по проблемам занятости, численность экономически активного населения Кировской области (по методологии Международной организации труда (МОТ)) в 2015 году составила 679 тыс. человек. Уровень экономической активности¹⁾ составил 68,7 процента и вырос по сравнению с 2014 годом на 0,9 процентного пункта.

Около 95 процентов экономически активного населения (642,8 тыс. человек) классифицировались как занятые экономической деятельностью, 5,3 процента (36,2 тыс. человек) — безработные (в соответствии с критериями МОТ не имели работы или доходного занятия, искали работу и были готовы приступить к ней).

В 2015 году среди регионов Российской Федерации Кировская область по уровню занятости находилась на 36²⁾ месте, по уровню безработицы — на 32²⁾.

¹⁾ Отношение численности экономически активного населения к общей численности населения в возрасте от 15 до 72 лет.

²⁾ Место субъекта Российской Федерации определяется на основе ранжирования значения показателей «уровень занятости» в порядке убывания, показателя «уровень безработицы» — в порядке возрастания.

Основные показатели экономической активности населения

	2014	2015
Уровень экономической активности, %		
Российская Федерация	68,9	69,1
Приволжский федеральный округ	68,4	68,9
Кировская область	67,8	68,7
Уровень занятости, %		
Российская Федерация	65,3	65,3
Приволжский федеральный округ	65,3	65,6
Кировская область	64,4	65,0
Уровень безработицы, %		
Российская Федерация	5,2	5,6
Приволжский федеральный округ	4,5	4,8
Кировская область	5,1	5,3

При общем уровне занятости населения 65 процентов у мужчин этот показатель выше, чем у женщин, на 9,2 процентного пункта. Уровень занятости горожан превысил занятость сельских жителей на 5,1 процентного пункта. Средний возраст работающих в 2015 году составил 41 год.

В общей численности безработных на лиц трудоспособного возраста приходилось 99 процентов. Средний возраст безработных составил 36 лет (в 2014 г. – 37 лет). Наибольшая численность безработных, как и в предыдущий год, относилась к возрастной категории от 20 до 24 лет (7,6 тыс. человек). Среди безработных по гендерному признаку преобладали мужчины (55%), по месту проживания – городские жители (72,2%).

В 2015 году среди безработных доля лиц, оставивших прежнее место работы в связи с увольнением по собственному желанию, составила 43,4 процента, а в связи с высвобождением или сокращением численности работников, ликвидацией организации или собственного дела – 12,6 процента (в 2014 г. соответственно 32,2 и 18,3%).

Распределение численности безработных по уровню образования

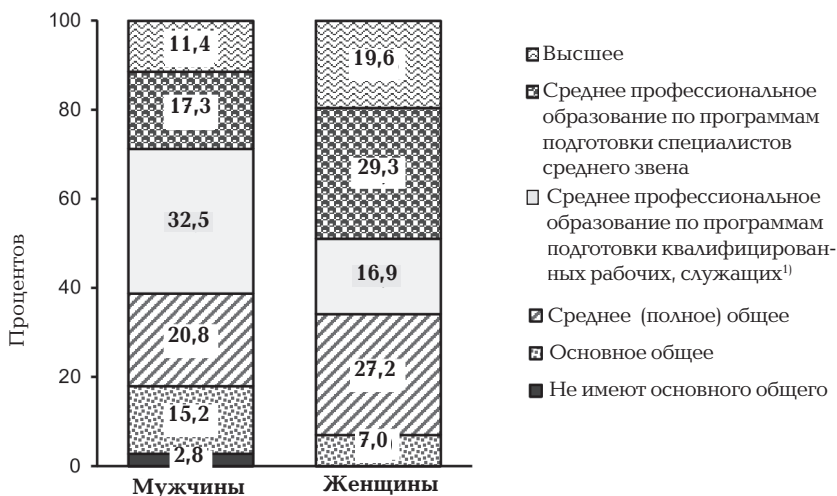

¹⁾ Включая начальное профессиональное.

Среднее время поиска работы безработными в 2015 году составило 5,7 месяца, доля безработных, ищущих работу год и более, — 21,2 процента (в 2014 г. соответственно 6,4 месяца и 24,8%).

У населения, проживающего в сельской местности, уровень безработицы на 1,4 процентного пункта выше по сравнению с городским населением. В Кировской области индикатор безработицы среди лиц, имеющих инвалидность, составил 11,6 процента, в целом по Российской Федерации — 19 процентов.

По данным обследования, в 2015 году 66,1 процента безработных использовали в качестве способа поиска работы обращение к друзьям, родственникам и знакомым, 30,7 процента — в государственные учреждения службы занятости населения.

Другим источником данных о безработице является информация управления государственной службы занятости населения Кировской области. Численность зарегистрированных службой занятости безработных на конец 2015 года составила 9,7 тыс. человек, что в 3,7 раза меньше численности безработных по методологии МОТ.

По сведениям управления государственной службы занятости населения Кировской области, коэффициент напряженности на рынке труда на конец 2015 года составил 1,3 (на 13 незанятых граждан приходилось 10 заявленных вакансий) против 0,9 годом ранее. По Российской Федерации данный показатель равен 1 (на конец 2014 г. — 0,7).

Денежные доходы и расходы населения

Денежные доходы населения Кировской области в 2015 году, по предварительным данным, сложились в размере 346,1 млрд. рублей и увеличились на 8,5 процента по сравнению с 2014 годом. В расчете на душу населения они составили 22170 рублей в среднем за месяц, что на 9,1 процента больше, чем за предыдущий год.

Реальные располагаемые денежные доходы (доходы за вычетом обязательных платежей, скорректированные на индекс потребительских цен) составили 95,5 процента к уровню 2014 года.

В структуре денежных доходов по-прежнему основная доля (35,3%) приходилась на оплату труда наемных работников (в 2014 г. — 37,6%), социальные выплаты населению (пенсии, пособия и другие социальные выплаты) составили 25,4 процента (24,8%), доходы от предпринимательской деятельности — 7,3 процента (7,6%), доходы от собственности — 4,1 процента (3,5%).

Денежные расходы и сбережения населения области в 2015 году сложились в сумме 337,2 млрд. рублей, в расчете на душу населения — 21597 рублей в среднем за месяц. По сравнению с 2014 годом они возросли соответственно на 10,0 и 10,5 процента.

Из общего объема денежных расходов и сбережений население области потратило: 70,9 процента на потребительские цели, т. е. покупку продовольственных и непродовольственных товаров и оплату услуг (в 2014 г. — 74,1%), 10,9 процента — на оплату обязательных платежей и взносов (11,7%), 6,6 процента приходилось на прирост сбережений во вкладах и ценных бумагах (1,4%).

Потребительские расходы в 2015 году по сравнению с 2014 годом выросли на 5,2 процента и составили 239 млрд. рублей или 15309 рублей на душу в месяц, из них на покупку товаров население региона в среднем за месяц потратило 11996 рублей. Оплата обязательных платежей и взносов населением области составила 36,8 млрд. рублей, что больше, чем в 2014 году, на 2,8 процента. Прирост сбережений во вкладах и ценных бумагах у населения Кировской области сложился в размере 22,2 млрд. рублей, что в пять раз выше уровня предыдущего года.

В отчетном году наблюдалось снижение расходов населения Кировской области на приобретение недвижимости и покупку иностранной валюты. За истекший год было израсходовано на приобретение недвижимости 9,4 млрд. рублей, что на 42,4 процента меньше, чем годом раньше. Расходы граждан на покупку иностранной валюты составили 4,9 млрд. рублей и уменьшились по сравнению с 2014 годом на 36,6 процента.

По предварительным данным, в 2015 году доля населения с денежными доходами ниже величины прожиточного минимума увеличилась и составила 14,9 процента против 12,7 процента в 2014 году. Соотношение между средними уровнями денежных доходов 10 процентов

населения, имеющего самые высокие доходы, и 10 процентов населения с самыми низкими доходами (коэффициент фондов) составило 10,5 раза, и было одним из самых низких среди регионов ПФО после Чувашской Республики (10,4 раза).

Показатели дифференциации денежных доходов населения



По данным Отделения Пенсионного фонда Российской Федерации по Кировской области, на 1 января 2016 года в области было зарегистрировано 436,2 тыс. пенсионеров, это каждый третий житель области. Из них 67 процентов составили женщины, 33 процента – мужчины. За последние пять лет численность пенсионеров увеличилась на 3,4 процента. Для поддержания уровня своих доходов в 2015 году продолжали работать 173,2 тыс. человек (39,7% от общей численности пенсионеров).

На 1 января 2016 года размер пенсий в среднем по области составил 11756 рублей и увеличился за год на 11,2 процента, при этом реальный размер пенсий (с учетом индекса потребительских цен) увеличился на 2,5 процента.

Средний размер назначенных пенсий превысил в 2015 году величину прожиточного минимума пенсионера за IV квартал на 54,7 процента. Соотношение среднего размера пенсий со средним размером начисленной заработной платы по Кировской области в 2015 году составило 54,1 процента.

Макроэкономика¹⁾

Валовой региональный продукт (ВРП) — важнейший макроэкономический показатель, характеризующий процесс производства товаров и услуг региона. Кроме того, он позволяет оценить вклад региона в национальную экономику. Объем ВРП Кировской области за 2014 год сложился в сумме 250,3 млрд. рублей, что на 2,2 процента больше соответствующего показателя 2013 года в сопоставимых ценах. Доля ВРП Кировской области в суммарном ВРП субъектов Российской Федерации составила 0,43 процента, регионов Приволжского федерального округа - 2,73 процента (в 2013 г. соответственно 0,41 и 2,64%).

За последнее десятилетие снижение ВРП к уровню предыдущего года было отмечено только в 2009 году, что связано с кризисными явлениями в экономике страны. В целом с 2004 по 2014 год реальный объем ВРП по Кировской области вырос на 20,9 процента против 44,5 процента по Российской Федерации и 46,7 процента по Приволжскому федеральному округу.

Изменение валового регионального продукта
(в постоянных ценах; в процентах к 2004 г.)

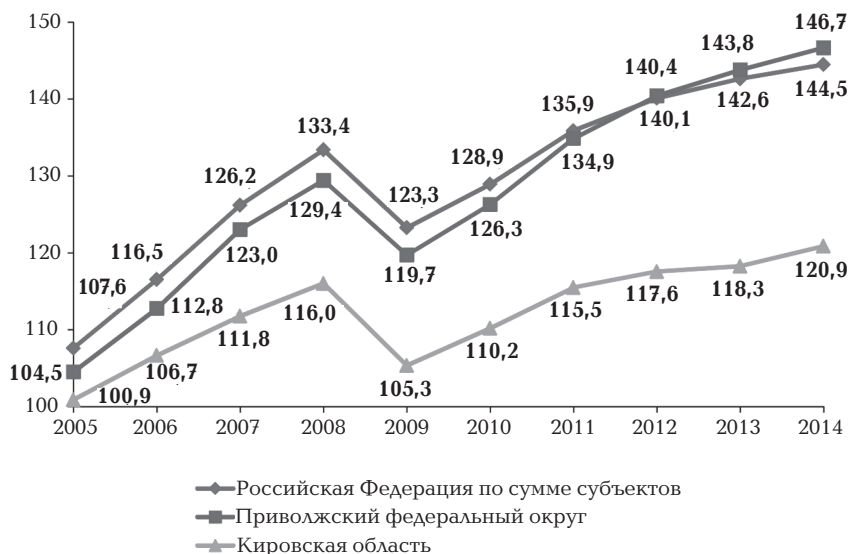

¹⁾ Показатели подлежат публикации после утверждения Росстатом.

В расчете на душу населения в 2014 году в Кировской области создано 191,4 тыс. рублей валового регионального продукта, что на 12,3 процента больше, чем год назад. Однако этот показатель в 2,1 раза ниже среднероссийского уровня и в 1,6 раза отстает от среднего значения по Приволжскому федеральному округу.

Вклад отдельных видов экономической деятельности в формирование валового регионального продукта

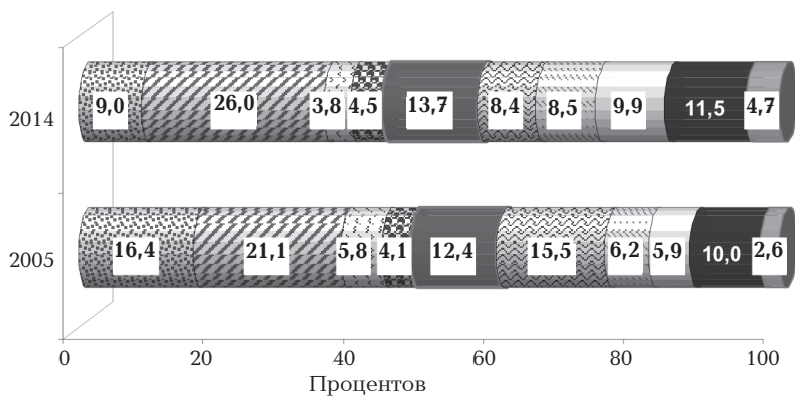

- ▣ Сельское хозяйство, охота и лесное хозяйство
- ▤ Обрабатывающие производства
- ▥ Производство и распределении электроэнергии, газа и воды
- ▦ Строительство
- ▧ Оптовая и розничная торговля; ремонт автотранспортных средств, мотоциклов, бытовых изделий и предметов личного пользования
- ▨ Транспорт и связь
- ▩ Операции с недвижимым имуществом, аренда и предоставление услуг
- Государственное управление и обеспечение военной безопасности; социальное страхование
- Образование; здравоохранение и предоставление социальных услуг
- ▒ Прочие виды деятельности

Анализ производства ВРП в разрезе видов экономической деятельности показывает, что основная часть валового регионального продукта создается в базовых отраслях: обрабатывающие производства, оптовая и розничная торговля, сельское хозяйство и транспорт. Удельный вес этих видов экономической деятельности в ВРП Кировской области в

2014 году превысил 52 процента, однако по сравнению с 2005 годом доля их участия заметно сократилась. Наибольшее снижение за десятилетие отмечено по транспорту (на 7,2 процентного пункта) и по сельскохозяйственному производству (на 6,8 процентного пункта).

В то же время все более весомый вклад в формирование валового регионального продукта Кировской области в 2014 году вносят такие виды деятельности, как государственное управление и обеспечение военной безопасности; социальное страхование (9,9%), операции с недвижимым имуществом, аренда и предоставление услуг (8,5%).

Инвестиционная деятельность

Инвестиционная деятельность является необходимым условием экономического и социального развития региона. В 2015 году, по оперативным данным, на развитие экономики и социальной сферы области направлено 56,4 млрд. рублей инвестиций в основной капитал¹⁾, что в сопоставимых ценах составило 82,1 процента уровня 2014 года.

Объем инвестиций в основной капитал в 2015 году в сопоставимой оценке относительно 2000 года по Кировской области увеличился в 3,4 раза, в целом по России — в 2,6 раза.

**Индекс физического объема
инвестиций в основной капитал**
(в процентах к 2000 году)



¹⁾ С учетом субъектов малого предпринимательства и объема инвестиций, не наблюдаемых прямыми статистическими методами.

Основными направлениями использования инвестиций в 2015 году являлись: приобретение новых машин, оборудования, транспортных средств, производственного и хозяйственного инвентаря (41,1%), возведение и реконструкция зданий (кроме жилых) и сооружений (28,1%), строительство жилья (27,4%) (в 2014 г. соответственно 40,9, 27, 28,9%). Затраты на формирование рабочего, продуктивного и племенного стада занимали 2,4 процента инвестиций (в 2014 г. — 1,8%).

По объему инвестиционных вложений Кировская область среди регионов Приволжского федерального округа заняла 11 место. Доля областных инвестиций в общем объеме вложений округа составила 2,3 процента.

Инвестиции в основной капитал на душу населения по регионам Приволжского федерального округа в 2015 году

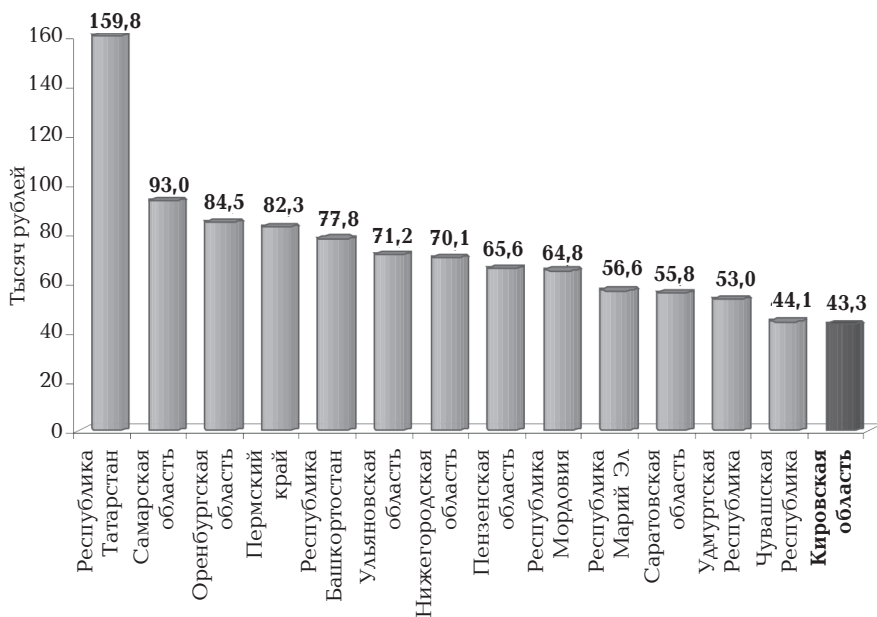

В 2015 году организациями области (без субъектов малого предпринимательства) освоено 39,8 млрд. рублей инвестиций в основной капитал. Основной объем инвестиционных вложений был направлен на развитие таких видов экономической деятельности, как обрабатывающие производства (35,4%), операции с недвижимым имуществом, аренда и

предоставление услуг (18,3%), транспорт и связь (14,7%), сельское хозяйство, охота и лесное хозяйство (9,5%).

Среди обрабатывающих производств наиболее привлекательными для инвесторов были: химическое производство (20,8%), производство резиновых и пластмассовых изделий (9%), металлургическое производство и производство готовых металлических изделий (7,8%), производство пищевых продуктов, включая напитки, и табака (6,7%). По сравнению с 2014 годом значительно увеличились инвестиции (в сопоставимых ценах) в металлургическое производство и производство готовых металлических изделий (в 3,3 раза), в обработку древесины и производство изделий из дерева (в 2,9 раза). В то же время снизились объемы инвестиций в производство кожи, изделий из кожи и производство обуви (на 74,5%), целлюлозно-бумажное производство; издательскую и полиграфическую деятельность (на 72,6%), текстильное и швейное производство (на 68,8%), производство электрооборудования, электронного и оптического оборудования (на 43,2%), производство прочих неметаллических минеральных продуктов (на 37,7%).

Заметно выросли по сравнению с 2014 годом объемы инвестиций организаций по предоставлению прочих коммунальных, социальных и персональных услуг (на 10,7%), осуществляющих операции с недвижимым имуществом (на 8,3%), транспорта и связи (на 7,3%). Вместе с тем, сократились объемы инвестиций в производство и распределение электроэнергии, газа и воды (на 50,1%), строительство (на 44,8%), здравоохранение и предоставление социальных услуг (на 41,3%), образование (на 36,8%).

Промышленное производство

Промышленный комплекс области является одним из ведущих секторов региональной экономики. На долю добывающих, обрабатывающих производств, производства и распределения электроэнергии, газа и воды в 2014 году приходилось 30,2 процента валового регионального продукта (в 2012 г. – 29,3%, в 2013 г. – 28,4%).

Последние шесть лет наблюдалась положительная тенденция развития промышленного производства. За 2010 – 2015 годы среднегодовой прирост выпуска промышленной продукции составлял 4,8 процента. В 2015 году общий объем промышленного производства относительно 2000 года вырос на 14,7 процента.

Индекс промышленного производства¹⁾ (в процентах к 2000 году)



¹⁾ Индекс промышленного производства исчислен по видам деятельности «Добыча полезных ископаемых», «Обрабатывающие производства», «Производство и распределение электроэнергии, газа и воды» на основе динамики производства важнейших товаров-представителей (в натуральном или стоимостном выражении).

²⁾ Предварительные данные.

Индекс промышленного производства в 2015 году к уровню 2014 года составил 103,3 процента. Рост промышленного производства региона обусловлен увеличением выпуска продукции в обрабатывающих производствах на 4,5 процента. По сравнению с 2014 годом снизились добыча полезных ископаемых (на 20,1%) и производство и распределение электроэнергии, газа и воды (на 1,2%).

Значительное влияние на развитие промышленного сектора области оказывают обрабатывающие производства. В 2015 году по сравнению с предыдущим годом выросли объемы выпуска продукции в производстве машин и оборудования (на 58,1%), текстиля (на 32,6%), целлюлозы, древесной массы, бумаги, картона и изделий из них (на 30,7%), химическом производстве (на 4,9%), производстве пищевых продуктов, включая напитки (на 3,9%), металлургическом производстве (на 2,8%), производстве прочих неметаллических минеральных продуктов (на 1,3%).

Вместе с тем, по ряду видов экономической деятельности в истекший год отмечено снижение объемов производства. Сократились производство готовых металлических изделий (на 25,2%), производство

транспортных средств и оборудования (на 8,6%), производство одежды, выделка и крашение меха (на 5,2%), производство кожи, изделий из кожи и производство обуви (на 4,2%), объемы обработки древесины и производство изделий из дерева (на 2,2%), производство электрооборудования, электронного и оптического оборудования (на 1,1%).

Сельское хозяйство

Сельское хозяйство в экономике любого региона занимает особое место, являясь основным источником продовольствия и сельскохозяйственного сырья как в нашей стране, так и во всем мире. На долю сельского хозяйства, охоты и лесного хозяйства в 2014 году приходилось 9 процентов валового регионального продукта Кировской области (в 2012 г. — 7,8%, в 2013 г. — 7,7%).

В 2015 году всеми сельхозпроизводителями Кировской области произведено продукции сельского хозяйства на сумму 36,7 млрд. рублей в фактических ценах, индекс производства к уровню 2014 года составил 99,1 процента. По сравнению с 2000 годом объем производства продукции сельского хозяйства сократился на треть. При этом производство продукции животноводства уменьшилось более чем на четверть (на 26,3%), растениеводства — почти наполовину (на 46,9%).

Индекс производства продукции сельского хозяйства
(в процентах к 2000 году)



В общей стоимости продукции сельского хозяйства Кировской области примерно одна треть приходилась на продукцию растениеводства. По сравнению с 2014 годом ее производство сократилось на 6,3 процента. Это снижение вызвано уменьшением посевных площадей отдельных сельскохозяйственных культур и снижением их урожайности. В результате валовой сбор зерновых и зернобобовых культур составил 87 процентов от уровня 2014 года (583,9 тыс. тонн), овощей - 95,8 процента (99,6 тыс. тонн). Урожайность зерновых и зернобобовых культур относительно 2014 года снизилась на 10,4 процента, овощей — на 0,6 процента.

Сельскохозяйственные организации являются основными сельхозтоваропроизводителями в регионе. В 2015 году ими произведено 68,2 процента всего объема сельскохозяйственной продукции. Удельный вес хозяйств населения, по оценке, составил 30 процентов, крестьянских (фермерских) хозяйств¹⁾ — менее 2 процентов.

Уменьшение посевных площадей картофеля в области по сравнению с 2014 годом составило около 1 процента. Вместе с тем, повысив урожайность данной культуры (с 142,1 ц с га до 150,4 ц с га), сельхозпроизводители смогли собрать 246,2 тыс. тонн картофеля, что больше, чем в 2014 году, на 4,7 процента.

Сельскохозяйственные организации сохранили свой приоритет в производстве зерновых и зернобобовых культур. Их доля в 2015 году сложилась на уровне 95 процентов в общем объеме их производства (в 2014 г. — 96%).

Основными производителями картофеля и овощей остаются хозяйства населения, которые стабильно производят более 80 процентов всего урожая этих культур.

Состояние растениеводства во многом связано с эффективным проведением мероприятий по восстановлению и сохранению плодородия почв, а также надежной работой машинно-тракторного парка.

В 2015 году по сравнению с предыдущим годом отмечалось снижение активности внесения минеральных удобрений сельскохозяйственными организациями²⁾ области. Под урожай 2015 года ими было внесено 17,6 тыс. тонн минеральных удобрений (97,5% к 2014 г.). Удельный вес удобренных посевных площадей по сравнению с 2014 годом сократился на 2,5 процентного пункта и составил 41,8 процента. Использование органических удобрений осталось практически на уровне 2014 года, в расчете на один гектар посева сельхозорганизации внесли 1,7 тонны.

¹⁾ Здесь и далее крестьянские (фермерские) хозяйства и индивидуальные предприниматели.

²⁾ Без микропредприятий.

**Внесение минеральных удобрений
на 1 гектар посева сельхозкультур**
(в пересчете на 100% питательных веществ)

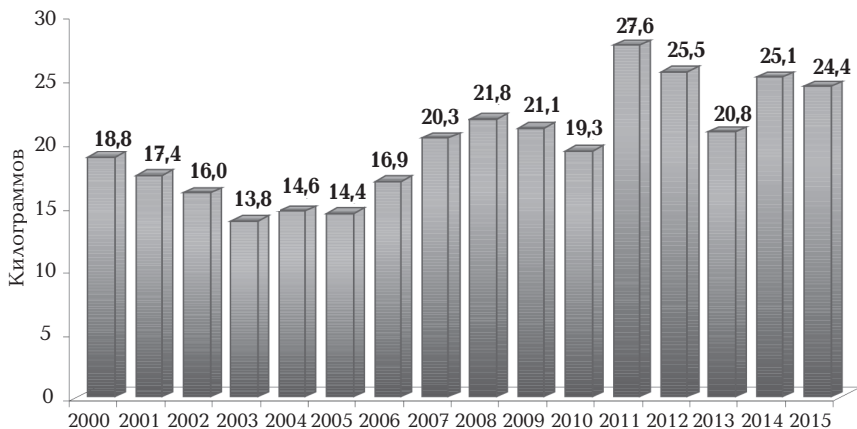

В 2015 году в сельскохозяйственных организациях¹⁾ области наблюдалось замедление темпов обновления сельскохозяйственной техники. К концу года по сравнению с аналогичной датой 2014 года отмечено снижение количества сельхозтехники, состоящей на балансе организации, включая машины и оборудование, полученные на условиях договора лизинга, практически по всем ее видам, за исключением льноуборочных комбайнов и протравливателей семян. В течение 2015 года сельхозорганизации приобрели 142 новых трактора (в 2014 г. – 201), 26 зерноуборочных и 21 кормоуборочный комбайн (в 2014 г. – соответственно 41 и 29). Также было куплено 35 новых машин для посева, 28 культиваторов, 27 плугов, 26 доильных установок и агрегатов. За год увеличилась нагрузка на отдельные виды сельскохозяйственной техники. Так, площадь пашни в расчете на 1 трактор возросла со 139 до 146 гектаров, площадь посевов зерновых культур в расчете на 1 зерноуборочный комбайн – с 283 до 296 гектаров.

Животноводство является одним из приоритетных направлений сельского хозяйства Кировской области. В 2015 году на его долю приходилось 61,6 процента всей произведенной сельхозпродукции (в 2014 г. - 60,4%). За истекший год в данной отрасли сельского хозяйства наметились позитивные сдвиги, среди которых увеличение объемов производства молока и яиц, а также наращивание поголовья крупного рогатого скота и свиней.

¹⁾ Без микропредприятий.

Основная часть продуктивного стада по состоянию на конец 2015 года была сосредоточена в сельскохозяйственных организациях: 89,2 процента поголовья крупного рогатого скота, 92,8 — свиней, 86,7 процента — поголовья птицы; исключение составили лишь овцы и козы, большая часть которых (90,7%) находилась в хозяйствах населения.

Поголовье скота и птицы в хозяйствах всех категорий (на конец года; тысяч голов)

	2000	2011	2012	2013	2014	2015
Крупный рогатый скот	570,5	261,0	255,9	244,3	236,3	238,0
коровы	227,7	101,9	98,6	93,4	92,8	94,2
Свиньи	225,9	180,7	191,1	183,5	179,5	185,2
Овцы и козы	118,9	50,3	45,1	40,9	38,5	37,8
Лошади	7,3	2,4	1,9	1,9	1,9	1,9
Птица	2877,9	2172,7	2033,4	2053,7	2247,0	1995,1

Использование скота с высоким потенциалом продуктивности в сочетании с полноценным кормлением позволило повысить его продуктивность. Так, в хозяйствах всех категорий в 2015 году надой молока от одной коровы вырос на 397 килограммов или на 6,7 процента и составил 6305 килограммов, в сельхозорганизациях - на 414 килограммов или на 6,8 процента. В 2015 году сельскохозяйственные организации Кировской области вновь вышли на 1-е место в Приволжском федеральном округе по надоям молока в расчете на одну корову.

Надой молока в расчете на 1 корову в сельхозорганизациях

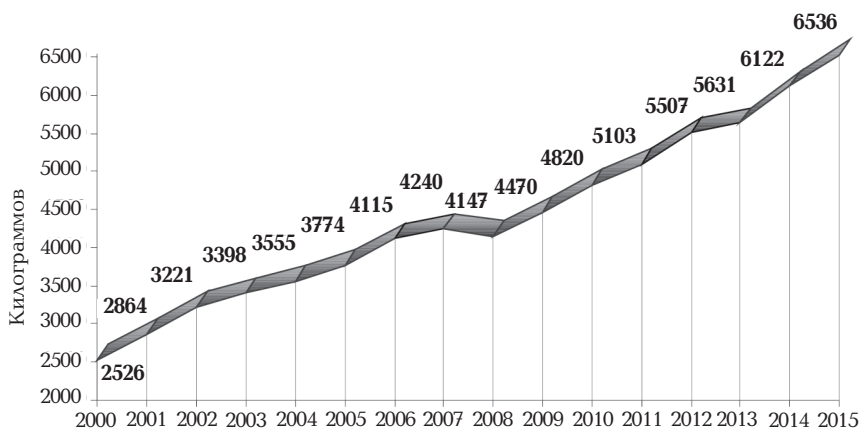

Производство яиц в хозяйствах всех категорий увеличилось по сравнению с предыдущим годом на 8,5 процента и составило 465,3 млн. штук. От одной курицы-несушки в 2015 году птицефабрики Кировской области в среднем получили 325 яиц (в 2014 г. - 328). Сельхозорганизации нашего региона по уровню яйценоскости кур-несушек в Приволжском федеральном округе находились на 2 месте, уступив лишь хозяйствам Удмуртской Республики, в которых яйценоскость составила 329 яиц.

В 2015 году сельхозтоваропроизводителями было произведено 81 тыс. тонн скота и птицы на убой (в живом весе), это меньше, чем год назад, на 4,4 процента. Примерно четвертая часть всего объема производства мяса приходилась на хозяйства населения. Также хозяйства населения произвели 8 процентов областного объема молока и 6,6 процента — яиц.

Строительство

На долю валовой добавленной стоимости продукции строительства в валовом региональном продукте Кировской области в 2014 году приходилось 4,5 процента. Объем работ, выполненных по виду деятельности «Строительство», в 2015 году составил 31,9 млрд. рублей, что в сопоставимых ценах на 8,8 процента больше, чем в 2014 году. Основной объем строительных работ (92,2%) осуществляли организации частной формы собственности, на долю государственных организаций приходилось 4,8 процента. Более половины (51,8%) общего объема работ выполнено строительными организациями малого предпринимательства. Доля Кировской области в объеме выполненных строительных работ Приволжского федерального округа составила 2,6 процента.

В 2015 году введены в действие 2763 здания жилого и нежилого назначения общим строительным объемом 5684,9 тыс. куб. метров и общей площадью 1255 тыс. кв. метров. Объем жилищного строительства в области продолжает увеличиваться. В структуре введенных площадей удельный вес зданий жилого назначения составляет 70,5 процента.

В 2015 году в Кировской области построено 12978 квартир общей площадью 726,6 тыс. кв. метров, что на 6,1 процента выше уровня 2014 года. За последние 24 года — это лучший результат. Населением за свой счет и с помощью кредитов введено 245,6 тыс. кв. метров общей площади жилых домов. Доля индивидуального строительства в общем объеме сданного жилья уменьшилась и составила 33,8 процента против 35,7 процента в 2014 году.

Ввод в действие жилых домов



Объемы жилищного строительства в городах и поселках городского типа существенно выше, чем в сельской местности. Так, в 2015 году удельный вес городского строительства составил 76,4 процента в общем объеме введенного жилья, сельского - 23,6 процента (в 2014 г. — 77,1 и 22,9% соответственно).

В минувшем году ввод жилья в расчете на 1000 человек населения составил 559 кв. м, значительно превысив показатели предыдущих лет (в 2000 г. — 143 кв. м, в 2010 г. — 281 кв. м и в 2014 г. — 523 кв. м). Данные жилищного строительства на 1000 человек населения в Кировской области в сравнении с другими регионами Приволжского федерального округа приведены в диаграмме:

**Ввод в действие жилых домов
на 1000 человек населения в 2015 году
(квадратных метров)**

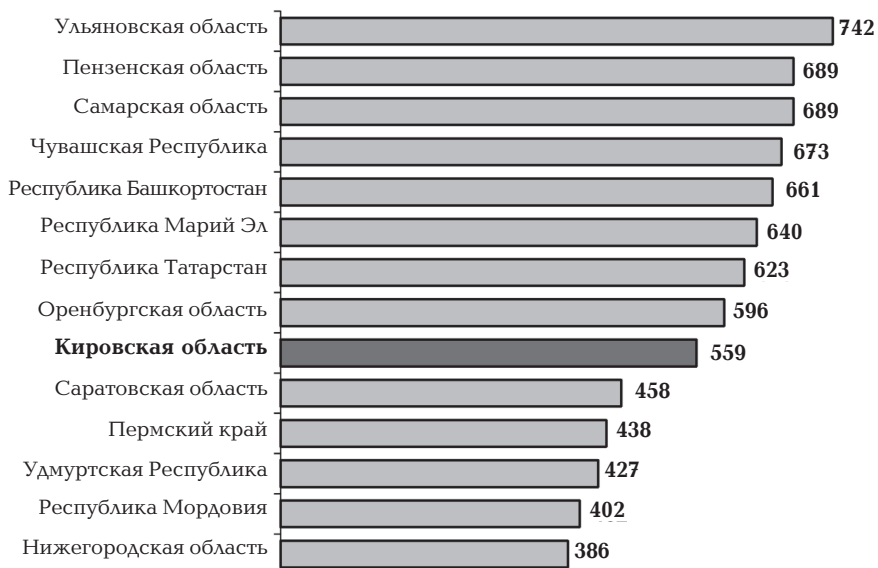

В 2015 году, как и в предыдущие годы, в завершенных строительстве жилых домах преобладали однокомнатные квартиры, доля которых из года в год увеличивается (в 2000 г. — 19%, в 2010 г. — 47,7%, в 2015 г. — 58,9%). В то же время отмечается сокращение среднего размера квартир. Так, в 2000 году он составил 70,4 кв. метра, в 2010 году — 64,8, а в 2015 году — 56 кв. метров. Средний размер квартир, построенных организациями-застройщиками, составил 44,3 кв. метра общей площади, в индивидуальных жилых домах — 115,4 кв. метра.

Удельный вес построенных квартир по числу комнат (в процентах к общему вводу)

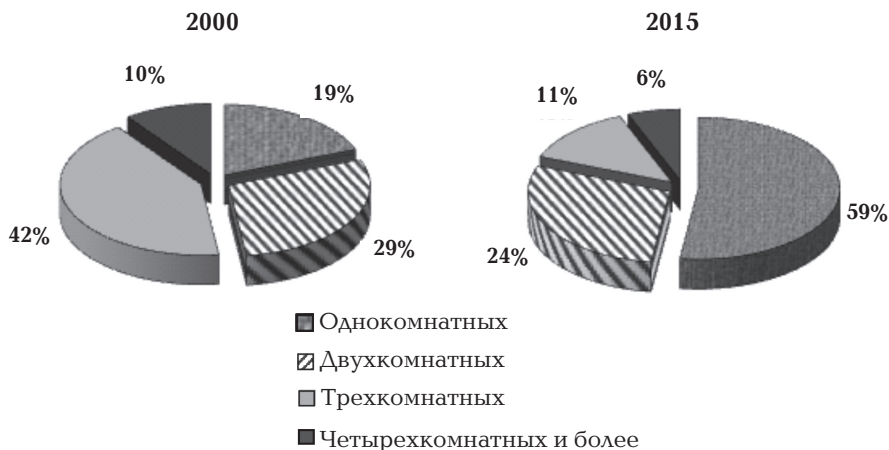

Транспорт

Транспортная система Кировской области, являясь важной составляющей социально-производственной инфраструктуры, наравне с другими отраслями обеспечивает экономическую конкурентоспособность региона. На долю транспортного комплекса, представленного железнодорожным, автомобильным, троллейбусным и внутренним водным видами транспорта, в валовом региональном продукте области (в основных ценах) в 2014 году приходилось 5,5 процента (в 2000 г. — 8,2%). В 2015 году, по предварительным данным, в транспортную отрасль вложено 10,7 процента областного объема инвестиций в основной капитал¹⁾ против 8,3 — в предыдущем году. В отрасли работало 21,1 тыс. человек (в 2014 г. — 22,3 тыс.) или 3,3 процента занятых в экономике.

Развитие транспортного комплекса тесно связано с состоянием путей сообщения, их эксплуатационных качеств. Сеть наземных путей сообщения Кировской области включает автомобильные²⁾ и железные дороги, протяженность которых на конец 2015 года составила 25,3 и 1,1 тыс. километров соответственно. Автомобильные дороги общего пользования в области на конец 2015 года имели протяженность 24,7 тыс. километров, из них 55,5 процента — дороги с твердым покрытием. Наибольшая часть автодорог общего пользования (86,4%) — дороги местного значения, на

¹⁾ По данным организаций без субъектов малого предпринимательства и объема инвестиций, не наблюдаемых прямыми статистическими методами.

²⁾ Включая протяженность улиц.

долю региональных и федеральных дорог приходилось 12 и 1,6 процента соответственно. В собственности организаций (без микропредприятий) на конец 2015 года находилось 622,9 километра автомобильных дорог.

За последние годы наблюдается устойчивая тенденция снижения доли дорог, не отвечающих нормативным требованиям, в общей протяженности дорог общего пользования местного значения: на конец 2010 года доля составила 88,2 процента, 2014 – 83,1, 2015 – 81,7 процента. Транспортная доступность обеспечивается не только состоянием дорожной сети, но и оснащенностью современным подвижным составом.

На конец 2015 года, по данным Управления ГИБДД УМВД России по Кировской области, в собственности юридических и физических лиц насчитывалось 403,7 тыс. автомобилей (включая специальные), из них 345,8 тыс. легковых, 54,1 тыс. грузовых автомобилей и 3,8 тыс. автобусов. В собственности граждан находилось 96,7 процента легковых автомобилей от их общего числа, 65,9 – грузовых и 35,5 процента автобусов.

Ежегодно в области увеличивается количество зарегистрированных автотранспортных средств: в период с 2000 по 2015 годы среднегодовой прирост показателя составил 4,5 процента. За 2015 год количество легковых автомобилей возросло на 3,2 тыс. единиц или на 0,9 процента. Это самый низкий темп прироста за последние 15 лет. Обеспеченность населения собственными легковыми автомобилями на конец 2015 года составила 258 автомобилей на 1000 человек против 254 – на конец 2014 и 86 – на конец 2000 года.

Темп роста количества зарегистрированных автотранспортных средств
(в процентах к 2000 году)

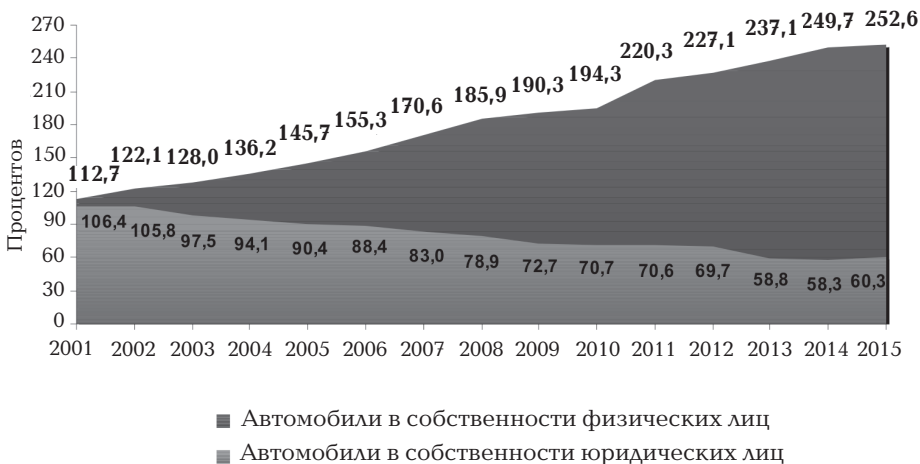

В распоряжении автотранспортных организаций¹⁾ области на конец 2015 года находилось 472 грузовых автомобиля и 1082 маршрутных автобуса, из них оснащены аппаратурой спутниковой навигации 53 и 77,4 процента соответственно. Из числа собственных транспортных средств 53,3 процента грузовых автомобилей и 27,3 процента автобусов эксплуатировались свыше 10 лет.

В 2015 году всеми видами транспорта было перевезено 23,7 млн. тонн грузов, что на 8,3 процента меньше, чем в 2014 году. Основная доля перевезенных грузов (74,4%) приходилась на автомобильный транспорт.

Объем перевозок грузов автомобильным транспортом организаций и индивидуальных предпринимателей, осуществляющих коммерческие грузовые перевозки, за год уменьшился на 7,8 процента, грузооборот - на 1,6 процента; относительно 2010 года снижение составило 9,7 и 6,4 процента соответственно.

Комфортность проживания и свобода передвижения населения напрямую зависят от работы общественного транспорта.

В 2015 году всеми видами транспорта общего пользования перевезено 136,9 млн. пассажиров, что на 11,1 процента меньше, чем в предыдущем году.

Число пассажиров, перевезенных автобусами, составило 116,5 млн. человек, что меньше на 10,8 процента, чем в 2014 году. В связи со снижением пассажиропотока на маршрутах общего пользования количество запланированных рейсов в 2015 году сократилось на 14,5 процента. Маршрутными автобусами выполнено 2,6 млн. рейсов во всех видах сообщения, это 93,1 процента к запланированным рейсам (в 2014 г. — 2,9 млн. рейсов и 89,5%). При этом без нарушения расписания в 2015 году было выполнено 87,2 процента запланированных рейсов (в 2014 г. — 82,1%), из них в городском сообщении — 83,6 (78,4%), в пригородном — 99,8 (97,5%), в междугородном — 99,8 процента запланированных рейсов (99,3%).

Потребительский рынок

Оборот розничной торговли за 2015 год составил 174,9 млрд. рублей, что в сопоставимых ценах ниже уровня предыдущего года на 7,7 процента. В среднем на одного жителя области продано товаров на 134,4 тыс. рублей, каждый житель области (с учетом инфляции) потратил на покупку товаров на 9135 рублей меньше, чем год назад. Среди субъектов Российской Федерации Кировская область по среднедушевому обороту розничной торговли занимала 63 место, а среди 14 субъектов Приволжского федерального округа — 9 место (в 2014 г. соответственно 62 и 10).

¹⁾ Без микропредприятий.

Как и в предыдущие годы, основная часть оборота сформирована негосударственным сектором (97,9%). В 2015 году оборот розничной торговли в сопоставимых ценах в негосударственном секторе экономики снизился на 7,4 процента, в государственном и муниципальном секторах — на 20,6 процента.

Организации потребительской кооперации в 2015 году реализовали населению товаров на 8 млрд. рублей, что в сопоставимых ценах на 15,7 процента меньше, чем в предыдущем году. Доля потребительской кооперации в общем объеме оборота розничной торговли имеет устойчивую тенденцию к снижению: если в 2000 году она составляла 11,3 процента, то в 2015 году — только 4,6.

**Структура оборота розничной торговли
по хозяйствующим субъектам**
(в процентах к объему оборота розничной торговли)

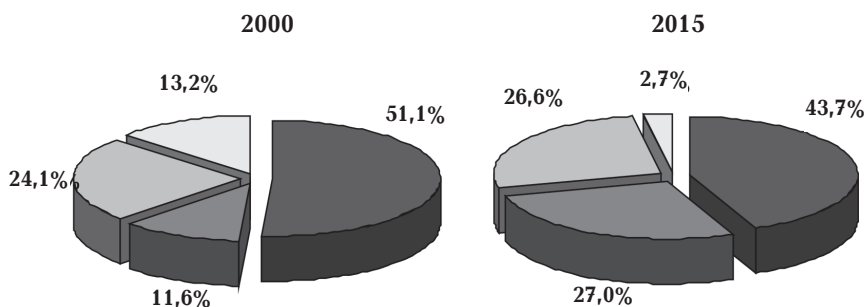

- Организации без субъектов малого предпринимательства
- Малые предприятия
- Индивидуальные предприниматели, реализующие товары вне рынков и ярмарок
- Розничные рынки и ярмарки

Пищевых продуктов, включая напитки, и табачных изделий в розничной торговле продано на 84,2 млрд. рублей, что в сопоставимых ценах ниже уровня 2014 года на 8 процентов, непродовольственных товаров — на 90,7 млрд. рублей (ниже на 7,5%). По сравнению с 2014 годом доля пищевых продуктов, включая напитки, и табачных изделий увеличилась на 1 процентный пункт и составила 48,2 процента оборота.

Опережающими темпами развивается сетевая торговля, темп роста которой в 2015 году в сопоставимых ценах составил 100,7 процента к

уровню 2014 года. Начиная с 2009 года, который ознаменовался приходом в область крупных торговых компаний из других регионов России, доля розничных торговых сетей в обороте розничной торговли ежегодно растет. В 2015 году по сравнению с 2009 годом она увеличилась более чем в 2 раза и составила 28,2 процента оборота розничной торговли (в 2009 г. — 13%). Три четверти оборота сетей приходилось на пищевые продукты, включая напитки, и табачные изделия.

Оборот общественного питания¹⁾ за 2015 год сложился в размере 11,4 млрд. рублей и в сопоставимых ценах составил 92,3 процента к уровню 2014 года. На питание и напитки вне дома каждый житель области в среднем потратил 8769 рублей, что с учетом инфляции на 603 рубля меньше, чем годом ранее. По обороту общественного питания на душу населения область занимала 24 место среди субъектов РФ (2014 г. - 23) и 3 место среди регионов Приволжского федерального округа (2014 г. - 4). Важную и все возрастающую роль в общественном питании региона играют представители малого бизнеса. Если в 2000 году они формировали треть оборота общественного питания, то в 2015 году их доля возросла до 76 процентов.

В 2015 году по сравнению с 2000 годом оборот розничной торговли в сопоставимых ценах увеличился в 3,1 раза, оборот общественного питания - на 9,8 процента, среднегодовой прирост за этот период составил соответственно 7,8 и 0,6 процента.

Объем платных услуг, предоставленных населению Кировской области в 2015 году, составил 49,6 млрд. рублей, что в сопоставимых ценах на 6 процентов меньше, чем в 2014 году. По сравнению с 2000 годом объем платных услуг увеличился в сопоставимых ценах на 33,2 процента, среднегодовой прирост за этот период равнялся 1,9 процента. Удельный вес расходов населения на оплату услуг в потребительских расходах, по предварительным данным, составил 20,9 процента против 21,1 процента год назад и 20 процентов в 2000 году.

В расчете на душу населения в минувшем году оказано платных услуг на сумму 38,2 тыс. рублей (в 2014 г. — 36,7 тыс. рублей). Среди регионов Приволжского федерального округа за период с 2007 по 2015 год Кировская область по этому показателю находилась на 7 месте, за исключением 2012 года (8 место). В 2015 году объем платных услуг на душу населения в области был на 17,2 процента ниже среднего показателя по Приволжскому федеральному округу и на 30,6 - по России (в 2014 г. соответственно - на 16,2 и 28,2%).

По сравнению с 2000 годом произошли значительные изменения в структуре расходов населения на оплату услуг.

¹⁾ Оборот ресторанов, баров, кафе, столовых при предприятиях и учреждениях, а также организаций, осуществляющих поставку продукции общественного питания.

Удельный вес расходов населения на оплату основных видов услуг (в процентах к общему объему платных услуг)

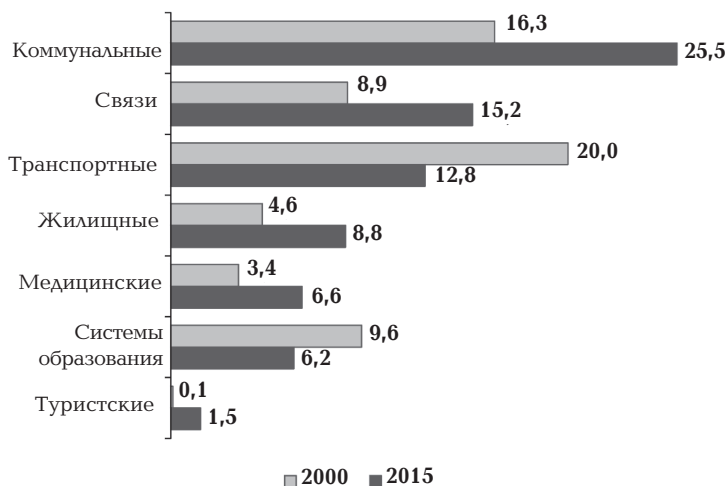

В 2015 году в сравнении с 2000 годом средний показатель объема платных услуг в расчете на одного жителя области в сопоставимых ценах увеличился в 1,7 раза.

В среднем на одного жителя области более всего выросли расходы на оплату туристских услуг (в 17 раз), услуг связи (в 6,4 раза), медицинских, физической культуры и спорта (в 3 раза), учреждений культуры (в 2,3 раза), услуг правового характера (в 2,2 раза), коммунальных (в 1,5 раза), ветеринарных (на 34,1%), санаторно-оздоровительных (на 29,1%), транспортных услуг (на 9%). При этом средняя заработная плата работников организаций области в реальном исчислении за этот период выросла в 2,8 раза.

Внешнеэкономическая деятельность

Внешнеторговый оборот области¹⁾ в 2015 году составил 1058,5 млн. долларов США, что на 18,3 процента меньше, чем в 2014 году. По сравнению с 2000 годом внешнеторговый оборот увеличился в 2,5 раза, среднегодовой темп роста оборота сложился на уровне 106,3 процента.

Положительное сальдо внешнеторгового оборота в 2015 году сформировалось в размере 754,5 млн. долларов США, в т. ч. по странам

¹⁾ Информация представляется Росстатом по данным Федеральной таможенной службы по организациям, юридически зарегистрированным на территории Кировской области.

дальнего зарубежья – 612,4, государствам - участникам СНГ – 142,1 млн. долларов США. В среднем на каждые 100 долларов экспорта приходилось 16,8 доллара импорта, коэффициент покрытия импорта экспортом составил 6. Наибольший коэффициент покрытия импорта экспортом за период с 2000 по 2015 годы наблюдался в 2000 году (11,1), наименьший – в 2007 году (3).

В 2015 году Кировская область поддерживала торгово-экономические отношения с 99 странами мира. Наиболее активными странами в товарообмене были: Бразилия – 13,7 процента внешнеторгового оборота области, Финляндия – 11,6, Ирландия – 7,7, Бельгия – 5,4, Египет – 4,9, Германия – 4,5 процента. Сохранилась устойчивая ориентация внешнеторгового оборота на рынки стран дальнего зарубежья, доля которых в его общей стоимости составила 84,5 процента, государств - участников СНГ – 15,5 процента.

Экспорт товаров и продукции в 2015 году составил 906,5 млн. долларов США, в т. ч. 83,1 процента приходилось на страны дальнего зарубежья, 16,9 – на государства – участники СНГ. Определяющими статьями экспорта традиционно были и остаются продукция химической промышленности, каучук (65,1%), древесина и целлюлозно-бумажные изделия (16%).

Значительная часть стоимостного объема экспорта продукции химической промышленности поставлена в Бразилию, Финляндию, Ирландию, Бельгию и Швецию. Основными потребителями древесины и целлюлозно-бумажных изделий были Египет, Азербайджан, США и Узбекистан.

Распределение экспорта по странам в 2015 году

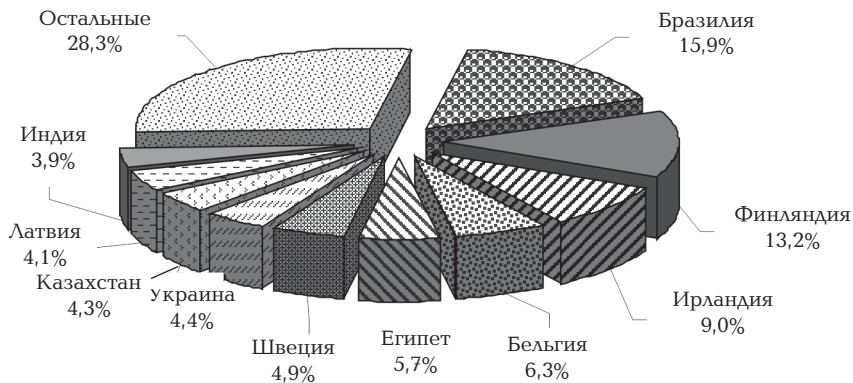

Импорт товаров в 2015 году составил 152 млн. долларов США, в т. ч. 92,8 процента приходилось на страны дальнего зарубежья, 7,2 – на государства – участники СНГ. Основными составляющими товарной структуры импорта являлись машины, оборудование и транспортные средства (51,7%), продукция химической промышленности, каучук (22,5%), металлы и изделия из них (8,1%).

Основными поставщиками машин, оборудования и транспортных средств были Китай, Германия, Италия и Турция. Большая часть продукции химической промышленности была ввезена из Германии, Китая и Швейцарии. Поставщиками металлов и изделий из них были Италия, Швейцария, Китай и Турция.

Распределение импорта по странам в 2015 году

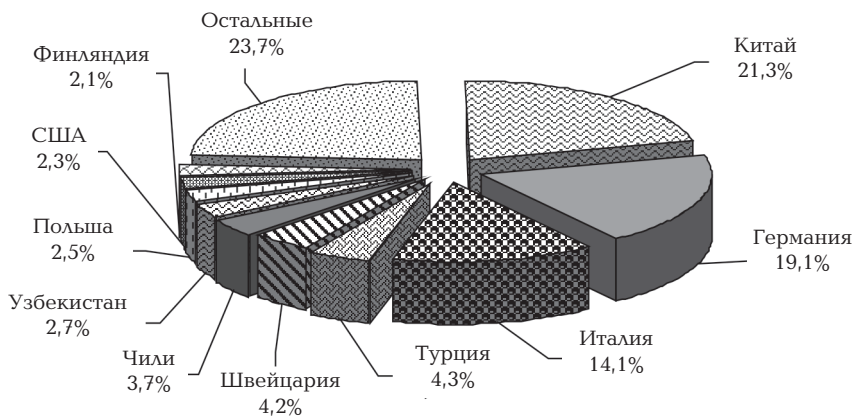

Услуги в области международной деятельности¹⁾. В 2015 году в Кировской области сложилось отрицательное сальдо торгового баланса международных услуг²⁾ (-4189,2 тыс. долларов США). Экспорт международных услуг составил 468,2 тыс. долларов США. Основное место в структуре экспорта заняли услуги в области образования (47,3%) и услуги в области туризма и путешествий (32,7%), представленные услугами гостиниц. Импорт международных услуг составил 4657,4 тыс. долларов США. В структуре импорта наибольший удельный вес приходился на деловые услуги (84,9%), представленные консультациями по вопросам управления.

В географической структуре экспорта услуг в 2015 году выделяются такие страны как Китай, Нидерланды и Германия, импорта – Италия, Франция и Германия.

¹⁾ Данные представлены по юридическим лицам (кроме микропредприятий).

²⁾ Без транспортных услуг.

В 2015 году платежи денежных средств организаций Кировской области зарубежным предприятиям за оказание транспортных услуг составили 1600,8 тыс. долларов США, расходы организаций области за рубежом (транспортные и комиссионные сборы) — 148,3 тыс. долларов США. Наибольший объем транспортных услуг оказывали нерезиденты из Великобритании и Италии.

Жилищно-коммунальное хозяйство

На конец 2015 года жилищный фонд области составил 32,5 млн. кв. метров общей площади и по сравнению с 2000 годом увеличился на 8,6 процента (на 2578,1 тыс. кв. м). При увеличении жилищного фонда в городских поселениях на 11,9 процента сельский жилищный фонд вырос всего на 1 процент. На города и поселки городского типа в 2015 году приходилось 23,3 млн. кв. метров или 71,7 процента всего жилищного фонда.

В среднем на одного жителя области на конец 2015 года приходилось 25 кв. метров жилья, на горожанина — 23,7, на сельского жителя — 29,4 кв. метра. Обеспеченность населения жильем в 2015 году по отношению к 2000 году выросла на 5,5 кв. метра, горожан — на 4,7, сельских жителей — на 8,8 кв. метра. По уровню обеспеченности населения жильем Кировская область занимает 8 место среди 14 регионов Приволжского федерального округа.

Всеми видами благоустройства на конец 2015 года оборудовано только 45,3 процента жилищного фонда (в городской местности — 57,6%, в сельской — 14,1%).

Даже при наличии в жилых домах инженерного оборудования население не всегда может получить коммунальные услуги в необходимом объеме и надлежащего качества. В течение 2015 года произошли 103 аварии на паровых и тепловых сетях и источниках теплоснабжения, 1522 — в водопроводных и 204 аварии в канализационных системах. Большая часть всех аварий произошла в коммунальных сетях (91%), что обусловлено высокой степенью их изношенности.

Из-за большой изношенности коммунальных сетей и аварийности из года в год сохраняется высокий удельный вес потерь коммунальных ресурсов. Если в 2000 году утечка и неучтенный расход воды составляли 11,2 процента ко всей поданной в сеть воде, то в 2015 году — 24,3 процента. Удельный вес потерь тепловой энергии в 2015 году составил 18,6 процента от общего объема поданного в сети тепла (в 2000 г. — 4,8%).

В 2015 году было приватизировано 6906 жилых помещений общей площадью 317 тыс. кв. метров, в том числе 5904 квартиры, 721 комната в коммунальных квартирах и 281 отдельный дом. Всего с начала приватизации (с 1989 г.) население области приватизировало 318,8 тыс. квартир или 68,7 процента квартир, подлежащих приватизации.

Процесс приватизации жилья, увеличение строительства индивидуальных жилых домов в последние годы повлияли на структуру жилищного фонда. На конец 2015 года наибольший удельный вес в структуре собственников жилья принадлежал частной форме собственности (80,1%). Непосредственно гражданам принадлежало 73,6 процента жилищного фонда области (в 2000 г. — 41,6%).

В соответствии с нормами Жилищного кодекса, начиная с 2005 года, изменились условия постановки на учет семей, официально признанных нуждающимися в улучшении жилищных условий. Однако, несмотря на то, что количество таких семей уменьшилось, значительная часть населения области по-прежнему нуждается в улучшении жилищных условий.

В списках состоящих на учете на улучшение жилищных условий на конец 2015 года числилось 27,1 тыс. семей, это 4,8 процента от числа всех семей области. Из общего числа семей, состоящих на учете, 19 процентов проживало в коммунальных квартирах, 1,3 — в общежитиях, 7,5 процента — в ветхом и аварийном жилфонде. Острота жилищной проблемы усугубляется тем, что 68,8 процента семей (18,7 тыс.) ожидают получения жилья 10 лет и более.

В 2015 году в области из числа очередников, состоящих на учете в органах местного самоуправления, 1713 семей улучшили свои жилищные условия, что составило 6,1 процента от числа семей, состоявших на учете на начало года.

Улучшение жилищных условий населения



Из общего числа семей, улучшивших жилищные условия в 2015 году, 940 семей (54,9%) получили жилье по договорам социального найма, 316 (18,4%) — купили жилые помещения, из них 253 семьи приобрели жилье на средства федеральных субвенций и по ипотечному кредитованию. Общая заселенная площадь составила 63,8 тыс. кв. метров.

В течение 2015 года 478 семей были выселены из занимаемых ими жилых помещений, из них 422 — с предоставлением других благоустроенных жилых помещений по договорам социального найма. Основными причинами выселения явились: признание жилых помещений непригодными для проживания (263 случая) и снос дома (158). Невнесение платы за жилищно-коммунальные услуги в течение более шести месяцев также является причиной для выселения из жилых помещений. В течение последних 11 лет по этой причине было выселено 103 семьи, в том числе 9 семей — в 2015 году.

По сравнению с предыдущим годом увеличилась задолженность населения по оплате жилищно-коммунальных услуг. На конец 2015 года она сложилась в сумме 3914 млн. рублей (на конец 2014 г. — 2908,5 млн. рублей).

Стоимость предоставленных населению жилищно-коммунальных услуг, рассчитанная по экономически обоснованным тарифам, в месяц составила 1793 рубля в расчете на 1 человека, возмещение затрат за предоставленные услуги по установленным для населения тарифам - 1740 рублей (в 2014 г. соответственно 1527 и 1491 рубль).

Рост затрат и соответственно платы за жилищно-коммунальные услуги происходит одновременно с принятием мер по социальной защите населения в виде предоставления социальной поддержки отдельным категориям граждан и субсидий малообеспеченным семьям. По состоянию на конец 2015 года численность граждан, пользующихся социальной поддержкой по оплате жилого помещения и коммунальных услуг¹⁾, составила 358,2 тыс. человек, из них 276,1 тысячи являются носителями социальной поддержки. В среднем на одного человека размер социальной поддержки составил 484 рубля в месяц (в 2014 г. — 472 рубля). В службы по начислению населению субсидий по оплате жилого помещения и коммунальных услуг в течение 2015 года обратилось 35,1 тысячи малообеспеченных семей (6,3% от числа всех семей, проживающих в области). Среднемесячный размер субсидий на одну семью составил 1637 рублей (в 2014 г. — 1425 рублей).

¹⁾ Оказывается гражданам в виде скидок по оплате жилого помещения и коммунальных услуг, а также денежных средств, перечисленных на банковские счета, через организации связи или иным способом.

**ЭКОНОМИЧЕСКИЕ И СОЦИАЛЬНЫЕ ИНДИКАТОРЫ РЕГИОНОВ ПРИВОЛЖСКОГО
ФЕДЕРАЛЬНОГО ОКРУГА в 2015 году**

	ПРОИЗВОДСТВО И ТОВАРНЫЕ РЫНКИ													
	Республика Башкортостан	Республика Марий Эл	Республика Мордовия	Республика Татарстан	Удмуртская Республика	Чувашская Республика	Пермский край	Кировская область	Нижегородская область	Оренбургская область	Пензенская область	Самарская область	Саратовская область	Ульяновская область
Индекс промышленного произ- водства, в % к предыдущему году	101,3	108,5	98,1	101,5	102,6	95,0	99,5	103,3	102,5	92,5	104,8	99,4	104,2	102,4
Индекс производства продукции сельского хозяйства, в % к предыдущему году	103,2	110,4	105,8	104,7	101,9	107,9	98,8	99,3	102,2	100,5	113,6	93,2	90,2	95,7
Производство продукции рас- тениводства в хозяйствах всех категорий, тыс. тонн														
зерновые и зернобобовые (в весе после доработки)	3005,4	219,4	1039,6	3367,7	529,9	555,8	303,4	583,9	1150,1	2156,7	1558,5	1332,8	2212,9	859,6
картофель	1133,5	361,7	327,5	1589,7	591,4	700,1	508,3	246,2	950,6	299,2	592,3	474,6	370,9	239,7
овощи	366,3	172,7	97,1	385,3	223,4	150,2	219,6	99,6	360,3	216,6	220,5	348,8	437,7	116,5
Производство продукции жи- вотноводства в хозяйствах всех категорий														
скот и птица на убой (в живом весе), тыс. тонн	393,6	286,3	249,1	468,8	172,4	115,2	114,2	81,0	134,8	227,0	254,0	157,8	187,1	61,6

	Республика Башкортостан	Республика Марий Эл	Республика Мордовия	Республика Татарстан	Удмуртская Республика	Чувашская Республика	Пермский край	Кировская область	Нижегородская область	Оренбургская область	Пензенская область	Самарская область	Саратовская область	Ульяновская область
молоко, тыс. тонн	1812,3	186,5	404,3	1753,7	720,6	424,2	482,3	579,5	619,8	797,5	331,8	440,6	728,3	211,1
яйца, млн. штук	938,5	370,8	1422,5	1177,0	939,7	233,6	1074,8	465,3	1329,5	1083,0	292,6	130,6	1000,0	255,4
Индекс физического объема работ, выполненных по виду деятельности «Строительство», в % к предыдущему году	103,6	94,7	107,7	100,2	93,6	90,7	98,3	108,8	92,7	98,6	94,2	89,1	101,5	108,6
Инвестиции в основной капитал ¹⁾ , млрд. рублей	316,7	38,9	52,4	617,2	80,3	54,6	217,0	56,4	229,0	168,8	88,7	298,7	138,8	90,1
Ввод в действие жилых домов, тыс. кв. м общей площади	2690,7	439,7	324,5	2405,6	648,5	832,8	1154,1	726,6	1259,1	1190,1	931,0	2211,7	1140,0	934,8
Оборот розничной торговли, млрд. рублей	784,7	76,6	77,9	776,2	207,0	139,9	478,0	174,9	625,1	278,4	191,4	590,0	314,1	168,9
Объем платных услуг населению, млрд. рублей	231,6	20,5	23,2	247,7	53,8	42,1	133,3	49,6	154,0	83,9	47,7	152,1	81,0	47,9
УРОВЕНЬ ЖИЗНИ НАСЕЛЕНИЯ														
Номинальные денежные доходы на душу населения в среднем за месяц, рублей	27744	18533	17878	32163	24465	18492	32053	22170	30837	22948	21830	27733	20070	22782
Среднемесячная номинальная начисленная заработная плата работников организаций, рублей	25928	21947	22029	29147	24694	21369	28528	22118	26481	24591	23192	26849	22528	22846

	Республика Башкортостан	Республика Марий Эл	Республика Мордовия	Республика Татарстан	Удмуртская Республика	Чувашская Республика	Пермский край	Кировская область	Нижегородская область	Оренбургская область	Пензенская область	Самарская область	Саратовская область	Ульяновская область
Величина прожиточного минимума на душу населения ²⁾ , рублей	8623	8717	8149	7695	8726	8301	9510	9210	8822	8348	8096	8786	8266	8855
Соотношение среднедушевого денежного дохода и величины прожиточного минимума, в разах	3,2	2,0	2,1	4,1	2,9	2,2	3,4	2,4	3,5	2,8	2,6	3,1	2,4	2,6
Соотношение среднего размера назначенных месячных пенсий и величины прожиточного минимума пенсионера за IV кв. 2015 г., в разах	1,68	1,55	1,67	1,82	1,71	1,65	1,52	1,55	1,71	1,66	1,65	1,70	1,66	1,57
Уровень зарегистрированной безработицы на конец года, в % к экономически активному населению	6,1	5,3	4,2	4,0	5,0	5,0	6,3	5,3	4,3	4,8	4,7	3,4	4,7	4,9
Общий коэффициент рождаемости, промилле	14,5	14,5	9,7	14,7	14,6	13,8	14,7	12,7	12,3	14,2	10,7	12,8	11,5	11,9
Общий коэффициент смертности, промилле	13,3	13,8	14,1	12,0	12,9	13,1	14,2	15,2	15,5	14,0	14,8	14,2	14,2	14,9

¹⁾ Данные оперативные.

²⁾ Оценка на основе данных, установленных правительствами субъектов РФ за I - IV кварталы 2015 года.

ОДИН ДЕНЬ КИРОВСКОЙ ОБЛАСТИ

(в среднем за сутки, исходя из календарного числа дней в году)

	2014	2015
Демографические показатели¹⁾		
Число родившихся, человек	46	45
мальчиков	23	23
девочек	23	22
Число умерших, человек	54	54
мужчин	27	27
женщин	27	27
Регистрировалось		
браков	28	26
разводов	18	14
Миграция населения, человек		
Число прибывших	143	140
Число выбывших	152	150
Хозяйствующие субъекты²⁾		
Вновь зарегистрировано юридических лиц	10	9
Официально ликвидировано юридических лиц	7	6
Производство отдельных видов промышленной продукции		
мясо и субпродукты пищевые убойных животных, тонн	75,4	78,8
изделия колбасные, тонн	49,8	46,4
цельномолочная продукция (в пересчете на молоко), тонн	600,5	604,5
масло сливочное и пасты масляные, тонн	8,4	9,7
мука из зерновых и зернобобовых культур, тонн	120,4	126,9
хлеб и хлебобулочные изделия, тонн	303,4	308,8
бельевой трикотаж, тыс. штук	8,2	13,2
обувь, тыс. пар	7,2	6,8
лесоматериалы, продольно распиленные или расколотые, разделенные на слои или лущеные, толщиной более 6 мм; шпалы железнодорожные или трамвайные деревянные, непропитанные, тыс. куб. м	3,8	3,7
фанера клееная, состоящая только из листов древесины, куб. м	601,5	601,8
плиты древесноволокнистые из древесины или других одревесневших материалов, тыс. усл. кв. м	139,4	139,6
сталь, тонн	437,5	483,9
электроэнергия, млн. кВт-ч	13,1	13,2
Производство основных продуктов животноводства в хозяйствах всех категорий		
скот и птица на убой (в живом весе), тонн	232,2	222,0

	2014	2015
молоко, тонн	1484,4	1587,8
яйца, тыс. штук	1175,2	1274,9
Потребление основных продуктов питания на душу населения, граммов		
мясо и мясопродукты (в пересчете на мясо)	183,6	178,1
молоко и молокопродукты (в пересчете на молоко)	775,3	753,4
картофель	268,5	276,7
Перевезено пассажиров автомобильным транспортом общего пользования, тыс. человек	357,8	319,2
Перевезено грузов автомобильным транспортом³⁾, тыс. тонн	52,4	48,3
Оборот оптовой торговли, млн. рублей	550,9	561,6
Оборот розничной торговли, млн. рублей	452,2	479,1
Оборот общественного питания, млн. рублей	29,8	31,3
Продажа на душу населения⁴⁾, граммов		
водки	25,1	23,0
пива	202,1	199,6
Объем платных услуг населению, млн. рублей	131,6	136,0
Сальдированный финансовый результат деятельности предприятий и организаций (прибыль минус убыток)⁵⁾, млн. рублей	75,1	62,5
Инвестиции в основной капитал, млн. рублей	168,4	154,4 ⁶⁾
Ввод в действие		
жилых домов, кв. м общей площади	1875,3	1990,6
квартир	33	36

¹⁾ По данным регистрации в органах ЗАГС.

²⁾ По данным территориального раздела Статистического регистра хозяйствующих субъектов.

³⁾ Данные организаций всех видов экономической деятельности (без микропредприятий), а также индивидуальных предпринимателей, осуществляющих перевозку грузов на коммерческой основе.

⁴⁾ Включая продажу в общественном питании.

⁵⁾ По данным годовой бухгалтерской отчетности предприятий и организаций – юридических лиц, включая субъекты малого предпринимательства; без государственных и муниципальных учреждений, банков, страховых организаций и государственных внебюджетных фондов.

⁶⁾ Данные оперативные.

**ДОЛЯ КИРОВСКОЙ ОБЛАСТИ В РОССИИ ПО ОСНОВНЫМ
СОЦИАЛЬНО-ЭКОНОМИЧЕСКИМ ПОКАЗАТЕЛЯМ¹⁾**
(процентов)

	2014	2015
Территория	0,70	0,70
Население²⁾	0,89	0,89
Экономически активное население³⁾	0,90	0,89
Валовой региональный продукт	0,43	...
Производство отдельных видов промышленной продукции		
мясо и субпродукты пищевые убойных животных	1,39	1,26
цельномолочная продукция (в пересчете на молоко)	1,91	1,88
масло сливочное и пасты масляные	1,21	1,37
мука из зерновых культур, овощных и других растительных культур; смеси из них	0,45	0,47
трикотажные изделия	2,60	4,62
обувь	2,25	2,77
лесоматериалы, продольно распиленные или расколотые, разделенные на слои или лущенные, толщиной более 6 мм; шпалы железнодорожные или трамвайные деревянные, непропитанные	6,41	6,21
конструкции и детали сборные железобетонные	1,08	1,47
сталь	0,23	0,25
электроэнергия	0,45	0,45
Производство основных продуктов животноводства в хозяйствах всех категорий		
скот и птица на убой (в живом весе)	0,66	0,60
молоко	1,76	1,88
яйца	1,02	1,09
Оборот оптовой торговли	0,42	0,41
Оборот розничной торговли	0,63	0,64
Оборот общественного питания	0,88	0,87
Объем платных услуг населению	0,64	0,62
Инвестиции в основной капитал	0,44	0,39 ⁴⁾
Ввод в действие жилых домов	0,81	0,85

¹⁾ Показатели рассчитаны с учетом данных по Крымскому федеральному округу.

²⁾ Оценка численности постоянного населения на начало года, следующего за отчетным.

³⁾ По материалам выборочного обследования населения по проблемам занятости лиц в возрасте 15 - 72 лет.

⁴⁾ Данные оперативные.

АДМИНИСТРАТИВНО-ТЕРРИТОРИАЛЬНОЕ УСТРОЙСТВО ОБЛАСТИ¹⁾

(на начало года)

	2015	2016
Административно-территориальные единицы		
Районы	39	39
Города	5	5
Закрытое административно-территориальное образование	1	1
Сельские округа	268	268
Населенные пункты		
Города	18	18
Поселки городского типа	40	40
Сельские населенные пункты	4228	4227

¹⁾ В соответствии с законами Кировской области от 02.12.2005 № 387-ЗО «Об административно-территориальном устройстве Кировской области», от 04.12.2007 № 203-ЗО «О реестре административно-территориальных единиц и населенных пунктов Кировской области» (в ред. Закона Кировской области от 05.03.2015 № 510-ЗО).

МУНИЦИПАЛЬНЫЕ ОБРАЗОВАНИЯ ОБЛАСТИ

ТЕРРИТОРИЯ И ЧИСЛО НАСЕЛЕННЫХ ПУНКТОВ на 1 января 2016 года

	Территория ¹⁾ , тыс. кв. км	Плотность населения, человек на 1 кв. км	Города	Поселки городского типа	Сельские населенные пункты
Всего по области	120,4	10,8	18	40	4227
Городские округа:					
Город Киров	0,8	691,0	1	-	134
Город Вятские Поляны	0,0	1166,3	1	-	-
Город Кирово-Чепецк	0,1	1389,3	1	-	-
Город Котельнич	0,0	826,6	1	-	-
Город Слободской	0,0	689,7	1	-	4
Муниципальные районы:					
Арбажский	1,4	4,4	-	1	81
Афанасьевский	5,2	2,5	-	1	202
Белохолуницкий	5,1	3,5	1	-	39
Богородский	1,4	3,0	-	1	20

	Территория ¹⁾ , тыс. кв. км	Плотность населения, человек на 1 кв. км	Города	Поселки городского типа	Сельские населенные пункты
Верхнекамский	10,0	2,8	1	3	56
Верхошижемский	2,1	4,2	-	1	69
Вятскополянский	0,9	31,2	1	1	41
Даровской	3,8	2,8	-	1	111
Зуевский	2,7	7,7	1	-	82
Кикнурский	1,7	4,8	-	1	80
Кильмезский	3,1	3,7	-	1	71
Кирово-Чепецкий	2,2	10,0	-	-	235
Котельничский	4,0	3,5	-	-	250
Куменский	1,9	8,7	-	2	117
Лебяжский	1,3	5,6	-	1	64
Лузский	5,3	3,1	1	1	135
Малмыжский	2,2	10,9	1	-	103
Мурашинский	3,4	3,4	1	-	36
Нагорский	7,2	1,2	-	1	65
Немский	2,2	3,3	-	1	47
Нолинский	2,3	8,8	1	1	72
Омутнинский	5,2	8,0	1	2	48
Опаринский	6,0	1,6	-	1	40
Оричевский	2,4	12,7	-	4	226
Орловский	2,0	6,3	1	-	163
Пижанский	1,2	8,6	-	1	109
Подосиновский	4,3	3,4	-	3	154
Санчурский	1,5	5,6	-	1	159
Свечинский	1,8	4,2	-	1	70
Слободской	3,7	8,3	-	1	232
Советский	2,4	10,6	1	-	115
Сунский	1,2	5,2	-	1	64
Тужинский	1,5	4,6	-	1	54
Унинский	2,1	3,8	-	1	57
Уржумский	3,0	8,1	1	-	124
Фаленский	2,5	3,8	-	1	46
Шабалинский	3,9	2,4	-	1	142
Юрьянский	3,0	6,3	-	2	141
Яранский	2,4	9,9	1	-	169

¹⁾ По данным Управления Федеральной службы государственной регистрации, кадастра и картографии по Кировской области.

КОЛИЧЕСТВО ГОРОДСКИХ И СЕЛЬСКИХ ПОСЕЛЕНИЙ
(на начало года)

	Городские поселения		Сельские поселения	
	2015	2016	2015	2016
Всего	52	52	268	268
Муниципальные районы:				
Арбажский	1	1	4	4
Афанасьевский	1	1	6	6
Белохолуницкий	1	1	10	10
Богородский	1	1	1	1
Верхнекамский	4	4	5	5
Верхошижемский	1	1	8	8
Вятскополянский	2	2	11	11
Даровской	1	1	5	5
Зуевский	1	1	10	10
Кикнурский	1	1	1	1
Кильмезский	1	1	11	11
Кирово-Чепецкий	-	-	13	13
Котельничский	-	-	20	20
Куменский	2	2	7	7
Лебяжский	1	1	3	3
Лузский	2	2	1	1
Малмыжский	1	1	17	17
Мурашинский	1	1	1	1
Нагорский	1	1	5	5
Немский	1	1	3	3
Нолинский	2	2	8	8
Омутнинский	3	3	6	6
Опаринский	1	1	7	7
Оричевский	4	4	14	14
Орловский	1	1	1	1
Пижанский	1	1	5	5
Подосиновский	3	3	3	3
Санчурский	1	1	6	6
Свечинский	1	1	1	1
Слободской	1	1	12	12
Советский	1	1	9	9
Сунский	1	1	3	3
Тужинский	1	1	4	4
Унинский	1	1	8	8
Уржумский	1	1	13	13
Фаленский	1	1	6	6
Шабалинский	1	1	4	4
Юрьянский	2	2	7	7
Яранский	1	1	9	9

НАСЕЛЕНИЕ^{*)}
ЧИСЛЕННОСТЬ НАСЕЛЕНИЯ
(на начало 2016 года; человек)

	Всего	в том числе		Доля населения, %	
		городское	сельское	городское	сельское
Всего по области	1297474	985194	312280	75,9	24,1
Городские округа:					
Город Киров	523119	496986	26133	95,0	5,0
Город Вятские Поляны	33053	33053	-	100	-
Город Кирово-Чепецк	74134	74134	-	100	-
Город Котельнич	24169	24169	-	100	-
Город Слободской	33829	33334	495	98,5	1,5
Муниципальные районы:					
Арбажский	6191	3245	2946	52,4	47,6
Афанасьевский	12693	3413	9280	26,9	73,1
Белохолуницкий	17885	10597	7288	59,3	40,7
Богородский	4309	2591	1718	60,1	39,9
Верхнекамский	28266	21175	7091	74,9	25,1
Верхошижемский	8934	4193	4741	46,9	53,1
Вятскополянский	28300	17624	10676	62,3	37,7
Даровской	10469	6718	3751	64,2	35,8
Зуевский	20326	10697	9629	52,6	47,4
Кикнурский	8085	4504	3581	55,7	44,3
Кильмезский	11592	5648	5944	48,7	51,3
Кирово-Чепецкий	22136	-	22136	-	100
Котельничский	13827	-	13827	-	100
Куменский	16666	6670	9996	40,0	60,0
Лебяжский	7529	3178	4351	42,2	57,8
Лузский	16289	13557	2732	83,2	16,8
Малмыжский	23880	7591	16289	31,8	68,2
Мурашинский	11448	6384	5064	55,8	44,2
Нагорский	8796	4500	4296	51,2	48,8
Немский	7074	3491	3583	49,3	50,7
Нолинский	19890	11615	8275	58,4	41,6
Омутнинский	41377	33744	7633	81,6	18,4
Опаринский	9955	3911	6044	39,3	60,7
Оричевский	29821	17391	12430	58,3	41,7
Орловский	12457	6834	5623	54,9	45,1
Пижанский	9935	3750	6185	37,7	62,3
Подосиновский	14659	10796	3863	73,6	26,4
Санчурский	8601	4261	4340	49,5	50,5
Свечинский	7426	4262	3164	57,4	42,6
Слободской	30693	9646	21047	31,4	68,6
Советский	25468	15719	9749	61,7	38,3
Сунский	6049	2078	3971	34,4	65,6
Тужинский	6706	4287	2419	63,9	36,1
Унинский	8158	4338	3820	53,2	46,8
Уржумский	24391	9975	14416	40,9	59,1
Фаленский	9511	4812	4699	50,6	49,4
Шабалинский	9568	4744	4824	49,6	50,4
Юрьянский	19224	12841	6383	66,8	33,2
Яранский	24131	16283	7848	67,5	32,5

^{*)} См. видеорепортажи.

СТРУКТУРА НАСЕЛЕНИЯ ПО ОСНОВНЫМ ВОЗРАСТНЫМ ГРУППАМ

(на начало года; в процентах к общей численности населения)

	2015			2016		
	моложе трудо- способ- ного	трудо- способ- ный	старше трудо- способ- ного	моложе трудо- способ- ного	трудо- способ- ный	старше трудоспо- собного
Всего	16,9	55,8	27,3	17,4	54,6	28,0
Городские округа:						
Город Киров	16,3	59,5	24,2	17,0	58,4	24,6
Город Вятские Поляны	17,7	51,9	30,4	18,3	50,5	31,2
Город Кирово-Чепецк	15,1	55,7	29,2	15,5	54,1	30,4
Город Котельнич	17,1	53,8	29,1	17,7	52,6	29,7
Город Слободской	18,8	54,1	27,1	19,4	52,9	27,7
Муниципальные районы:						
Арбажский	16,2	46,1	37,7	16,5	45,1	38,5
Афанасьевский	23,7	54,4	21,9	24,1	53,1	22,9
Белохолуницкий	17,8	50,9	31,3	18,4	49,3	32,2
Богородский	15,0	48,6	36,4	15,5	46,7	37,8
Верхнекамский	15,8	59,9	24,3	16,1	58,8	25,2
Верхошижемский	18,0	53,8	28,2	18,5	52,2	29,3
Вятскополянский	16,8	50,8	32,4	16,9	49,7	33,4
Даровской	17,1	50,8	32,1	17,4	49,7	33,0
Зуевский	17,7	50,5	31,8	17,9	49,4	32,7
Кикнурский	15,4	51,3	33,3	15,3	50,4	34,3
Кильмезский	20,2	51,6	28,2	20,5	50,1	29,4
Кирово-Чепецкий	18,1	53,0	28,9	18,2	52,1	29,7
Котельничский	14,6	48,9	36,5	14,8	47,1	38,2
Куменский	18,7	53,1	28,2	19,2	51,9	28,9
Лебяжский	17,1	51,2	31,7	17,0	49,5	33,5
Лузский	17,5	52,1	30,4	17,7	50,8	31,5
Малмыжский	18,3	50,9	30,8	18,4	49,9	31,7
Мурашинский	18,4	51,0	30,6	18,4	49,8	31,8
Нагорский	17,8	51,9	30,3	18,1	49,7	32,2
Немский	19,7	49,3	31,0	20,2	47,6	32,2
Нолинский	17,8	53,6	28,6	18,1	52,4	29,6
Омутнинский	18,0	56,9	25,1	18,5	55,4	26,1
Опаринский	15,7	58,4	25,9	15,9	57,1	27,1
Оричевский	17,0	54,8	28,2	17,1	53,9	29,0
Орловский	16,8	53,8	29,4	17,2	52,5	30,3
Пижанский	17,6	52,4	30,0	17,7	50,8	31,4
Подосиновский	17,2	50,5	32,3	17,5	48,9	33,7
Санчурский	15,7	50,4	33,9	15,5	50,3	34,2
Свечинский	16,8	51,7	31,5	16,7	50,6	32,8
Слободской	16,7	53,4	29,9	17,1	52,2	30,6
Советский	17,7	55,2	27,1	18,2	53,8	28,0
Сунский	17,8	51,8	30,4	18,2	49,8	31,9
Тужинский	16,3	50,5	33,2	17,1	48,6	34,3
Унинский	18,7	52,1	29,2	19,1	50,6	30,3
Уржумский	19,1	52,0	28,9	19,3	50,5	30,3
Фаленский	17,4	50,1	32,5	17,9	48,3	33,8
Шабалинский	16,9	50,6	32,5	17,6	49,2	33,3
Юрьянский	17,3	52,3	30,4	17,7	51,2	31,1
Яранский	16,6	53,4	30,0	16,8	52,0	31,2

КОЭФФИЦИЕНТ ДЕМОГРАФИЧЕСКОЙ НАГРУЗКИ НА ТРУДОСПОСОБНОЕ НАСЕЛЕНИЕ

(на начало 2016 года)

	На 1000 человек трудоспособного населения приходится		
	детей в возрасте 0 – 15 лет и лиц пенсионного возраста	в том числе	
		детей в возрасте 0 – 15 лет	лиц пенсионного возраста
Всего	832	319	513
Городские округа:			
Город Киров	712	290	422
Город Вятские Поляны	979	363	617
Город Кирово-Чепецк	848	287	561
Город Котельнич	901	336	565
Город Слободской	892	368	524
Муниципальные районы:			
Арбажский	1220	365	854
Афанасьевский	883	453	430
Белохолуницкий	1027	374	653
Богородский	1142	333	809
Верхнекамский	702	274	428
Верхошижемский	916	355	561
Вятскополянский	1010	339	672
Даровской	1014	349	664
Зуевский	1025	363	663
Кикнурский	986	304	682
Кильмезский	997	409	588
Кирово-Чепецкий	919	348	570
Котельничский	1124	313	810
Куменский	927	370	558
Лебяжский	1019	342	676
Лузский	968	348	619
Малмыжский	1004	369	635
Мурашинский	1008	370	639
Нагорский	1014	365	649
Немский	1099	424	675
Нолинский	909	345	564
Омутнинский	805	334	470
Опаринский	752	278	474
Оричевский	855	318	537
Орловский	905	328	577
Пижанский	967	349	619
Подосиновский	1046	357	689
Санчурский	987	308	679
Свечинский	977	329	648
Слободской	914	328	586
Советский	858	338	521
Сунский	1007	366	641
Тужинский	1056	351	705
Унинский	975	376	599
Уржумский	981	382	599
Фаленский	1070	371	699
Шабалинский	1034	358	676
Юрьянский	952	346	607
Яранский	922	323	599

ФАКТОРЫ, ВЛИЯЮЩИЕ НА ЧИСЛЕННОСТЬ НАСЕЛЕНИЯ

(тысяч человек)

	2014	2015
Естественная убыль	-3,0	-3,2
Миграционная убыль	-3,6	-3,7

ПОКАЗАТЕЛИ ВОСПРОИЗВОДСТВА НАСЕЛЕНИЯ

(на 1000 человек населения)

	2014	2015
Общие коэффициенты		
рождаемости	12,8	12,7
смертности	15,1	15,2
естественной убыли	-2,3	-2,5
брачности	7,8	7,2
разводимости	5,0	4,1

ПОКАЗАТЕЛИ ВОСПРОИЗВОДСТВА НАСЕЛЕНИЯ в 2015 году

(на 1000 человек населения)

	Коэффициенты				
	рождае- мости	смерт- ности	естест- венного прироста, убыли (-)	брачности	разводи- мости
Кировская область	12,7	15,2	-2,5	7,2	4,1
Городские округа:					
Город Киров	14,0	12,2	1,8	7,4	4,3
Город Вятские Поляны	12,7	16,3	-3,6	7,6	4,1
Город Кирово-Чепецк	11,3	14,8	-3,5	8,0	4,2
Город Котельнич	12,1	16,1	-4,0	7,6	4,5
Город Слободской	14,3	16,3	-2,0	7,8	4,0
Муниципальные районы:					
Арбажский	11,7	23,9	-12,2	7,2	4,6
Афанасьевский	17,0	15,1	1,9	7,1	2,0
Белохолуницкий	13,0	20,0	-7,0	6,4	3,4
Богородский	9,9	20,2	-10,3	6,4	2,5
Верхнекамский	11,1	15,6	-4,5	7,4	3,9
Верхошижемский	14,5	18,8	-4,3	7,4	4,0
Вятскополянский	9,4	18,0	-8,6	5,3	4,3
Даровской	11,6	18,5	-6,9	7,8	3,0
Зуевский	11,7	18,6	-6,9	6,3	4,7
Кикнурский	8,5	20,0	-11,5	6,3	3,2
Кильмезский	13,8	16,6	-2,8	7,7	3,6
Кирово-Чепецкий	10,7	14,7	-4,0	5,7	3,9
Котельничский	10,0	20,5	-10,5	5,0	3,8
Куменский	12,2	17,9	-5,7	7,3	3,6
Лебяжский	10,9	16,1	-5,2	8,0	3,0

	Коэффициенты				
	рождае- мости	смерт- ности	естест- венного прироста, убыли (-)	брачности	разводи- мости
Лузский	10,7	19,9	-9,2	6,1	3,2
Малмыжский	12,3	18,9	-6,6	6,4	3,0
Мурашинский	8,7	19,6	-10,9	6,7	3,7
Нагорский	10,4	20,0	-9,6	8,2	2,6
Немский	15,1	19,3	-4,2	8,0	4,5
Нолинский	11,7	15,6	-3,9	5,8	2,9
Омутнинский	12,5	15,1	-2,6	7,5	4,0
Опаринский	11,2	18,3	-7,1	10,2	4,5
Оричевский	10,8	14,6	-3,8	7,0	3,5
Орловский	12,4	17,2	-4,8	7,6	3,7
Пижанский	12,3	18,1	-5,8	6,2	5,3
Подосиновский	10,3	22,2	-11,9	6,5	3,6
Санчурский	10,6	23,3	-12,7	5,5	3,6
Свечинский	9,9	20,3	-10,4	6,5	3,7
Слободской	9,8	15,2	-5,4	5,0	3,5
Советский	13,8	16,6	-2,8	7,1	4,6
Сунский	16,7	17,6	-0,9	9,8	2,5
Тужинский	13,9	19,8	-5,9	7,2	4,0
Унинский	12,5	13,3	-0,8	8,8	4,0
Уржумский	13,4	17,5	-4,1	8,1	3,5
Фаленский	11,5	19,7	-8,2	7,7	5,5
Шабалинский	14,1	21,9	-7,8	8,1	2,8
Юрьянский	12,8	19,9	-7,1	8,2	5,2
Яранский	10,7	20,3	-9,6	6,0	4,5

**КОЭФФИЦИЕНТЫ СМЕРТНОСТИ НАСЕЛЕНИЯ
ПО ОСНОВНЫМ КЛАССАМ ПРИЧИН СМЕРТИ в 2015 году**
(число умерших на 100 000 человек населения)

	Некоторые инфекци- онные и пара- зитные болезни	Ново- образо- вания	Болезни системы крово- обраще- ния	Болезни органов дыха- ния	Болезни органов пищевар- ения	Внеш- ние при- чины смерти
Кировская область	9,1	225,7	807,5	66,1	72,9	154,6
Городские округа:						
Город Киров	7,3	219,7	599,1	43,6	65,4	105,2
Город Вятские Поляны	6,0	304,3	918,8	51,2	90,4	117,5
Город Кирово-Чепецк	17,4	237,4	834,1	63,0	84,5	111,3
Город Котельнич	12,4	194,1	1015,8	61,9	49,6	128,0
Город Слободской	3,0	244,9	752,5	91,5	91,5	177,1
Муниципальные районы:						
Арбажский	32,0	352,4	1057,2	80,1	112,1	272,3
Афанасьевский	7,8	266,8	753,4	70,6	62,8	282,5

	Некоторые инфекци- онные и парази- тарные болезни	Ново- образо- вания	Болезни системы крово- обраще- ния	Болезни органов дыха- ния	Болезни органов пищеварения	Внеш- ние при- чины смерти
Белохолуницкий	5,5	222,0	1148,7	105,4	77,7	199,8
Богородский	-	206,3	1283,8	45,9	137,6	206,3
Верхнекамский	7,0	156,5	949,4	55,6	66,1	226,0
Верхошижемский	11,1	289,6	902,1	78,0	100,2	245,0
Вятскополянский	10,5	214,1	1032,1	31,6	38,6	158,0
Даровской	-	246,6	1071,6	123,3	47,4	199,1
Зуевский	14,7	278,4	845,0	102,6	117,2	283,3
Кикнурский	-	219,7	1281,4	134,2	85,4	170,9
Кильмезский	8,6	196,6	855,0	128,2	76,9	213,7
Кирово-Чепецкий	9,0	189,3	937,7	31,6	67,6	135,2
Котельничский	14,2	263,0	1236,7	113,7	71,1	213,2
Куменский	11,9	256,5	1067,8	89,5	53,7	232,7
Лебяжский	-	183,8	971,4	91,9	52,5	196,9
Лузский	12,2	261,5	1033,7	79,1	121,6	285,8
Малмыжский	8,3	229,0	1186,8	120,8	62,5	195,7
Мурашинский	8,6	190,0	1182,9	129,5	103,6	190,0
Нагорский	-	246,1	984,2	246,1	134,2	179,0
Немский	-	265,3	1047,0	167,5	14,0	349,0
Нолинский	15,0	180,0	994,9	40,0	40,0	205,0
Омутнинский	7,2	201,9	870,1	57,7	122,6	182,7
Опаринский	-	218,1	733,5	39,6	59,5	247,8
Оричевский	23,3	206,2	801,4	46,6	73,2	113,1
Орловский	31,9	199,5	909,5	119,7	87,8	175,5
Пижанский	-	219,6	1137,8	119,8	59,9	239,5
Подосиновский	6,7	255,2	1417,0	60,4	80,6	188,0
Санчурский	11,5	219,3	1177,6	184,7	57,7	242,4
Свечинский	-	293,3	1199,7	120,0	40,0	199,9
Слободской	9,8	277,2	743,6	91,3	68,5	120,7
Советский	11,7	175,8	640,8	144,6	50,8	183,7
Сунский	-	229,7	1066,3	-	32,8	295,3
Тужинский	29,6	310,6	872,7	162,7	59,2	221,9
Унинский	12,2	194,6	510,9	48,7	60,8	206,8
Уржумский	4,1	166,5	1076,3	73,1	60,9	276,2
Фаленский	31,2	270,4	998,3	41,6	156,0	322,4
Шабалинский	-	300,1	1293,5	165,6	93,1	217,3
Юрьянский	5,2	264,5	1135,6	72,6	108,9	197,0
Яранский	16,4	258,3	918,6	61,5	90,2	209,1

**КОЭФФИЦИЕНТЫ СМЕРТНОСТИ НАСЕЛЕНИЯ
ОТ ВНЕШНИХ ПРИЧИН СМЕРТИ в 2015 году**
(число умерших на 100 000 человек населения)

	Транспортные травмы (всех видов)	Случайные утопления	Случайные отравления алкоголем	Самозубийства	Убийства
Кировская область	16,0	7,9	23,4	33,9	9,7
Городские округа:					
Город Киров	9,6	4,0	17,7	18,2	5,0
Город Вятские Поляны	9,0	6,0	27,1	39,2	9,0
Город Кирово-Чепецк	13,4	2,7	20,1	25,5	6,7
Город Котельнич	12,4	8,3	20,6	20,6	20,6
Город Слободской	17,7	-	20,7	35,4	14,8
Муниципальные районы:					
Арбажский	48,1	16,0	32,0	48,1	16,0
Афанасьевский	23,5	47,1	15,7	47,1	7,8
Белохолуницкий	22,2	16,6	11,1	61,0	-
Богородский	45,9	-	22,9	68,8	-
Верхнекамский	-	13,9	27,8	66,1	7,0
Верхошижемский	-	11,1	44,5	78,0	11,1
Вятскополянский	10,5	7,0	45,6	35,1	10,5
Даровской	19,0	37,9	9,5	56,9	28,5
Зуевский	19,5	9,8	24,4	78,2	19,5
Кикнурский	12,2	-	12,2	61,0	-
Кильмезский	-	25,7	34,2	68,4	8,6
Кирово-Чепецкий	9,0	4,5	4,5	45,1	9,0
Котельничский	21,3	7,1	35,5	28,4	28,4
Куменский	41,8	23,9	53,7	35,8	6,0
Лебяжский	26,3	39,4	13,1	13,1	13,1
Лузский	6,1	24,3	54,7	73,0	36,5
Малмыжский	12,5	4,2	33,3	91,6	8,3
Мурашинский	25,9	-	17,3	77,7	8,6
Нагорский	-	11,2	78,3	33,6	-
Немский	-	14,0	14,0	97,7	-
Нолинский	30,0	20,0	35,0	45,0	5,0
Омутнинский	21,6	12,0	9,6	36,1	33,7
Опаринский	39,6	29,7	19,8	49,6	39,6
Оричевский	13,3	-	36,6	20,0	3,3
Орловский	31,9	-	23,9	71,8	8,0
Пижанский	59,9	20,0	29,9	59,9	10,0
Подосиновский	20,1	6,7	6,7	80,6	13,4
Санчурский	23,1	11,5	57,7	46,2	11,5
Свечинский	40,0	13,3	13,3	40,0	13,3
Слободской	29,4	13,0	6,5	19,6	9,8
Советский	35,2	15,6	31,3	23,4	11,7
Сунский	65,6	16,4	16,4	49,2	-
Тужинский	14,8	-	74,0	74,0	-
Унинский	-	24,3	24,3	24,3	12,2
Уржумский	56,9	8,1	24,4	52,8	16,2
Фаленский	31,2	10,4	31,2	52,0	10,4
Шабалинский	10,3	-	72,4	41,4	20,7
Юрьянский	25,9	5,2	36,3	36,3	36,3
Яранский	20,5	8,2	53,3	36,9	8,2

ОЖИДАЕМАЯ ПРОДОЛЖИТЕЛЬНОСТЬ ЖИЗНИ ПРИ РОЖДЕНИИ
(лет)

	2014	2015
Все население	70,59	71,11
Мужчины	64,44	65,20
Женщины	76,89	77,09
Городское население	71,33	71,92
Мужчины	64,92	65,93
Женщины	77,61	77,57
Сельское население	67,91	68,38
Мужчины	62,59	62,86
Женщины	74,25	75,24

СРЕДНИЙ ВОЗРАСТ НАСЕЛЕНИЯ
(на начало года; лет)

	2014			2015		
	мужчины и женщины	мужчи- ны	женщи- ны	мужчины и женщины	мужчи- ны	женщи- ны
Всего	41,2	38,1	43,8	41,3	38,2	43,9
Городские округа:						
Город Киров	39,3	36,3	41,6	39,3	36,3	41,6
Город Вятские Поляны	42,6	39,3	45,4	42,7	39,4	45,3
Город Кирово-Чепецк	42,8	39,3	45,8	43,0	39,6	46,1
Город Котельнич	41,6	37,7	44,9	41,6	37,7	44,9
Город Слободской	40,2	36,3	43,3	40,2	36,3	43,3
Муниципальные районы:						
Арбажский	47,0	43,9	49,7	47,0	43,8	49,8
Афанасьевский	38,8	36,5	41,2	38,9	36,5	41,2
Белохолуницкий	43,1	40,2	45,8	43,2	40,3	45,8
Богородский	46,5	43,9	48,8	46,9	44,2	49,2
Верхнекамский	41,2	38,5	44,6	41,5	39,0	44,8
Верхошижемский	42,1	39,4	44,5	42,1	39,4	44,6
Вятскополянский	43,7	40,5	46,4	43,9	40,8	46,7
Даровской	44,5	41,1	47,5	44,6	41,4	47,4
Зуевский	43,6	39,9	46,7	43,8	40,0	46,9
Кикнурский	46,1	43,4	48,5	46,4	43,8	48,7
Кильмезский	42,5	40,2	44,7	42,6	40,3	44,8
Кирово-Чепецкий	41,5	38,8	44,0	41,7	39,0	44,3
Котельничский	46,1	42,7	49,0	46,6	43,1	49,6
Куменский	41,4	38,6	43,9	41,5	38,5	44,1
Лебяжский	44,2	41,5	46,7	44,7	41,9	47,1
Лузский	43,2	39,8	46,2	43,4	40,0	46,4

	2014			2015		
	мужчины и женщины	мужчи- ны	женщи- ны	мужчины и женщин	мужчи- ны	женщи- ны
Малмыжский	43,2	40,2	45,8	43,3	40,5	46,0
Мурашинский	42,8	39,8	45,3	43,1	40,2	45,6
Нагорский	43,8	41,2	46,2	44,2	41,7	46,5
Немский	43,1	40,6	45,3	43,2	40,7	45,4
Нолинский	41,2	37,7	44,5	41,4	37,8	44,6
Омутнинский	40,6	37,9	43,3	40,7	38,0	43,5
Опаринский	42,4	39,5	45,7	42,7	39,8	45,8
Оричевский	41,5	38,0	44,7	41,8	38,3	45,0
Орловский	41,7	38,3	44,7	41,8	38,4	44,8
Пижанский	43,4	40,1	46,4	43,7	40,3	46,8
Подосиновский	44,6	41,4	47,4	44,8	41,7	47,7
Санчурский	45,5	41,8	48,7	45,4	41,8	48,6
Свечинский	43,2	39,7	46,1	43,5	39,9	46,5
Слободской	42,2	39,1	45,0	42,4	39,2	45,1
Советский	41,1	38,0	43,8	41,3	38,0	44,0
Сунский	43,5	41,0	45,7	43,7	41,1	46,0
Тужинский	45,4	42,7	47,8	45,3	42,6	47,6
Унинский	42,7	39,8	45,3	42,9	40,2	45,5
Уржумский	41,9	38,9	44,6	42,2	39,2	44,8
Фаленский	44,7	41,5	47,5	44,9	41,7	47,6
Шабалинский	44,9	41,3	47,9	44,8	41,2	47,8
Юрьянский	42,4	38,8	45,6	42,5	38,8	45,7
Яранский	43,5	40,0	46,6	43,8	40,2	47,0

ХОЗЯЙСТВУЮЩИЕ СУБЪЕКТЫ¹⁾

РАСПРЕДЕЛЕНИЕ ОРГАНИЗАЦИЙ ПО ВИДАМ ЭКОНОМИЧЕСКОЙ ДЕЯТЕЛЬНОСТИ

(на начало года)

	2015	2016
Всего	39109	39714
из них:		
сельское хозяйство, охота и лесное хозяйство	1825	1787
рыболовство, рыбоводство	21	22
добыча полезных ископаемых	89	100
обрабатывающие производства	3995	4049
производство и распределение электроэнергии, газа и воды	477	484
строительство	3239	3333
оптовая и розничная торговля; ремонт автотранспортных средств, мотоциклов, бытовых изделий и предметов личного пользования	11952	12485
гостиницы и рестораны	792	854
транспорт и связь	3117	3184
финансовая деятельность	713	690
операции с недвижимым имуществом, аренда и предоставление услуг	6645	6630
государственное управление и обеспечение военной безопасности; социальное страхование	1386	1355
образование	1689	1659
здравоохранение и предоставление социальных услуг	672	673
предоставление прочих коммунальных, социальных и персональных услуг	2494	2406
деятельность домашних хозяйств	1	1

¹⁾ Приводятся данные об организациях и индивидуальных предпринимателях Кировской области, полученные на основе сведений о государственной регистрации, предоставляемых территориальными органами ФНС России из Единого государственного реестра юридических лиц и Единого государственного реестра индивидуальных предпринимателей, а также об организациях без прав юридического лица на основе соответствующих организационно-распорядительных документов.

Распределение хозяйствующих субъектов по видам экономической деятельности осуществляется по виду деятельности, заявленному юридическим лицом и индивидуальным предпринимателем **основным** при государственной регистрации и приведенному в соответствие с редакцией ОКВЭД-2007, в остальных разделах - по фактически осуществляемому в соответствующем году.

РАСПРЕДЕЛЕНИЕ ОРГАНИЗАЦИЙ ПО ФОРМАМ СОБСТВЕННОСТИ
(на начало года)

	2015	2016
Всего	39109	39714
Российская собственность	38803	39408
государственная	1391	1330
из нее:		
федеральная	583	563
субъектов Российской Федерации	807	767
муниципальная	3073	2998
частная	32602	33454
потребительской кооперации	117	110
общественных и религиозных организаций (объединений)	1292	1228
из нее:		
благотворительных организаций	57	58
политических общественных объединений	51	51
профессиональных союзов	316	231
общественных объединений	628	640
религиозных объединений	239	247
смешанная российская	324	282
смешанная российская с долей государственной собственности	159	151
иная смешанная российская	165	131
государственных корпораций	4	4
Иностранная собственность	170	172
из нее:		
иностранных юридических лиц	63	55
иностранных граждан и лиц без гражданства	105	115
Совместная российская и иностранная собственность	136	134
совместная федеральная и иностранная	3	3
совместная субъектов Российской Федерации и иностранная	11	3
совместная частная и иностранная	122	128

**РАСПРЕДЕЛЕНИЕ ОРГАНИЗАЦИЙ
ПО ОРГАНИЗАЦИОННО-ПРАВОВЫМ ФОРМАМ¹⁾**

(на начало года)

	2015	2016
Всего	39109	39714
Юридические лица, являющиеся коммерческими корпоративными организациями	28527	29531
Хозяйственные товарищества	5	4
Хозяйственные общества	28195	29229
акционерные общества	500	461
общества с ограниченной ответственностью	27695	28768
Производственные кооперативы	244	224
Крестьянские (фермерские) хозяйства	77	71
Прочие юридические лица, являющиеся коммерческими организациями	6	3
Юридические лица, являющиеся коммерческими унитарными организациями	233	229
Унитарные предприятия	233	229
Юридические лица, являющиеся некоммерческими корпоративными организациями	4992	4796
Потребительские кооперативы	2078	2036
Общественные организации	884	851
Ассоциации (союзы)	190	182
Товарищества собственников недвижимости	1834	1721
Казачьи общества	6	6
Юридические лица, являющиеся некоммерческими унитарными организациями	3982	3868
Фонды	161	162
Автономные некоммерческие организации	135	128
Религиозные организации	238	246
Учреждения	3448	3332
созданные Российской Федерацией	196	185
созданные субъектом Российской Федерации	467	445
созданные муниципальным образованием	2642	2569
частные	143	133
Организации, созданные без прав юридического лица	1375	1290
Представительства и филиалы юридических лиц	824	782

¹⁾ Распределение организаций по организационно-правовым формам осуществлено по Общероссийскому классификатору организационно-правовых форм ОК 028-2012 с учетом изменений 2/2014, введенных в действие с 01.01.2015.

**РАСПРЕДЕЛЕНИЕ ОРГАНИЗАЦИЙ
ПО МУНИЦИПАЛЬНЫМ ОБРАЗОВАНИЯМ**

(на начало года)

	2015	2016
Всего по области	39109	39714
Городские округа:		
Город Киров	26345	27310
Город Вятские Поляны	771	751
Город Кирово-Чепецк	2054	2065
Город Котельнич	382	347
Город Слободской	552	563
Муниципальные районы:		
Арбажский	99	92
Афанасьевский	179	166
Белохолуницкий	303	301
Богородский	64	61
Верхнекамский	346	350
Верхошижемский	147	141
Вятскополянский	317	288
Даровской	162	151
Зуевский	251	250
Кикнурский	146	132
Кильмезский	196	191
Кирово-Чепецкий	509	503
Котельничский	223	220
Куменский	242	236
Лебяжский	98	98
Лузский	226	210
Малмыжский	323	294
Мурашинский	168	166
Нагорский	140	142
Немский	128	115
Нолинский	266	267
Омутнинский	461	463
Опаринский	165	158
Оричевский	449	427
Орловский	163	158
Пижанский	110	102
Подосиновский	250	236
Санчурский	156	150
Свечинский	108	105
Слободской	417	418
Советский	404	378
Сунский	107	95
Тужинский	106	107
Унинский	164	154
Уржумский	329	308
Фаленский	151	149
Шабалинский	165	160
Юрьянский	323	314
Яранский	414	391

**РАСПРЕДЕЛЕНИЕ ИНДИВИДУАЛЬНЫХ ПРЕДПРИНИМАТЕЛЕЙ
ПО ВИДАМ ЭКОНОМИЧЕСКОЙ ДЕЯТЕЛЬНОСТИ**

(на начало года; человек)

	2015	2016
Число индивидуальных предпринимателей	33737	33571
из них:		
сельское хозяйство, охота и лесное хозяйство	1408	1376
рыболовство, рыбоводство	12	13
добыча полезных ископаемых	3	4
обрабатывающие производства	3180	3168
производство и распределение электроэнергии, газа и воды	21	22
строительство	1241	1367
оптовая и розничная торговля; ремонт автотранспортных средств, мотоциклов, бытовых изделий и предметов личного пользования	14747	14280
гостиницы и рестораны	436	482
транспорт и связь	5123	4982
финансовая деятельность	438	510
операции с недвижимым имуществом, аренда и предоставление услуг	3838	4011
образование	275	251
здравоохранение и предоставление социальных услуг	410	429
предоставление прочих коммунальных, социальных и персональных услуг	2587	2665
деятельность домашних хозяйств	10	5

**РАСПРЕДЕЛЕНИЕ ИНДИВИДУАЛЬНЫХ ПРЕДПРИНИМАТЕЛЕЙ
ПО ПОЛУ И ВОЗРАСТУ**

(на начало года; человек)

	2015			2016		
	всего	в том числе		всего	в том числе	
		мужчины	женщины		мужчины	женщины
Число индивидуальных предпринимателей	33737	19676	14061	33571	19728	13843
в том числе в возрасте, лет:						
до 20	45	23	22	54	28	26
20 – 29	5151	3327	1824	4738	3057	1681
30 – 39	10844	6594	4250	10803	6647	4156
40 – 49	9764	5420	4344	9847	5531	4316
50 – 59	6636	3667	2969	6701	3755	2946
60 – 69	1219	609	610	1343	671	672
70 и старше	78	36	42	85	39	46
Из общего числа предпринимателей:						
граждане Российской Федерации	33347	19417	13930	33181	19455	13726
иностранцы граждане и лица без гражданства	390	259	131	390	273	117

**РАСПРЕДЕЛЕНИЕ ИНДИВИДУАЛЬНЫХ ПРЕДПРИНИМАТЕЛЕЙ
ПО МУНИЦИПАЛЬНЫМ ОБРАЗОВАНИЯМ**

(на начало года; человек)

	Число индивидуальных предпринимателей			
	всего		на 1000 человек населения	
	2015	2016	2015	2016
Всего по области	33737	33571	26	26
Городские округа:				
Город Киров	16838	16693	32	32
Город Вятские Поляны	925	919	28	28
Город Кирово-Чепецк	1654	1660	22	22
Город Котельнич	742	738	31	30
Город Слободской	833	824	25	24
Муниципальные районы:				
Арбажский	131	134	21	21
Афанасьевский	313	318	24	25
Белохолуницкий	470	448	26	25
Богородский	87	83	20	19
Верхнекамский	474	477	16	17
Верхошижемский	221	225	24	25
Вятскополянский	442	440	15	15
Даровской	279	277	26	26
Зуевский	307	295	15	14
Кикнурский	144	149	17	18
Кильмезский	272	284	23	24
Кирово-Чепецкий	486	507	22	23
Котельничский	352	353	25	25
Куменский	376	375	22	22
Лебяжский	138	123	18	16
Лузский	439	432	26	26
Малмыжский	433	431	18	18
Мурашинский	208	193	18	17
Нагорский	231	207	25	23
Немский	161	180	22	25
Нолинский	432	448	21	22
Омутнинский	796	809	19	19
Опаринский	146	139	14	14
Оричевский	613	614	20	20
Орловский	238	262	19	21
Пижанский	204	217	20	22
Подосиновский	342	337	23	23
Санчурский	125	125	14	14
Свечинский	160	159	21	21
Слободской	692	703	23	23
Советский	653	657	25	26
Сунский	121	118	20	19
Тужинский	160	155	23	23
Унинский	188	183	23	22
Уржумский	485	472	20	19
Фаленский	169	177	17	18
Шабалинский	211	223	22	23
Юрьянский	411	403	21	21
Яранский	564	541	23	22

МАЛЫЕ ПРЕДПРИЯТИЯ

РАСПРЕДЕЛЕНИЕ ПРЕДПРИЯТИЙ ПО ВИДАМ ЭКОНОМИЧЕСКОЙ ДЕЯТЕЛЬНОСТИ¹⁾

	2014		2015	
	малые предприятия	из них микропредприятия	малые предприятия	из них микропредприятия
Всего	17888	15530	19713	17786
Сельское хозяйство, охота и лесное хозяйство	745	507	805	606
Добыча полезных ископаемых	63	57	72	65
Обрабатывающие производства	2388	1831	2604	2101
Производство и распределение электроэнергии, газа и воды	231	148	249	167
Строительство	1928	1694	2162	1994
Оптовая и розничная торговля; ремонт автотранспортных средств, мотоциклов, бытовых изделий и предметов личного пользования	6875	6256	7591	7087
Гостиницы и рестораны	566	461	639	542
Транспорт и связь	962	896	1069	1001
Финансовая деятельность	200	191	218	209
Операции с недвижимым имуществом, аренда и предоставление услуг	3286	2923	3577	3346
Образование	42	42	56	55
Здравоохранение и предоставление социальных услуг	202	177	231	208
Предоставление прочих коммунальных, социальных и персональных услуг	393	340	441	396

¹⁾ В этой и последующих таблицах раздела данные приведены в фактически действовавших ценах, в структуре и методологии соответствующих лет по годовой бухгалтерской отчетности малых и микропредприятий (без банков и страховых организаций).

ВЫРУЧКА ОТ ПРОДАЖИ ТОВАРОВ, РАБОТ, УСЛУГ
(миллионов рублей)

	2014		2015	
	малые предприятия	из них микро-предприятия	малые предприятия	из них микро-предприятия
Всего	251431,1	138964,6	289671,5	163499,6
Сельское хозяйство, охота и лесное хозяйство	6593,1	2401,8	7691,8	2688,5
Добыча полезных ископаемых	555,4	215,5	680,8	156,4
Обрабатывающие производства	36235,1	12793,8	40716,8	14411,4
Производство и распределение электроэнергии, газа и воды	2118,4	768,5	2837,4	722,4
Строительство	20336,5	11565,1	21376,3	12754,9
Оптовая и розничная торговля; ремонт автотранспортных средств, мотоциклов, бытовых изделий и предметов личного пользования	146895,4	88870,2	175258,5	106434,0
Гостиницы и рестораны	5418,8	2406,9	5817,5	2712,1
Транспорт и связь	8326,9	5935,4	8450,7	6040,2
Финансовая деятельность	1595,0	602,1	1173,8	680,0
Операции с недвижимым имуществом, аренда и предоставление услуг	20218,5	11792,4	21903,8	15321,5
Образование	49,8	49,8	57,2	55,9
Здравоохранение и предоставление социальных услуг	1435,9	910,9	2041,0	833,4
Предоставление прочих коммунальных, социальных и персональных услуг	1648,0	647,7	1657,3	680,5

ФИНАНСОВЫЕ РЕЗУЛЬТАТЫ РЕНТАБЕЛЬНЫХ ПРЕДПРИЯТИЙ
(миллионов рублей)

	Сумма прибыли			
	2014		2015	
	малые предприятия	из них микро-предприятия	малые предприятия	из них микро-предприятия
Всего	16172,1	9155,9	18031,8	11274,4
Сельское хозяйство, охота и лесное хозяйство	913,1	323,6	927,1	253,0
Добыча полезных ископаемых	89,9	20,9	137,7	15,1
Обрабатывающие производства	2295,9	755,1	2259,9	846,0
Производство и распределение электроэнергии, газа и воды	141,7	83,8	143,5	63,7
Строительство	2321,8	1321,7	2705,1	1608,3
Оптовая и розничная торговля; ремонт автотранспортных средств, мотоциклов, бытовых изделий и предметов личного пользования	4350,3	2507,1	5546,8	3595,8
Гостиницы и рестораны	624,2	309,5	463,2	239,2
Транспорт и связь	446,5	285,1	361,7	235,2
Финансовая деятельность	219,4	202,0	216,3	189,1
Операции с недвижимым имуществом, аренда и предоставление услуг	4362,4	3161,1	4901,1	4064,5
Образование	5,3	5,3	8,2	8,1
Здравоохранение и предоставление социальных услуг	158,9	94,1	165,8	80,1
Предоставление прочих коммунальных, социальных и персональных услуг	241,7	85,7	192,8	73,9

УДЕЛЬНЫЙ ВЕС УБЫТОЧНЫХ ПРЕДПРИЯТИЙ
(процентов)

	2014		2015	
	малые предприятия	из них микро-предприятия	малые предприятия	из них микро-предприятия
Всего	18,3	17,4	18,6	18,1
Сельское хозяйство, охота и лесное хозяйство	20,3	19,3	23,4	22,9
Добыча полезных ископаемых	17,5	17,5	22,2	21,5
Обрабатывающие производства	20,4	19,2	20,1	19,4
Производство и распределение электроэнергии, газа и воды	27,7	20,9	30,9	28,7
Строительство	19,1	18,0	18,3	17,7
Оптовая и розничная торговля; ремонт автотранспортных средств, мотоциклов, бытовых изделий и предметов личного пользования	13,9	13,4	14,5	14,4
Гостиницы и рестораны	22,1	21,3	20,5	18,6
Транспорт и связь	19,1	18,3	21,4	20,9
Финансовая деятельность	17,5	17,8	17,9	18,2
Операции с недвижимым имуществом, аренда и предоставление услуг	21,9	21,6	22,2	21,9
Образование	33,3	33,3	16,1	16,4
Здравоохранение и предоставление социальных услуг	22,3	23,7	22,5	24,0
Предоставление прочих коммунальных, социальных и персональных услуг	27,7	25,9	25,6	25,3

ФИНАНСОВЫЕ РЕЗУЛЬТАТЫ УБЫТОЧНЫХ ПРЕДПРИЯТИЙ

(миллионов рублей)

	Сумма убытка			
	2014		2015	
	малые предпри- ятия	из них микро- предпри- ятия	малые пред- приятия	из них микро- предпри- ятия
Всего	3851,0	1859,0	4304,9	2684,0
Сельское хозяйство, охота и лесное хозяйство	269,7	67,5	365,3	109,0
Добыча полезных ископаемых	8,3	7,8	14,6	5,3
Обрабатывающие производства	863,9	305,6	687,4	330,1
Производство и распределение электроэнергии, газа и воды	98,1	21,6	134,5	22,4
Строительство	423,8	250,8	593,4	370,6
Оптовая и розничная торговля; ремонт автотранспортных средств, мотоциклов, бытовых изделий и предметов личного пользования	763,2	500,5	1026,2	734,9
Гостиницы и рестораны	563,2	78,7	205,0	80,7
Транспорт и связь	98,0	79,6	170,0	134,3
Финансовая деятельность	26,2	25,8	39,0	32,9
Операции с недвижимым имуществом, аренда и предоставление услуг	627,0	439,3	958,8	797,4
Образование	3,0	3,0	2,5	2,5
Здравоохранение и предоставление социальных услуг	46,6	41,9	40,5	35,8
Предоставление прочих коммунальных, социальных и персональных услуг	59,9	36,7	67,7	28,1

ПРОИЗВОДСТВО ТОВАРОВ И УСЛУГ

ИНДЕКСЫ ПРОИЗВОДСТВА ПО ОТДЕЛЬНЫМ ВИДАМ ЭКОНОМИЧЕСКОЙ ДЕЯТЕЛЬНОСТИ

(в процентах к предыдущему году)

	2014	2015
Добыча полезных ископаемых	93,7	79,9
добыча топливно-энергетических полезных ископаемых	76,4	73,1
добыча полезных ископаемых, кроме топливно-энергетических	102,5	82,4
Обрабатывающие производства	102,8	104,5
производство пищевых продуктов, включая напитки, и табака	99,2	103,9
текстильное и швейное производство	96,5	96,7
производство кожи, изделий из кожи и производство обуви	102,6	95,8
обработка древесины и производство изделий из дерева	104,6	97,8
целлюлозно-бумажное производство; издательская и полиграфическая деятельность	96,6	112,5
производство кокса и нефтепродуктов	61,0	-
химическое производство	104,0	104,9
производство резиновых и пластмассовых изделий	104,9	100,5
производство прочих неметаллических минеральных продуктов	105,8	101,3
металлургическое производство и производство готовых металлических изделий	95,6	93,4
производство машин и оборудования	111,3	158,1
производство электрооборудования, электронного и оптического оборудования	106,2	98,9
производство транспортных средств и оборудования	98,0	91,4
прочие производства	106,9	91,8
Производство и распределение электроэнергии, газа и воды	109,8	98,8
производство, передача и распределение электроэнергии	117,5	101,3
производство, передача и распределение пара и горячей воды (тепловой энергии)	102,7	93,2

ПРОИЗВОДСТВО ОТДЕЛЬНЫХ ВИДОВ ПРОМЫШЛЕННОЙ ПРОДУКЦИИ

	2015	2015 в % к 2014
Древесина необработанная, тыс. плотных куб. м	7863,7	100,2
Мясо и субпродукты пищевые убойных животных, тыс. тонн	28,8	104,5
Изделия колбасные, тыс. тонн	16,9	93,3
Цельномолочная продукция (в пересчете на молоко), тыс. тонн	220,7	100,7
Масло сливочное и пасты масляные, тыс. тонн	3,5	115,5
Сыры и продукты сырные, тыс. тонн	3,8	134,9
Хлеб и хлебобулочные изделия, тыс. тонн	112,7	101,8
Воды минеральные и газированные неподслащенные и неароматизированные, млн. полулитров	49,1	94,3
Белье постельное, тыс. штук	68,0	125,6
Трикотажные изделия, тыс. штук	5323,5	148,8
Пальто, полупальто, тыс. штук	23,3	119,3
Куртки теплые, тыс. штук	43,1	111,8
Костюмы, тыс. штук	11,5	71,1
Брюки, бриджи, шорты, тыс. штук	59,8	81,2
Платья, сарафаны женские или для девочек, тыс. штук	61,9	88,9
Юбки и юбки-брюки женские или для девочек, тыс. штук	17,6	114,6
Блузки, рубашки и батники женские или для девочек, кроме трикотажных, тыс. штук	27,9	116,1
Головные уборы, тыс. штук	611,3	105,2
Обувь, тыс. пар	2489,9	95,2
Лесоматериалы, продольно распиленные или расколотые, разделенные на слои или луценные, толщиной более 6 мм; шпалы железнодорожные или трамвайные деревянные, непропитанные, тыс. куб. м	1367,3	99,1
Древесина, профилированная по любой из кромок или пластей (изделия профилированные погонажные), тыс. куб. м	62,0	80,8
Блоки оконные, тыс. кв. м	18,1	73,1
Блоки дверные, тыс. кв. м	36,1	86,9
Конструкции и детали сборные железобетонные, тыс. куб. м	327,5	111,3
Сталь, тыс. тонн	176,6	110,6
Станки деревообрабатывающие, штук	709	96,7
Стулья, тыс. штук	12,6	95,8
Кресла, тыс. штук	20,2	86,0
Диваны-кровати, тыс. штук	80,6	71,3
Стол� кухонные, для столовой и гостиной, тыс. штук	351,7	98,3
Шкафы кухонные, для спальни, столовой и гостиной, тыс. штук	27,0	114,9
Электроэнергия, млн. кВт-ч	4826,5	101,2
Тепловая энергия, млн. Гкал	12,1	93,7

**СТРУКТУРА ОБЪЕМА ОТГРУЖЕННЫХ ТОВАРОВ СОБСТВЕННОГО
ПРОИЗВОДСТВА, ВЫПОЛНЕННЫХ РАБОТ
И УСЛУГ СОБСТВЕННЫМИ СИЛАМИ
ПО ВИДАМ ЭКОНОМИЧЕСКОЙ ДЕЯТЕЛЬНОСТИ**
(процентов)

	2014	2015
Добывающие, обрабатывающие производства, производство и распределение электроэнергии, газа и воды	100	100
Добыча полезных ископаемых	0,5	0,4
добыча топливно-энергетических полезных ископаемых	0,1	0,1
добыча полезных ископаемых, кроме топливно-энергетических	0,3	0,3
Обрабатывающие производства	81,1	82,6
производство пищевых продуктов, включая напитки, и табака	13,7	13,6
текстильное и швейное производство	0,7	1,0
производство кожи, изделий из кожи и производство обуви	1,5	1,6
обработка древесины и производство изделий из дерева	6,4	6,4
целлюлозно-бумажное производство; издательская и полиграфическая деятельность	1,5	1,4
химическое производство	19,3	21,5
производство резиновых и пластмассовых изделий	3,7	3,7
производство прочих неметаллических минеральных продуктов	2,2	1,7
металлургическое производство и производство готовых металлических изделий	8,4	8,2
производство машин и оборудования	3,9	4,2
производство электрооборудования, электронного и оптического оборудования	7,4	6,9
производство транспортных средств и оборудования	4,5	4,0
прочие производства и производства, не включенные в другие группировки	7,9	8,4
Производство и распределение электроэнергии, газа и воды	18,4	17,0
производство, передача и распределение электроэнергии	9,3	9,0
производство и распределение газообразного топлива	0,4	0,4
производство, передача и распределение пара и горячей воды (тепловой энергии)	7,9	6,9
сбор, очистка и распределение воды	0,7	0,7

СЕЛЬСКОЕ ХОЗЯЙСТВО*)

ПРОДУКЦИЯ СЕЛЬСКОГО ХОЗЯЙСТВА ПО КАТЕГОРИЯМ ПРОИЗВОДИТЕЛЕЙ

(в фактически действовавших ценах; миллионов рублей)

	2014	2015
Хозяйства всех категорий	34198,0	36723,5
Сельскохозяйственные организации	23146,3	25036,7
Хозяйства населения	10512,4	11005,4
Крестьянские (фермерские) хозяйства и индивидуальные предприниматели	539,2	681,4

ИНДЕКСЫ ПРОИЗВОДСТВА ПРОДУКЦИИ СЕЛЬСКОГО ХОЗЯЙСТВА

(в хозяйствах всех категорий; в сопоставимых ценах;
в процентах к предыдущему году)

	2014	2015
Продукция сельского хозяйства	109,6	99,1
Продукция растениеводства	117,9	93,7
Продукция животноводства	104,1	102,6

ПОСЕВНЫЕ ПЛОЩАДИ СЕЛЬСКОХОЗЯЙСТВЕННЫХ КУЛЬТУР

(в хозяйствах всех категорий; тысяч гектаров)

	2014	2015
Посевная площадь	850,2	862,8
из нее:		
зерновые и зернобобовые культуры	319,7	311,4
из них:		
пшеница озимая и яровая	84,5	77,7
рожь озимая	78,2	70,7
ячмень яровой	93,4	98,0
тритикале озимая и яровая	2,2	0,8
овес	48,2	47,8
гречиха	0,2	0,2
зернобобовые	12,9	15,9
лен-долгунец (волокно)	0,2	0,1
картофель	16,5	16,4
овощи открытого грунта (включая закрытый грунт в хозяйствах населения)	3,4	3,3
кормовые культуры	497,5	515,5

ВАЛОВОЙ СБОР ОСНОВНЫХ СЕЛЬСКОХОЗЯЙСТВЕННЫХ КУЛЬТУР

(в хозяйствах всех категорий; тысяч тонн)

	2014	2015
Зерновые и зернобобовые культуры (в весе после доработки)	671,2	583,9
в том числе:		
пшеница озимая и яровая	151,0	135,3
рожь озимая	145,6	117,5
ячмень яровой	229,6	200,1
тритикале озимая и яровая	3,2	1,5

*) См. видеорепортажи.

	2014	2015
овес	114,2	97,8
гречиха	0,1	0,1
зернобобовые	27,6	30,6
Лен-долгунец (волокно)	0,1	0,0
Картофель	235,1	246,2
Овощи	104,0	99,6

УРОЖАЙНОСТЬ СЕЛЬСКОХОЗЯЙСТВЕННЫХ КУЛЬТУР

(в хозяйствах всех категорий; в расчете на фактически убранный площадь; центнеров с гектара)

	2014	2015
Зерновые и зернобобовые культуры (в весе после доработки)	21,1	18,9
в том числе:		
пшеница озимая и яровая	17,9	17,5
рожь озимая	18,7	16,9
ячмень яровой	24,7	20,5
тритикале озимая и яровая	14,5	17,2
овес	23,7	20,6
гречиха	4,8	6,1
зернобобовые	21,6	19,8
Лен-долгунец (волокно)	3,0	3,7
Картофель	142,1	150,4
Овощи открытого грунта (включая закрытый грунт в хозяйствах населения)	304,3	302,5

ПОГОЛОВЬЕ СКОТА И ПТИЦЫ

(в хозяйствах всех категорий; на конец года; тысяч голов)

	2014	2015
Крупный рогатый скот	236,3	238,0
из него коровы	92,8	94,2
Свиньи	179,5	185,2
Овцы и козы	38,5	37,8
Лошади	1,9	1,9
Птица	2247,0	1995,1

ПРОИЗВОДСТВО ОСНОВНЫХ ВИДОВ ПРОДУКЦИИ ЖИВОТНОВОДСТВА

(в хозяйствах всех категорий)

	2014	2015
Скот и птица на убой (в живом весе), тыс. тонн	84,7	81,0
Молоко, тыс. тонн	541,8	579,5
Яйца, млн. штук	429,0	465,3

ПРОДУКТИВНОСТЬ СКОТА И ПТИЦЫ
(в сельскохозяйственных организациях)

	2014	2015
Надой молока на одну корову, кг	6122	6536
Средняя яйценоскость одной курицы-несушки, штук	328	325
Продукция выращивания скота в расчете на одну голову, кг		
крупного рогатого скота	137	145
свиней	188	199

**ОТДЕЛЬНЫЕ ПОКАЗАТЕЛИ ДЕЯТЕЛЬНОСТИ
КРЕСТЬЯНСКИХ (ФЕРМЕРСКИХ) ХОЗЯЙСТВ
И ИНДИВИДУАЛЬНЫХ ПРЕДПРИНИМАТЕЛЕЙ**

	2014	2015
Поголовье скота и птицы на конец года, тыс. голов		
Крупный рогатый скот	5,4	6,2
Свиньи	0,5	0,4
Овцы и козы	2,3	2,9
Птица	12,3	13,0
Производство продукции , тыс. тонн		
Зерно (в весе после доработки)	25,5	25,1
Картофель	7,6	12,9
Овощи	0,2	0,4
Скот и птица на убой (в убойном весе)	0,3	0,4
Молоко	6,4	6,4
Яйца, тыс. штук	953	1823

ПРОИЗВОДСТВО ПРОДУКЦИИ НА ДУШУ НАСЕЛЕНИЯ
(килограммов)

	2014	2015
Зерно (в весе после доработки)	513	449
Картофель	180	189
Овощи	80	77
Плоды и ягоды	13	9
Скот и птица на убой (в убойном весе)	42	40
Молоко	414	445
Яйца, штук	328	358

ПАРК ОСНОВНЫХ ВИДОВ ТЕХНИКИ

(в сельскохозяйственных организациях¹⁾; на конец года; штук)

	2014	2015
Тракторы	5772	5526
Кроме того, тракторы, на которых смонтированы машины	960	947
Жатки валковые	220	206
Плуги	1418	1362
Культиваторы	1445	1373
Сеялки	1350	1266
Косилки	1240	1192
Грабли тракторные	529	499
Пресс-подборщики	614	577
Комбайны		
зерноуборочные	1016	945
кормоуборочные	507	484
картофелеуборочные	44	43
льноуборочные	14	14

¹⁾ Без микропредприятий.

ОБЕСПЕЧЕННОСТЬ СЕЛЬСКОХОЗЯЙСТВЕННЫХ ОРГАНИЗАЦИЙ¹⁾ ТЕХНИКОЙ

(на конец года)

	2014	2015
Приходится тракторов на 1000 га пашни, штук	7	7
Приходится комбайнов на 1000 га посевов (посадки) соответствующих культур, штук		
зерноуборочных	4	3
картофелеуборочных	24	25
льноуборочных	62	130
Количество рабочих машин в расчете на 100 тракторов, штук		
плуги	25	25
культиваторы	25	25
сеялки	23	23
косилки	21	22
грабли тракторные	9	9

¹⁾ Без микропредприятий.

УРОЖАЙНОСТЬ ЗЕРНОВЫХ И ЗЕРНОБОБОВЫХ КУЛЬТУР И КАРТОФЕЛЯ
(в хозяйствах всех категорий; в расчете на фактически убранную площадь;
центнеров с гектара)

	Зерновые и зерно- бобовые культуры в весе после доработки		Картофель	
	2014	2015	2014	2015
Всего по области	21,1	18,9	142,1	150,4
ГО «Город Киров»	25,3	22,4	180,9	210,3
Муниципальные районы:				
Арбажский	22,0	16,0	119,3	115,3
Афанасьевский	14,5	13,3	143,8	144,7
Белохолуницкий	19,2	15,4	151,0	159,2
Богородский	21,9	21,2	99,6	104,1
Верхнекамский	-	-	122,1	111,7
Верхошижемский	22,7	16,6	193,9	228,0
Вятскополянский ¹⁾	18,5	20,4	101,2	116,4
Даровской	13,2	14,3	94,1	99,3
Зуевский	21,0	17,9	119,3	122,2
Кикнурский	10,6	9,0	98,2	103,4
Кильмезский	16,7	12,9	113,0	127,9
Кирово-Чепецкий ¹⁾	22,9	19,5	158,2	161,5
Котельничский ¹⁾	19,9	19,9	190,0	207,9
Куменский	32,9	26,7	113,7	128,6
Лебяжский	13,5	17,7	152,0	160,2
Лузский	16,7	12,7	91,7	97,0
Малмыжский	24,5	21,5	144,7	140,4
Мурашинский	-	-	105,3	111,0
Нагорский	13,0	9,1	125,1	115,5
Немский	22,2	23,0	164,1	204,2
Нолинский	16,3	16,9	107,1	112,7
Омутнинский	-	-	120,7	112,7
Опаринский	-	-	92,9	89,2
Оричевский	29,5	24,9	167,4	177,0
Орловский	25,1	20,2	171,8	209,4
Пижанский	22,1	19,6	116,8	123,2
Подосиновский	12,1	14,5	121,9	105,5
Санчурский	15,3	14,1	115,5	121,2
Свечинский	14,6	11,2	120,4	123,2
Слободской ¹⁾	23,4	19,2	149,9	158,1
Советский	19,6	17,6	121,9	128,5
Сунский	20,4	18,4	140,0	147,9
Тужинский	15,4	18,4	133,0	139,0
Унинский	12,2	12,2	115,0	121,3
Уржумский	16,3	16,9	114,7	109,7
Фаленский	16,5	12,8	174,0	173,8
Шабалинский	13,5	12,8	112,1	107,5
Юрьянский	18,7	17,1	133,7	140,2
Яранский	15,7	15,5	145,1	155,4

¹⁾ Включая городской округ.

ПОГОЛОВЬЕ КРУПНОГО РОГАТОГО СКОТА И СВИНЕЙ
(в хозяйствах всех категорий; на конец года; голов)

	Крупный рогатый скот		Свины	
	2014	2015	2014	2015
Всего по области	236331	237969	179481	185227
ГО «Город Киров»	6071	6013	128373	135857
Муниципальные районы:				
Арбажский	4797	4759	172	195
Афанасьевский	5166	5274	302	382
Белохолуницкий	5170	5214	649	685
Богородский	1784	1973	231	234
Верхнекамский	558	491	89	142
Верхошижемский	6363	6302	286	281
Вятскополянский ¹⁾	6928	7216	291	332
Даровской	3274	3257	211	162
Зуевский	16158	17139	8208	5263
Кикнурский	271	208	145	90
Кильмезский	3331	3307	206	263
Кирово-Чепецкий ¹⁾	10100	10404	20981	21922
Котельничский ¹⁾	10645	10343	2479	2022
Куменский	22526	23427	7839	8007
Лебяжский	1162	1197	355	396
Лузский	2146	2004	203	215
Малмыжский	15388	14968	829	750
Мурашинский	201	191	135	211
Нагорский	861	849	346	367
Немский	6748	7559	266	219
Нолинский	6223	6101	454	458
Омутнинский	888	838	523	559
Опаринский	373	368	116	142
Оричевский	13620	13760	425	424
Орловский	9454	9630	293	340
Пижанский	8866	8987	331	273
Подосиновский	2716	2655	503	736
Санчурский	2132	2088	299	380
Свечинский	2787	2431	30	39
Слободской ¹⁾	5570	5495	589	596
Советский	11027	10460	585	574
Сунский	10036	10039	444	380
Тужинский	2240	2061	268	243
Унинский	3061	3257	452	515
Уржумский	11216	11009	602	660
Фаленский	8431	8565	325	323
Шабалинский	2689	2773	207	131
Юрьянский	3298	3605	144	169
Яранский	2056	1752	295	290

¹⁾ Включая городской округ.

НАДОЙ МОЛОКА НА ОДНУ КОРОВУ
(в сельскохозяйственных организациях; килограммов)

	2014	2015
Всего по области	6122	6536
ГО «Город Киров»	6598	7399
Муниципальные районы:		
Арбайский	5329	5519
Афанасьевский	4276	4574
Белохолуницкий	6675	6918
Богородский	6704	7731
Верхнекамский	1950	1494
Верхошижемский	6670	6649
Вятскополянский	6144	6628
Даровской	4492	4534
Зуевский	6670	7129
Кикнурский	-	-
Кильмезский	3781	4039
Кирово-Чепецкий	5732	6198
Котельничский	5547	6118
Куменский	8035	8579
Лебяжский	4044	3750
Лузский	3613	3525
Малмыжский	5040	5300
Мурашинский	-	-
Нагорский	3384	4121
Немский	6183	7565
Нолинский	5407	5575
Омутнинский	4863	4694
Опаринский	4236	-
Оричевский	7376	7685
Орловский	6723	7127
Пижанский	5891	6178
Подосиновский	2786	2661
Санчурский	4785	4907
Свечинский	4178	4240
Слободской	7076	7223
Советский	5879	6188
Сунский	6712	6865
Тужинский	3658	3609
Унинский	6809	6935
Уржумский	5683	6407
Фаленский	4838	5236
Шабалинский	4438	4931
Юрьянский	7218	7335
Яранский	3541	4570

ИНВЕСТИЦИИ И СТРОИТЕЛЬСТВО

ОСНОВНЫЕ ПОКАЗАТЕЛИ ИНВЕСТИЦИОННОЙ И СТРОИТЕЛЬНОЙ ДЕЯТЕЛЬНОСТИ

	2014	2015
Инвестиции в основной капитал, млн. рублей	61447,8	56365,5 ¹⁾
Индекс физического объема инвестиций в основной капитал, в % к предыдущему году	99,5	82,1 ¹⁾
Инвестиции в основной капитал на душу населения, рублей	46991,4	43327,7 ¹⁾
Объем работ, выполненных по виду деятельности «Строительство», млн. рублей	28330,5	31933,8 ²⁾
Индекс физического объема работ, выполненных по виду деятельности «Строительство», в % к предыдущему году	101,3	108,8
Ввод в действие объектов жилищного и социально-культурного назначения		
Жилые дома, тыс. кв. м общей площади	684,5	726,6
из них построены индивидуальными застройщиками	244,5	245,6
на 1000 человек населения, кв. м общей площади	523	559
Газовые сети, км	186,5	145,9
из них в сельской местности	114,6	115,3
Тепловые сети, км	13,4	5,7
Водопроводные сети, км	13,3	-
из них в сельской местности	10,9	-
Канализация, км	3,1	8,0
Дошкольные образовательные организации, мест	1551	1836
из них в сельской местности	203	100
Общеобразовательные организации, учен. мест	213	-
из них в сельской местности	213	-
Амбулаторно-поликлинические организации, посещений в смену	252	783
из них в сельской местности	194	768
Учреждения культуры клубного типа, мест	118	832
из них в сельской местности	118	-
Плавательные бассейны, кв. м зеркала воды	1325	-
Плоскостные спортивные сооружения (футбольные поля, игровые площадки и др.), кв. м	20978	2950

	2014	2015
Спортивные сооружения с искусственным льдом, кв. м	1800	-
Спортивные залы, кв. м	662	332
Физкультурно-оздоровительные комплексы, единиц	3	4
Культовые сооружения, единиц	11	4
Торгово-развлекательные центры, кв. м общей площади	1477	688
Торгово-офисные центры, кв. м общей площади	9387	50394
Ввод в действие производственных мощностей		
Электростанции тепловые, тыс. кВт	241	-
Линии электропередачи напряжением 0,4 кВ, 6–20 кВ, 35 кВ и выше, км	63,1	31,5
Автомобильные дороги с твердым покрытием, км	10,6	3,9
Торговые предприятия, тыс. кв. м	44,2	56,9
Предприятия общественного питания, посадочных мест	405	735
Животноводческие помещения, тыс. мест		
для крупного рогатого скота	3,8	2,4
для свиней	0,5	-
Зерносеменовохранилища, тыс. тонн единовременного хранения	9,1	1,0
Мощности по производству		
кирпича силикатного, млн. усл. кирпича	61,0	-
пиломатериалов, тыс. куб. м	217,0	125,7
готовых лекарственных средств, млн. штук	1501,0	77,0
цельномолочной продукции, тонн в смену	-	0,7
хлебобулочных изделий, тонн в сутки	3,2	6,0

¹⁾ Оперативные данные.

²⁾ Включая объем строительно-монтажных работ, выполненных хозяйственным способом.

**ИНВЕСТИЦИИ В ОСНОВНОЙ
КАПИТАЛ ПО ИСТОЧНИКАМ ФИНАНСИРОВАНИЯ¹⁾**
(миллионов рублей)

	2014	2015
Инвестиции в основной капитал	40201,7	39787,8
в том числе:		
собственные средства организаций	16254,1	18743,2
привлеченные средства	23947,6	21044,6
в том числе:		
кредиты банков	8796,6	4415,5
заемные средства других организаций	2458,9	1804,4
бюджетные средства	6048,7	6835,7
из них средства:		
федерального бюджета	2895,3	4363,5
бюджета субъекта Российской Федерации	2248,0	1131,8
местного бюджета	905,4	1340,5
средства внебюджетных фондов	150,0	154,4
средства организаций и населения на долевое строительство		
	4186,6	6000,9
прочие источники	2306,8	1833,7

¹⁾ Без субъектов малого предпринимательства и объема инвестиций, не наблюдаемых прямыми статистическими методами.

**ИНВЕСТИЦИИ В ОСНОВНОЙ КАПИТАЛ ПО ВИДАМ
ЭКОНОМИЧЕСКОЙ ДЕЯТЕЛЬНОСТИ¹⁾**
(по месту фактического вложения; миллионы рублей)

	2014	2015
Всего	40201,7	39787,8
Сельское хозяйство, охота и лесное хозяйство	3692,1	3790,1
Добыча полезных ископаемых	44,1	10,1
Обрабатывающие производства	12660,3	14094,0
производство пищевых продуктов, включая напитки, и табака	804,8	945,4
текстильное и швейное производство	3,4	1,2
производство кожи, изделий из кожи и производство обуви	84,2	25,6
обработка древесины и производство изделий из дерева	144,0	454,3
целлюлозно-бумажное производство; издательская и полиграфическая деятельность	20,1	6,4
химическое производство	2561,1	2933,5
производство резиновых и пластмассовых изделий	1199,3	1263,3
производство прочих неметаллических минеральных продуктов	559,2	403,9
металлургическое производство и производство готовых металлических изделий	284,9	1097,1

	2014	2015
производство машин и оборудования	114,5	113,0
производство электрооборудования, электронного и оптического оборудования	532,5	354,0
производство транспортных средств и оборудования	891,1	616,7
прочие производства и производства, не включенные в другие группировки	5461,3	5879,6
Производство и распределение электроэнергии, газа и воды	6548,8	3513,4
Строительство	315,3	199,3
Оптовая и розничная торговля; ремонт автотранспортных средств, мотоциклов, бытовых изделий и предметов личного пользования	874,7	826,9
Гостиницы и рестораны	83,2	71,9
Транспорт и связь	4889,0	5861,2
Финансовая деятельность	363,4	224,3
Операции с недвижимым имуществом, аренда и предоставление услуг	6141,2	7277,6
Государственное управление и обеспечение военной безопасности; социальное страхование	869,3	756,6
Образование	1816,8	1238,1
Здравоохранение и предоставление социальных услуг	829,9	574,3
Предоставление прочих коммунальных, социальных и персональных услуг	1073,5	1350,0

¹⁾ Без субъектов малого предпринимательства и объема инвестиций, не наблюдаемых прямыми статистическими методами.

СТРУКТУРА ИНВЕСТИЦИЙ В ОСНОВНОЙ КАПИТАЛ ПО ВИДАМ ОСНОВНЫХ ФОНДОВ¹⁾ (процентов)

	2014	2015
Инвестиции в основной капитал	100	100
в том числе:		
жилища	13,1	16,5
здания (кроме жилых) и сооружения	35,6	39,3
машины, оборудование, транспортные средства, производственный и хозяйственный инвентарь	47,0	39,9
прочие инвестиции	4,2	4,3
рабочий, продуктивный и племенной скот	2,7	3,3

¹⁾ Без субъектов малого предпринимательства и объема инвестиций, не наблюдаемых прямыми статистическими методами.

ВВОД В ДЕЙСТВИЕ ЖИЛЫХ ДОМОВ
(квадратных метров общей площади)

	2014	2015
Всего по области	684468	726557
Городские округа:		
Город Киров	456295	503132
Город Вятские Поляны	21064	9695
Город Кирово-Чепецк	5388	7079
Город Котельнич	2741	2152
Город Слободской	3926	4447
Муниципальные районы:		
Арбажский	471	482
Афанасьевский	3436	5083
Белохолуницкий	3265	1424
Богородский	111	238
Верхнекамский	2107	1338
Верхошижемский	2016	2310
Вятскополянский	18070	11575
Даровской	2829	1153
Зуевский	3296	5953
Кикнурский	1315	1221
Кильмезский	4378	4227
Кирово-Чепецкий	29519	29464
Котельничский	1580	1662
Куменский	10414	6391
Лебяжский	1276	1339
Лузский	2019	1217
Малмыжский	5894	5848
Мурашинский	1562	1800
Нагорский	139	951
Немский	639	545
Нолинский	2485	4314
Омутнинский	6142	6129
Опаринский	674	471
Оричевский	11803	11516
Орловский	1726	1596
Пижанский	1407	1327
Подосиновский	1824	3588
Санчурский	806	1420
Свечинский	797	444
Слободской	41493	52828
Советский	5691	4596
Сунский	680	866
Тужинский	1020	1122
Унинский	2487	1479
Уржумский	6643	6229
Фаленский	2815	4122
Шабалинский	2354	2179
Юрьянский	8089	8879
Яранский	1782	2726

**ВВОД В ДЕЙСТВИЕ ЖИЛЫХ ДОМОВ
В РАСЧЕТЕ НА 1000 ЧЕЛОВЕК НАСЕЛЕНИЯ**
(квадратных метров общей площади)

	2014	2015
Всего по области	523	559
Городские округа:		
Город Киров	885	966
Город Вятские Поляны	630	292
Город Кирово-Чепецк	71	95
Город Котельнич	113	89
Город Слободской	116	131
Муниципальные районы:		
Арбажский	73	77
Афанасьевский	267	399
Белохолуницкий	178	79
Богородский	25	55
Верхнекамский	71	47
Верхошижемский	222	257
Вятскополянский	625	406
Даровской	264	109
Зуевский	158	291
Кикнурский	156	149
Кильмезский	367	361
Кирово-Чепецкий	1311	1328
Котельничский	109	118
Куменский	617	381
Лебяжский	164	176
Лузский	120	74
Малмыжский	241	244
Мурашинский	132	155
Нагорский	15	106
Немский	88	76
Нолинский	123	216
Омутнинский	146	147
Опаринский	65	47
Оричевский	386	383
Орловский	136	127
Пижанский	138	132
Подосиновский	119	241
Санчурский	91	164
Свечинский	104	59
Слободской	1355	1723
Советский	220	180
Сунский	109	142
Тужинский	148	166
Унинский	297	180
Уржумский	265	253
Фаленский	285	429
Шабалинский	239	225
Юрьянский	416	460
Яранский	72	112

ТРАНСПОРТ
ПЕРЕВОЗКИ ГРУЗОВ
(тысяч тонн)

	2014	2015
Перевезено грузов	25843	23711
из них автомобильным транспортом ¹⁾	19131	17646
из них организациями (без микропредприятий)	16881	15488

¹⁾ Данные организаций всех видов экономической деятельности (без микропредприятий), а также индивидуальных предпринимателей, осуществляющих перевозку грузов на коммерческой основе.

ПЕРЕВОЗКИ ПАССАЖИРОВ ТРАНСПОРТОМ
ОБЩЕГО ПОЛЬЗОВАНИЯ
(тысяч человек)

	2014	2015
Перевезено пассажиров	154019	136897
из них автобусами	130584	116498
по маршрутам общего пользования	129635	115364
из них организациями (без микропредприятий)	114815	103829
по видам сообщения:		
междугородное	1520	525
пригородное	16360	14077
городское	96935	89227

НАЛИЧИЕ ПОДВИЖНОГО СОСТАВА
(на конец года; штук)

	2014	2015
Грузовые автомобили¹⁾	51723	54071
из них в собственности граждан	34681	35614
Автобусы¹⁾	4047	3806
из них в собственности граждан	1417	1350
Легковые автомобили¹⁾	342638	345790
из них в собственности граждан	331215	334515
Число собственных легковых автомобилей на 1000 человек населения	254	258

¹⁾ Данные Управления ГИБДД УМВД России по Кировской области.

ПРОТЯЖЕННОСТЬ АВТОМОБИЛЬНЫХ ДОРОГ
(на конец года; километров)

	2014	2015
Автомобильные дороги	25277	25294
общего пользования	24678	24671
в том числе значения:		
федерального ¹⁾	389	389
регионального ¹⁾	2975	2971
местного	21314	21311
ведомственные ²⁾	599	623
Из общей протяженности автомобильных дорог - дороги с твердым покрытием	14206	14236
общего пользования	13691	13700
в том числе значения:		
федерального ¹⁾	389	389
регионального ¹⁾	2906	2899
местного	10396	10411
ведомственные ²⁾	515	537
Из общей протяженности дорог с твердым покрытием - дороги с усовершенствованным покрытием (асфальтобетонное, цементобетонное)	8824	8850
общего пользования	8456	8466
ведомственные ²⁾	369	384

¹⁾ Данные Росстата.

²⁾ Данные организаций всех видов экономической деятельности (без микропредприятий).

**АВТОМОБИЛЬНЫЕ ДОРОГИ ОБЩЕГО ПОЛЬЗОВАНИЯ
МЕСТНОГО ЗНАЧЕНИЯ**

(на конец года)

	Протяженность, км		Удельный вес дорог, не отвечающих нормативным требованиям, в общей протяженности дорог, %	
	2014	2015	2014	2015
Всего по области	21314,1	21310,6	83,1	81,7
Городские округа:				
Город Киров	1060,5	1061,8	80,7	80,3
Город Вятские Поляны	109,7	109,7	55,6	54,7
Город Кирово-Чепецк	94,8	94,8	49,2	40,4
Город Котельнич	107,1	107,8	79,2	78,7
Город Слободской	109,5	109,5	76,0	76,0
Муниципальные районы:				
Арбажский	298,7	299,3	94,3	92,8
Афанасьевский	685,2	679,2	90,0	89,4
Белохолуницкий	496,6	495,3	79,8	79,8
Богородский	175,6	175,6	93,6	93,6
Верхнекамский	628,8	628,8	76,6	76,6
Верхошижемский	411,4	411,7	88,6	87,1
Вятскополянский	398,7	400,6	88,8	87,1
Даровской	542,3	531,6	85,9	85,5
Зуевский	570,6	571,6	92,8	90,6
Кикнурский	380,6	385,1	74,6	77,1
Кильмезский	534,0	511,8	79,4	77,9
Кирово-Чепецкий	853,2	853,2	85,3	84,8
Котельничский	471,5	544,7	85,3	85,9
Куменский	383,5	383,5	81,2	79,2
Лебязский	366,0	364,3	84,9	83,9
Лузский	454,0	451,2	95,9	92,5
Малмыжский	715,7	715,7	83,4	82,7
Мурашинский	302,2	302,2	99,2	99,2
Нагорский	637,6	563,7	81,0	77,2
Немский	286,4	286,4	92,4	89,4
Нолинский	568,1	558,6	83,4	82,9
Омутнинский	609,0	607,1	98,4	98,2
Опаринский	434,3	434,3	65,5	63,5
Оричевский	753,4	763,2	82,5	81,0
Орловский	328,8	334,1	78,3	77,1
Пижанский	523,5	521,7	90,1	88,3
Подосиновский	540,6	540,6	74,2	74,5
Санчурский	569,9	567,4	94,0	91,7
Свечинский	349,0	375,8	85,0	85,1
Слободской	837,9	844,4	86,9	86,4
Советский	764,7	763,2	86,5	84,0
Сунский	254,5	272,5	71,5	64,9
Тужинский	315,1	315,1	74,8	74,1
Унинский	422,2	422,2	93,9	92,9
Уржумский	952,8	955,8	79,6	79,1
Фаленский	349,3	349,3	88,5	88,5
Шабалинский	659,8	650,5	62,0	47,0
Юрьянский	384,7	387,0	63,3	62,7
Яранский	613,7	600,1	79,7	80,7

**АВТОМОБИЛЬНЫЕ ДОРОГИ ОБЩЕГО ПОЛЬЗОВАНИЯ
МЕСТНОГО ЗНАЧЕНИЯ С ТВЕРДЫМ ПОКРЫТИЕМ**

(на конец года)

	Протяженность, км		Удельный вес дорог с твердым покрытием в общей протяженности дорог, %	
	2014	2015	2014	2015
Всего по области	10395,8	10411,4	48,8	48,9
Городские округа:				
Город Киров	619,1	620,9	58,4	58,5
Город Вятские Поляны	86,5	86,5	78,9	78,9
Город Кирово-Чепецк	94,8	94,8	100	100
Город Котельнич	107,1	107,8	100	100
Город Слободской	70,6	70,6	64,5	64,5
Муниципальные районы:				
Арбажский	153,1	153,7	51,3	51,4
Афанасьевский	236,1	236,1	34,5	34,8
Белохолуницкий	262,0	258,8	52,8	52,3
Богородский	93,2	93,2	53,1	53,1
Верхнекамский	391,1	391,1	62,2	62,2
Верхошижемский	207,9	210,1	50,5	51,0
Вяткополянский	215,5	213,0	54,1	53,2
Даровской	147,0	141,7	27,1	26,7
Зуевский	245,4	256,1	43,0	44,8
Кикнурский	227,5	176,1	59,8	45,7
Кильмезский	179,9	179,9	33,7	35,2
Кирово-Чепецкий	417,9	420,4	49,0	49,3
Котельничский	323,7	330,5	68,7	60,7
Куменский	185,5	186,0	48,4	48,5
Лебяжский	195,0	211,9	53,3	58,2
Лузский	135,4	135,4	29,8	30,0
Малмыжский	253,2	272,4	35,4	38,1
Мурашинский	160,1	160,1	53,0	53,0
Нагорский	438,2	409,2	68,7	72,6
Немский	131,1	131,1	45,8	45,8
Нолинский	282,3	282,3	49,7	50,5
Омутнинский	212,2	210,3	34,8	34,6
Опаринский	245,4	245,4	56,5	56,5
Оричевский	349,2	356,2	46,3	46,7
Орловский	185,6	186,6	56,4	55,9
Пижанский	162,2	179,9	31,0	34,5
Подосиновский	358,3	359,7	66,3	66,5
Санчурский	170,7	172,9	30,0	30,5
Свечинский	205,5	221,3	58,9	58,9
Слободской	386,0	412,5	46,1	48,9
Советский	426,3	429,1	55,7	56,2
Сунский	174,0	172,6	68,4	63,3
Тужинский	180,2	182,3	57,2	57,9
Унинский	184,4	184,4	43,7	43,7
Уржумский	254,3	257,8	26,7	27,0
Фаленский	153,0	153,0	43,8	43,8
Шабалинский	364,9	330,9	55,3	50,9
Юрьянский	221,6	224,0	57,6	57,9
Яранский	294,2	294,2	47,9	49,0

**АВТОМОБИЛЬНЫЕ ДОРОГИ ОБЩЕГО ПОЛЬЗОВАНИЯ
МЕСТНОГО ЗНАЧЕНИЯ С УСОВЕРШЕНСТВОВАННЫМ ПОКРЫТИЕМ**
(на конец года)

	Протяженность, км		Удельный вес дорог с усовершенствованным покрытием в общей протяженности дорог с твердым покрытием, %	
	2014	2015	2014	2015
Всего по области	5686,8	5672,8	54,7	54,5
Городские округа:				
Город Киров	599,9	601,2	96,9	96,8
Город Вятские Поляны	50,2	50,2	58,0	58,0
Город Кирово-Чепецк	87,3	87,3	92,1	92,1
Город Котельнич	36,5	36,5	34,1	33,9
Город Слободской	61,2	61,2	86,7	86,7
Муниципальные районы:				
Арбайский	84,5	85,1	55,2	55,4
Афанасьевский	39,7	39,7	16,8	16,8
Белохолуницкий	59,6	57,8	22,7	22,3
Богородский	9,7	9,7	10,4	10,4
Верхнекамский	254,3	254,3	65,0	65,0
Верхошижемский	127,7	129,8	61,4	61,8
Вятскополянский	169,1	164,0	78,5	77,0
Даровской	119,1	113,8	81,0	80,3
Зуевский	55,3	55,8	22,5	21,8
Кикнурский	148,5	137,8	65,3	78,3
Кильмезский	75,5	75,5	42,0	42,0
Кирово-Чепецкий	280,2	280,7	67,0	66,8
Котельничский	250,6	256,5	77,4	77,6
Куменский	148,5	148,5	80,1	79,8
Лебяжский	74,3	74,3	38,1	35,1
Лузский	17,4	17,4	12,9	12,9
Малмыжский	89,7	89,7	35,4	32,9
Мурашинский	54,3	54,3	33,9	33,9
Нагорский	49,3	51,0	11,3	12,5
Немский	39,1	37,9	29,8	28,9
Нолинский	225,3	225,3	79,8	79,8
Омутнинский	100,7	97,2	47,5	46,2
Опаринский	15,9	16,3	6,5	6,6
Оричевский	203,4	211,0	58,2	59,2
Орловский	163,3	164,3	88,0	88,0
Пижанский	146,3	144,1	90,2	80,1
Подосиновский	65,6	64,3	18,3	17,9
Санчурский	95,4	84,8	55,9	49,0
Свечинский	123,6	133,1	60,1	60,1
Слободской	283,0	291,4	73,3	70,6
Советский	272,0	275,1	63,8	64,1
Сунский	29,3	29,3	16,8	17,0
Тужинский	83,2	83,0	46,2	45,5
Унинский	28,3	28,3	15,3	15,3
Уржумский	148,5	148,8	58,4	57,7
Фаленский	16,1	27,3	10,5	17,8
Шабалинский	318,7	292,1	87,3	88,3
Юрьянский	195,7	197,1	88,3	88,0
Яранский	182,4	181,4	62,0	61,7

ИНФОРМАЦИОННЫЕ И КОММУНИКАЦИОННЫЕ ТЕХНОЛОГИИ

ОСНОВНЫЕ ПОКАЗАТЕЛИ ОРГАНИЗАЦИЙ¹⁾, ИСПОЛЬЗОВАВШИХ ИНФОРМАЦИОННЫЕ И КОММУНИКАЦИОННЫЕ ТЕХНОЛОГИИ

	2014	2015
Уровень информационной активности организаций (удельный вес организаций, использовавших персональные компьютеры, в общем числе обследованных организаций), %	82,4	80,5
Удельный вес организаций, использовавших ²⁾ , %		
локальные вычислительные сети	71,8	69,9
Интернет	91,5	91,5
Экстранет	10,9	15,9
Интранет	13,8	16,0
другие глобальные сети	6,0	5,8
сеть Интернет для взаимодействия с органами управления	84,4	85,0
Удельный вес организаций, имевших WEB-сайты ²⁾ , %	38,7	39,5
Количество персональных компьютеров в обследованных организациях на конец года, штук	102747	102435
в расчете на 100 работников	44	44
Затраты на информационные и коммуникационные технологии, млн. рублей	2875,8	2654,7

¹⁾ Без субъектов малого предпринимательства.

²⁾ В числе организаций, использовавших информационные и коммуникационные технологии на конец года.

РЫНОК ТОВАРОВ

ОБОРОТ РОЗНИЧНОЙ ТОРГОВЛИ

	2014	2015
Оборот розничной торговли, млн. рублей	165065	174877
В % к итогу		
пищевые продукты, включая напитки, и табачные изделия	47,2	48,2
непродовольственные товары	52,8	51,8
по формам собственности:		
государственная	2,2	1,8
муниципальная	0,3	0,3
частная	89,1	89,0
собственность потребительской кооперации	5,0	4,6
Индексы физического объема, в % к предыдущему году		
оборот розничной торговли	102,9	92,3
пищевые продукты, включая напитки, и табачные изделия	97,0	92,0
непродовольственные товары	108,4	92,5

ОБОРОТ ОБЩЕСТВЕННОГО ПИТАНИЯ

	2014	2015
Оборот общественного питания, млн. рублей	10879	11408
В % к итогу по формам собственности:		
государственная	1,6	1,6
муниципальная	5,3	4,8
частная	79,4	82,1
Индекс физического объема, в % к предыдущему году	100,6	92,3

ПРОДАЖА АЛКОГОЛЬНОЙ ПРОДУКЦИИ¹⁾

	2014	2015
ВСЕГО, тыс. декалитров		
В абсолютном алкоголе	1222,3	1147,0
В натуральном выражении		
Водка и ликероводочные изделия	1383,6	1263,3
Коньяки, коньячные напитки (включая бренди, кальвадосы)	74,9	67,3
Напитки слабоалкогольные (с содержанием этилового спирта не более 9%)	42,6	18,2
Винодельческая продукция (без шампанских и игристых вин)	1107,8	978,4
Шампанские и игристые вина	150,9	133,2
Пиво, кроме коктейлей пивных и напитка солодового	9644,6	9478,2
Напитки, изготавливаемые на основе пива	488,6	491,8
Прочая алкогольная продукция (сидр, пуаре, медовуха и др.)	1,0	27,3
В РАСЧЕТЕ НА ДУШУ НАСЕЛЕНИЯ, литров		
В абсолютном алкоголе	9,3	8,8
В натуральном выражении		
Водка и ликероводочные изделия	10,6	9,7
Коньяки, коньячные напитки (включая бренди, кальвадосы)	0,6	0,5
Напитки слабоалкогольные (с содержанием этилового спирта не более 9%)	0,3	0,1
Винодельческая продукция (без шампанских и игристых вин)	8,5	7,5
Шампанские и игристые вина	1,2	1,0
Пиво, кроме коктейлей пивных и напитка солодового	73,8	72,9
Напитки, изготавливаемые на основе пива	3,7	3,8
Прочая алкогольная продукция (сидр, пуаре, медовуха и др.)	0,0	0,2

¹⁾ Включая продажу в общественном питании.

ЧИСЛО РОЗНИЧНЫХ РЫНКОВ И ТОРГОВЫХ МЕСТ НА НИХ
(на начало года)

	2015	2016
Число рынков	7	7
Количество торговых мест	806	696
в том числе закрепленных за:		
индивидуальными предпринимателями	732	613
крестьянскими (фермерскими) хозяйствами	-	-
частными лицами (населением)	38	48
юридическими лицами	26	27
личными подсобными хозяйствами	10	8
Фактически использовались, в % к общему числу торговых мест	79	82

**ЧИСЛО ПРОВЕДЕННЫХ ЯРМАРОК И
КОЛИЧЕСТВО ТОРГОВЫХ МЕСТ НА НИХ¹⁾**

	2014	2015
Число ярмарок	551	517
Количество торговых мест	17173	14850
в том числе выделенных:		
юридическим лицам	1521	1317
индивидуальным предпринимателям	13068	11405
гражданам, не зарегистрированным в качестве индивидуальных предпринимателей	2514	2015
крестьянским (фермерским) хозяйствам	70	113

¹⁾ Сведения получены путем суммирования поквартальных данных.

ОБОРОТ ОПТОВОЙ ТОРГОВЛИ

	2014	2015
Оборот оптовой торговли, млн. рублей	201071	204976
из него оборот организаций и индивидуальных предпринимателей оптовой торговли ¹⁾	172377	176294
Индексы физического объема, в % к предыдущему году		
оборот оптовой торговли	101,7	96,6
оборот организаций и индивидуальных предпринимателей оптовой торговли ¹⁾	100,2	96,9

¹⁾ С основным видом экономической деятельности «Оптовая торговля, включая торговлю через агентов, кроме торговли автотранспортными средствами и мотоциклами».

ПЛАТНЫЕ УСЛУГИ

ПЛАТНЫЕ УСЛУГИ НАСЕЛЕНИЮ

	Объем услуг, млн. рублей		Индекс физического объема, в % к предыдущему году	
	2014	2015	2014	2015
Платные услуги	48021,7	49647,3	100,1	94,0
из них бытовые	6612,6	6742,9	102,6	93,9

СТРУКТУРА ПЛАТНЫХ УСЛУГ НАСЕЛЕНИЮ

	Объем платных услуг населению			
	в % к итогу		на одного жителя, рублей	
	2014	2015	2014	2015
Всего	100	100	36724	38164
в том числе:				
бытовые	13,8	13,6	5057	5183
транспортные	13,1	12,8	4807	4886
связи	15,8	15,2	5806	5800
жилищные	6,3	8,8	2302	3358
коммунальные	26,4	25,5	9689	9814
учреждений культуры	1,7	1,7	638	660
туристские	2,1	1,5	786	557
гостиниц и аналогичных средств размещения	1,0	0,9	352	344
физической культуры и спорта	0,9	0,9	328	334
медицинские	6,6	6,6	2428	2502
санаторно-оздоровительные	1,6	1,6	593	602
ветеринарные	0,2	0,2	58	60
правового характера	0,5	0,6	190	216
системы образования	6,2	6,2	2262	2379
социальные услуги, предоставляемые гражданам пожилого возраста и инвалидам	0,8	0,9	308	337
прочие виды платных услуг	3,0	3,0	1120	1133

СТРУКТУРА БЫТОВЫХ УСЛУГ НАСЕЛЕНИЮ

	Объем бытовых услуг населению			
	в % к итогу		на одного жителя, рублей	
	2014	2015	2014	2015
Всего	100	100	5057	5183
в том числе:				
ремонт, окраска и пошив обуви	1,6	1,4	79	73
ремонт и пошив швейных, меховых и кожаных изделий, головных уборов и изделий текстильной галантереи, ремонт, пошив и вязание трикотажных изделий	4,8	4,9	245	256
ремонт и техническое обслуживание бытовой радиоэлектронной аппаратуры, бытовых машин и приборов, ремонт и изготовление металлоизделий	5,8	5,9	295	304
техническое обслуживание и ремонт транспортных средств, машин и оборудования	27,9	27,9	1413	1450
изготовление и ремонт мебели	11,0	10,7	554	556
химическая чистка и крашение	0,9	0,8	43	39
услуги прачечных	0,2	0,2	11	10
ремонт и строительство жилья и других построек	15,4	15,1	781	783
услуги фотоателье, фото- и кинолабораторий	1,8	1,7	91	90
услуги бань, душевых и саун	4,1	4,1	208	211
парикмахерские и косметические услуги	15,4	15,4	779	799
услуги предприятий по прокату	0,9	0,9	44	44
ритуальные услуги	7,8	8,4	393	433
прочие виды бытовых услуг	2,4	2,6	123	136

ВНЕШНЕЭКОНОМИЧЕСКАЯ ДЕЯТЕЛЬНОСТЬ¹⁾

ВНЕШНЯЯ ТОРГОВЛЯ

	2014		2015	
	млн. долл. США	в % к итогу	млн. долл. США	в % к итогу
Внешнеторговый оборот	1297,9	100	1058,5	100
в том числе:				
страны дальнего зарубежья	1098,3	84,6	894,4	84,5
государства – участники СНГ	199,6	15,4	164,1	15,5
Экспорт товаров	1031,4	79,5	906,5	85,6
в том числе:				
страны дальнего зарубежья	851,7	65,6	753,4	71,2
государства – участники СНГ	179,7	13,8	153,1	14,5
Импорт товаров	266,5	20,5	152,0	14,4
в том числе:				
страны дальнего зарубежья	246,6	19,0	141,0	13,3
государства – участники СНГ	19,9	1,5	11,0	1,0

ВНЕШНЯЯ ТОРГОВЛЯ СО СТРАНАМИ ДАЛЬНОГО ЗАРУБЕЖЬЯ

(тысяч долларов США)

	Экспорт товаров		Импорт товаров	
	2014	2015	2014	2015
Всего	851677,9	753403,0	246598,4	141015,8
из них:				
Абхазия	1784,0	1334,4	-	-
Австрия	1705,2	1161,8	3610,7	1124,3
Албания	2926,2	70,3	111,9	-
Бельгия	38822,6	56794,2	3526,1	661,2
Болгария	492,1	652,6	671,3	126,5
Бразилия	216940,0	144420,0	2427,9	529,3
Венгрия	368,0	568,7	756,3	72,6
Вьетнам	1031,1	1663,6	1,0	0,2
Германия	26884,3	18614,0	26894,6	29054,8
Греция	58,0	225,6	1060,7	17,1
Грузия	173,6	605,0	837,7	146,9
Дания	21311,8	12690,1	2741,3	1682,5
Египет	31587,8	51529,4	31,9	-
Индия	1749,4	35508,8	1802,5	1016,0
Ирак	1774,0	301,1	-	-
Иран	5279,1	6261,4	-	47,9
Ирландия	104564,4	81790,2	85,5	91,5
Исландия	969,9	2073,0	1164,1	1682,8
Испания	10207,9	5827,1	18605,9	636,1

¹⁾ Информация представляется Росстатом по данным Федеральной таможенной службы по организациям, юридически зарегистрированным на территории Кировской области.

	Экспорт товаров		Импорт товаров	
	2014	2015	2014	2015
Италия	12843,5	12392,9	28046,5	21390,5
Канада	928,9	1236,8	260,3	38,2
Кения	2960,4	12416,5	5,8	-
Китай	2651,1	3868,8	45719,2	32372,0
Колумбия	85,9	191,6	7,4	0,2
Латвия	39902,9	37043,8	223,9	17,9
Литва	34276,0	17589,2	781,0	195,4
Малайзия	-	-	1352,5	1654,2
Мексика	3475,4	955,7	119,4	8,8
Монголия	1783,1	1494,1	-	-
Намибия	-	255,0	-	-
Нидерланды	7365,4	6786,5	8496,6	947,5
Норвегия	9756,8	692,9	0,2	1,3
Объединенные Арабские Эмираты	99,2	1078,6	-	-
Польша	8783,4	8785,6	5507,7	3797,1
Республика Корея	7698,0	5179,9	4097,3	2659,4
Румыния	2477,9	3359,6	833,4	385,8
Сербия	117,0	279,0	451,2	530,2
Словакия	211,4	519,2	4113,1	3247,3
Словения	701,0	643,1	882,3	1136,5
Соединенное Королевство (Великобритания)	8835,3	931,0	3604,2	1845,3
Соединенные Штаты Америки	21125,1	24366,4	10990,7	3461,7
Таиланд	947,6	-	157,5	17,2
Турция	6552,0	7412,8	36567,1	6546,6
Финляндия	111711,9	119378,1	2864,2	3264,3
Франция	6441,9	5094,5	3162,5	2115,9
Чешская Республика	2861,4	4108,9	2090,6	1453,6
Чили	49,0	25,6	3548,0	5595,3
Швейцария	586,8	197,4	6366,9	6419,7
Швеция	66832,7	44711,9	4959,7	2674,8
Эквадор	1321,8	450,0	0,1	-
Эстония	8054,9	2824,3	170,4	17,9
Южная Африка	3903,5	246,0	1315,5	-
Япония	583,9	283,3	758,1	218,8

ВНЕШНЯЯ ТОРГОВЛЯ С ГОСУДАРСТВАМИ – УЧАСТНИКАМИ СНГ
(тысяч долларов США)

	Экспорт товаров		Импорт товаров	
	2014	2015	2014	2015
Всего	179718,5	153139,4	19927,0	10963,7
из них:				
Азербайджан	33797,7	17559,7	-	-
Беларусь	37871,2	28121,9	4918,4	2136,2
Казахстан	43909,0	38588,0	4005,2	2414,8
Туркмения	14336,4	8589,3	-	-
Узбекистан	23508,1	13490,4	3845,3	4059,0
Украина	17435,5	40267,7	5939,0	2353,6

ТОВАРНАЯ СТРУКТУРА ЭКСПОРТА И ИМПОРТА
(процентов)

	Экспорт		Импорт	
	2014	2015	2014	2015
Всего	100	100	100	100
в том числе:				
продовольственные товары и сельскохозяйственное сырье	1,3	1,4	18,5	5,9
минеральные продукты	-	0,0	2,3	2,5
продукция химической промышленности, каучук	68,6	65,1	15,7	22,5
кожевенное сырье, пушнина и изделия из них	1,7	0,9	1,0	0,8
текстиль, текстильные изделия и обувь	0,4	0,4	4,3	4,7
древесина и целлюлозно-бумажные изделия	17,2	16,0	1,1	0,6
металлы и изделия из них	4,0	3,3	9,4	8,1
машины, оборудование и транспортные средства	3,7	3,8	45,2	51,7
драгоценные камни, драгоценные металлы и изделия из них	-	-	0,0	0,0
другие товары	3,1	9,1	2,5	3,2

ЦЕНЫ

ИНДЕКСЫ ЦЕН ПО СЕКТОРАМ ЭКОНОМИКИ (декабрь к декабрю предыдущего года; процентов)

	2014	2015
Индекс потребительских цен и тарифов на товары и услуги	111,0	111,1
Индекс цен производителей промышленных товаров и услуг (включая экспорт)	129,5	98,5
Индекс цен производителей сельскохозяйственной продукции	110,5	103,2
Сводный индекс цен на продукцию (затраты, услуги) инвестиционного назначения	111,5	111,6
Индекс тарифов на грузовые перевозки	101,5	102,9
Индекс тарифов на услуги связи для юридических лиц	104,2	103,0

ИНДЕКСЫ ПОТРЕБИТЕЛЬСКИХ ЦЕН НА ТОВАРЫ И УСЛУГИ ПО РЕГИОНАМ ПРИВОЛЖСКОГО ФЕДЕРАЛЬНОГО ОКРУГА в 2015 году (декабрь к декабрю предыдущего года; процентов)

	Все товары и услуги	в том числе на		
		продовольственные товары	непродовольственные товары	услуги
Республика Башкортостан	110,9	110,7	112,2	109,2
Республика Марий Эл	112,5	113,8	114,1	108,0
Республика Мордовия	111,1	110,8	115,0	104,9
Республика Татарстан	110,7	112,0	111,3	108,2
Удмуртская Республика	111,3	110,3	113,8	107,8
Чувашская Республика	111,5	112,3	112,6	108,1
Пермский край	112,6	114,3	111,4	111,8
Области:				
Кировская	111,1	111,5	112,1	109,0
Нижегородская	112,2	111,5	113,6	111,0
Оренбургская	110,4	111,0	111,5	107,7
Пензенская	111,3	111,1	113,3	108,4
Самарская	112,7	115,6	114,0	106,6
Саратовская	111,7	111,7	112,1	111,2
Ульяновская	113,8	115,0	115,5	109,2

СРЕДНИЕ ПОТРЕБИТЕЛЬСКИЕ ЦЕНЫ НА ОТДЕЛЬНЫЕ ВИДЫ ПРОДОВОЛЬСТВЕННЫХ ТОВАРОВ

(в декабре соответствующего года; рублей за килограмм)

	2014	2015
Говядина (кроме бескостного мяса)	277,58	324,33
Свинина (кроме бескостного мяса)	264,08	258,08
Куры охлажденные и мороженые	128,11	124,12
Колбаса полукопченая и варено-копченая	303,88	351,24
Колбаса вареная	247,86	274,10
Говядина, свинина тушеная консервированная, за условную банку весом 350 г	88,08	104,98
Рыба мороженая неразделанная	100,10	115,96
Консервы рыбные натуральные и с добавлением масла, за условную банку весом 350 г	62,84	75,37
Масло сливочное	365,81	327,62
Масло подсолнечное	69,94	100,23
Маргарин	72,51	96,10
Молоко питьевое цельное пастеризованное 2,5–3,2% жирности, за литр	37,05	39,32
Сметана	146,57	144,56
Творог жирный	185,99	199,04
Смеси сухие молочные для детского питания	657,78	805,65
Сыры сычужные твердые и мягкие	360,09	375,55
Яйца куриные, за 10 штук	59,29	63,71
Сахар-песок	44,09	48,41
Карамель	142,20	183,93
Конфеты мягкие, глазированные шоколадом	207,73	255,67
Печенье	116,04	133,23
Кофе натуральный растворимый	1769,86	1941,65
Чай черный байховый	467,20	570,61
Соль поваренная пищевая	10,72	9,39
Мука пшеничная	26,56	28,51
Хлеб из ржаной муки и смеси муки ржаной и пшеничной	33,67	37,04
Хлеб и булочные изделия из пшеничной муки высшего сорта	52,32	60,00
Хлеб и булочные изделия из пшеничной муки 1 и 2 сортов	41,40	47,63
Рис шлифованный	48,19	55,59
Пшено	27,89	29,95
Крупа гречневая - ядрица	61,74	59,20
Макаронные изделия из пшеничной муки высшего сорта	42,88	47,15
Картофель	20,19	13,24
Капуста белокочанная свежая	23,17	18,51
Лук репчатый	23,63	21,49
Морковь	27,71	25,72
Яблоки	71,25	78,34
Водка крепостью 40% об. спирта и выше, за литр	485,79	474,33
Коньяк ординарный отечественный ¹⁾ , за литр	971,81	1071,49
Вино игристое отечественное ¹⁾ , за литр	220,41	253,13
Пиво отечественное, за литр	84,02	90,57
Вода минеральная, за литр	25,51	24,08

¹⁾ Отечественного производства и производства государств – участников СНГ.

**СРЕДНИЕ ПОТРЕБИТЕЛЬСКИЕ ЦЕНЫ НА ОТДЕЛЬНЫЕ
НЕПРОДОВОЛЬСТВЕННЫЕ ТОВАРЫ**

(в декабре соответствующего года; рублей за штуку)

	2014	2015
Куртка мужская с верхом из плащевых тканей, утепленная	5326,84	5792,13
Брюки мужские из полушерстяных или смесовых тканей	1682,34	2005,43
Сорочка верхняя мужская из х/б или смесовых тканей	758,62	1062,93
Пальто женское демисезонное из шерстяных или полушерстяных тканей	7997,36	8502,30
Юбка женская из полушерстяных или смесовых тканей	1604,85	1760,02
Блузка женская	1704,97	1859,38
Куртка для детей школьного возраста с верхом из плащевых тканей утепленная	3308,84	3885,59
Брюки для детей школьного возраста из полушерстяных тканей	1051,55	1175,36
Сорочка верхняя для мальчиков школьного возраста	540,17	623,36
Блузка для девочек школьного возраста	1065,11	1209,72
Юбка для девочек школьного возраста из полушерстяных тканей	796,95	883,71
Трикотажная шапочка детская	383,97	428,00
Комбинезон для детей до одного года	2795,32	2904,11
Пеленки для новорожденных	106,50	137,59
Ползунки из хлопчатобумажного трикотажного полотна	111,16	137,87
Подгузники детские бумажные (памперсы), за 10 штук	138,82	162,86
Коляска для новорожденного	9519,98	11992,89
Полотенце личное	246,07	256,32
Комплект постельного белья 1,5 спального из хлопчатобумажной ткани, за комплект	1048,69	1196,88
Носки мужские из хлопчатобумажной или смесовой пряжи, за пару	55,36	70,95
Колготки женские эластичные плотностью свыше 20 DEN	173,96	209,79
Колготки детские	128,07	139,20
Носки, гольфы детские, за пару	43,95	46,61
Полуботинки, туфли мужские с верхом из натуральной кожи, за пару	2103,76	2808,08
Сапоги женские зимние с верхом из натуральной кожи, за пару	5706,37	6651,92
Туфли женские закрытые с верхом из натуральной кожи, за пару	2375,27	2912,62
Ботинки, полуботинки для детей школьного возраста, за пару	1346,47	1467,19
Туфли детские летние (сандалеты), за пару	945,85	1005,15
Мыло хозяйственное, за 200 г	23,19	23,96
Порошок стиральный, за кг	122,67	132,31
Мыло туалетное, за 100 г	23,13	25,39
Шампунь, за 250 мл	116,74	135,14
Паста зубная, за 100 г (100 мл)	68,04	73,73
Сигареты с фильтром отечественные, за пачку	48,86	62,24
Спички, за коробок	0,99	0,95
Шкаф для платья и белья	12149,74	12159,24

	2014	2015
Диван-кровать	18829,35	19135,40
Стол обеденный	5218,27	5676,48
Холодильник двухкамерный емкостью 250 - 350 л	23608,86	26369,09
Машина стиральная автоматическая	16097,84	19076,45
Электропылесос напольный	3781,96	5099,34
Телевизор цветного изображения	21215,05	22652,25
Переносной персональный компьютер (ноутбук)	24395,25	26464,82
Телефонный аппарат сотовой связи в комплекте	3262,92	3050,79
Аппарат для измерения артериального давления электронный	1673,84	1982,10
Кольцо обручальное, за грамм	2051,92	2223,73
Велосипед дорожный для взрослых	5494,53	7380,01
Легковой автомобиль отечественный новый	356247,96	424907,88
Легковой автомобиль импортный новый	743862,20	840755,80
Цемент тарированный, за 50 кг	277,66	278,51
Кирпич красный, за 1000 штук	15917,39	13844,78
Металлочерепица, за кв. м	255,48	299,42
Линолеум, за кв. м	467,33	529,25
Обои виниловые, за рулон 10 м	402,66	440,37

**СРЕДНИЕ ПОТРЕБИТЕЛЬСКИЕ ЦЕНЫ НА АВТОМОБИЛЬНЫЙ БЕНЗИН
ПО г. КИРОВУ В СРАВНЕНИИ С РЕГИОНАЛЬНЫМИ ЦЕНТРАМИ
ПРИВОЛЖСКОГО ФЕДЕРАЛЬНОГО ОКРУГА**
(на конец года; рублей за литр)

	Бензин		Бензин		Бензин	
	А-76 (АИ-80)		АИ-92 (АИ-93)		АИ-95 и выше	
	2014	2015	2014	2015	2014	2015
Ижевск	30,92	32,70	31,90	33,70	34,54	36,47
Йошкар-Ола	29,53	31,23	32,17	33,27	34,97	36,42
Казань	30,10	31,30	31,90	32,61	34,83	35,83
Киров	31,99	33,81	31,93	34,19	34,53	36,49
Нижний Новгород	29,27	... ¹⁾	32,13	34,03	35,04	37,04
Оренбург	30,70	32,14	31,51	33,10	35,01	37,20
Пенза	29,40	29,75	31,91	33,17	34,74	35,99
Пермь	30,85	31,53	31,87	34,01	34,77	36,92
Самара	32,09	32,25	34,71	36,04
Саранск	30,71	32,16	32,19	33,96	35,10	36,94
Саратов	27,41	29,55	32,22	33,91	34,87	36,82
Ульяновск	30,00	31,49	32,15	33,26	35,10	36,44
Уфа	30,40	31,80	31,24	32,99	34,85	36,36
Чебоксары	30,10	31,06	32,20	33,11	35,11	36,61

¹⁾ Здесь и далее в таблице данный вид товара не включается в наблюдение.

**СРЕДНИЕ ЦЕНЫ (ТАРИФЫ) НА ОТДЕЛЬНЫЕ ВИДЫ
УСЛУГ НАСЕЛЕНИЮ**

(в декабре соответствующего года; рублей за один вид услуг)

	2014	2015
Бытовые услуги		
Постановка наборок, за пару	192,70	220,41
Пошив женского платья	1940,19	2155,62
Химчистка мужского костюма	513,72	505,53
Стрижка модельная в мужском зале, за стрижку	269,53	283,86
Стрижка модельная в женском зале, за стрижку	293,33	308,17
Помывка в бане (в общем отделении), за билет	191,43	218,67
Печать цветных фотографий, за штуку	6,37	7,60
Услуги пассажирского транспорта		
Проезд в городском муниципальном автобусе, за поездку	16,00	19,00
Проезд в троллейбусе, за поездку	15,00	19,00
Услуги связи		
Пересылка простого письма внутри России массой до 20 г	15,00	17,00
Отправка телеграммы обыкновенной внутренней, за 15 слов	70,70	73,50
Абонентская плата за неограниченный объем местных телефонных соединений, за месяц	377,55	387,12
Тариф за 1 минуту местного телефонного соединения при повременной системе оплаты	0,40	0,44
Абонентская плата за доступ к сети «Интернет», за месяц	473,55	480,08
Жилищно-коммунальные услуги		
Плата за жилье в домах государственного и муниципального жилищных фондов, за кв. м общей площади	18,81	27,12
Водоснабжение холодное и водоотведение, за куб. м	40,06	44,34
Отопление, за Гкал	1383,23	1505,72
Водоснабжение горячее, за куб. м	102,72	113,45
Газ сетевой, за месяц с человека	75,21	82,23
Электроэнергия в квартирах без электроплит, за 100 кВт·ч	308,00	335,00
Услуги в системе образования		
Обучение в государственных и муниципальных образовательных организациях высшего профессионального образования, за семестр	30707,57	36366,75
Обучение в образовательных организациях среднего профессионального образования, за семестр	12802,08	13924,27
Посещение детского ясли-сада, за день	94,11	117,67
Услуги учреждений культуры		
Посещение кинотеатра, за билет на вечерний сеанс	183,21	179,66
Посещение театра, за билет на вечерний спектакль	273,86	300,00
Санаторно-оздоровительные услуги		
Проживание и лечение в санатории, за день с человека	2110,99	2257,81
Проживание в доме отдыха, пансионате, за день с человека	1128,84	1328,48
Медицинские услуги		
Первичный консультативный прием у врача-специалиста	327,22	348,76
Ультразвуковое исследование брюшной полости	591,58	646,93
Лечебный массаж, за сеанс	224,59	213,18
Лечение кариеса, за пломбу	1323,63	1300,70
Удаление одного зуба под местным обезболиванием	599,98	650,79
Изготовление коронки	1937,01	1906,58
Общий анализ крови	230,54	241,14

**СРЕДНИЕ ЦЕНЫ НА РЫНКЕ ЖИЛЬЯ КИРОВСКОЙ ОБЛАСТИ
В СРАВНЕНИИ С РЕГИОНАМИ ПРИВОЛЖСКОГО
ФЕДЕРАЛЬНОГО ОКРУГА в 2015 году¹⁾**
(на конец года; рублей за 1 кв. м общей площади)

	Средние цены по рынкам жилья	
	первичный	вторичный
Приволжский федеральный округ	45799,64	50200,58
Республика Башкортостан	51587,24	53558,42
Республика Марий Эл	39712,89	40676,54
Республика Мордовия	44901,80	41659,57
Республика Татарстан	54874,25	56868,27
Удмуртская Республика	45536,41	45828,27
Чувашская Республика	42939,75	41173,24
Пермский край	53071,82	40212,35
Области:		
Кировская	41714,58	42975,60
Нижегородская	63559,19	65855,59
Оренбургская	39443,69	43704,82
Пензенская	43689,06	40086,03
Самарская	43435,05	52957,29
Саратовская	41303,42	40448,67
Ульяновская	38839,33	44060,67

¹⁾ По данным выборочного наблюдения.

ФИНАНСЫ

ПОСТУПЛЕНИЕ НАЛОГОВЫХ ПЛАТЕЖЕЙ И ДРУГИХ ДОХОДОВ В БЮДЖЕТНУЮ СИСТЕМУ ПО ВИДАМ НАЛОГОВ¹⁾

	2014		2015	
	млн. рублей	в % к итогу	млн. рублей	в % к итогу
Всего	37513,3	100	41857,2	100
в том числе в бюджеты:				
федеральный	10568,0	28,2	11781,4	28,1
налог на прибыль организаций	312,2	0,8	394,6	0,9
налог на добавленную стоимость	8979,5	23,9	10071,0	24,1
акцизы	1088,9	2,9	1138,5	2,7
налоги, платежи за пользование природными ресурсами	75,9	0,2	55,7	0,1
прочие налоги, сборы, пошлины	111,5	0,3	121,5	0,3
областной	19998,5	53,3	23013,0	55,0
налог на прибыль организаций	5012,0	13,4	7478,8	17,9
налог на доходы физических лиц	9376,6	25,0	9671,4	23,1
акцизы	1283,2	3,4	1369,8	3,3
налоги на имущество	2608,4	7,0	2833,3	6,8
налоги на совокупный доход	1679,8	4,5	1626,4	3,9
налоги, платежи за пользование природными ресурсами	37,0	0,1	31,7	0,1
прочие налоги, сборы, пошлины	1,4	0,0	1,7	0,0
местные	6946,8	18,5	7062,8	16,9
налог на доходы физических лиц	4405,4	11,7	4317,7	10,3
акцизы	41,8	0,1	43,7	0,1
налоги на имущество	1122,0	3,0	1058,8	2,5
налоги на совокупный доход	1256,1	3,3	1485,6	3,5
прочие налоги, сборы, пошлины	121,4	0,3	157,0	0,4

¹⁾ По данным Управления Федеральной налоговой службы по Кировской области, в методологии соответствующего года.

**САЛДИРОВАННЫЙ ФИНАНСОВЫЙ РЕЗУЛЬТАТ
(ПРИБЫЛЬ МИНУС УБЫТОК) ДЕЯТЕЛЬНОСТИ ОРГАНИЗАЦИЙ¹⁾**

(миллионов рублей)

	2014	2015
Всего	27409,9	22825,4
По видам экономической деятельности:		
сельское хозяйство, охота и лесное хозяйство	3501,5	3875,2
рыболовство, рыбоводство	1,0	2,4
добыча полезных ископаемых	231,7	151,9
обрабатывающие производства	12586,0	6482,9
производство и распределение электроэнергии, газа и воды	-209,8	363,1
строительство	2398,4	2093,8
оптовая и розничная торговля; ремонт автотранспортных средств, мотоциклов, бытовых изделий и предметов личного пользования	4888,4	5686,1
гостиницы и рестораны	84,9	-132,3
транспорт и связь	269,2	12,5
финансовая деятельность	207,7	204,1
операции с недвижимым имуществом, аренда и предоставление услуг	2936,6	3610,0
образование	21,0	28,0
здравоохранение и предоставление социальных услуг	206,3	260,9
предоставление прочих коммунальных, социальных и персональных услуг	286,9	186,9
По формам собственности:		
федеральная	28,1	-64,7
субъектов Российской Федерации	163,8	-80,6
муниципальная	-147,8	43,5
общественных и религиозных организаций (объединений)	71,9	38,8
частная	28677,6	25003,2
смешанная российская	118,4	119,3
государственных корпораций	284,2	-31,3
потребительской кооперации	191,2	192,2
собственность российских граждан, имеющих постоянное место жительства за границей	-	-0,3
иностранная	-2760,1	-2414,4
совместная российская и иностранная	782,6	19,7

¹⁾ В этой и последующих таблицах раздела данные приведены в фактически действовавших ценах, в структуре и методологии соответствующих лет по годовой бухгалтерской отчетности предприятий и организаций, без государственных и муниципальных учреждений, банков и страховых организаций.

ФИНАНСОВЫЕ РЕЗУЛЬТАТЫ РЕНТАБЕЛЬНЫХ И УБЫТОЧНЫХ ОРГАНИЗАЦИЙ

(миллионов рублей)

	Сумма прибыли рентабельных организаций		Сумма убытка убыточных организаций		Удельный вес убыточных организаций, %	
	2014	2015	2014	2015	2014	2015
Всего	38156,0	32798,5	10746,1	9973,0	18,2	18,1
По видам экономической деятельности:						
сельское хозяйство, охота и лесное хозяйство	4424,6	4537,4	923,1	662,3	19,9	22,4
рыболовство, рыбоводство	1,1	2,4	0,0	0,0	28,6	11,1
добыча полезных ископаемых	240,0	166,5	8,3	14,6	16,4	21,6
обрабатывающие производства	16947,2	9989,1	4361,1	3506,2	21,2	20,8
производство и распределение электроэнергии, газа и воды	885,0	1117,8	1094,9	754,7	36,8	37,1
строительство	2829,6	3042,7	431,2	948,9	19,2	18,2
оптовая и розничная торговля; ремонт автотранспортных средств, мотоциклов, бытовых изделий и предметов личного пользования	5900,4	6809,6	1012,0	1123,5	14,1	14,6
гостиницы и рестораны	654,8	512,3	569,9	644,6	22,2	20,8
транспорт и связь	537,3	432,4	268,1	419,9	19,1	21,0
финансовая деятельность	266,5	304,5	58,8	100,4	20,4	19,7
операции с недвижимым имуществом, аренда и предоставление услуг	4751,9	5218,0	1815,4	1608,0	20,6	19,5
образование	32,0	43,6	10,9	15,6	26,4	20,4
здравоохранение и предоставление социальных услуг	265,9	323,1	59,6	62,2	20,6	20,7
предоставление прочих коммунальных, социальных и персональных услуг	419,6	299,0	132,7	112,1	14,4	14,8

	Сумма прибыли рентабельных организаций		Сумма убытка убыточных организаций		Удельный вес убыточных организаций, %	
	2014	2015	2014	2015	2014	2015
По формам собственности:						
федеральная	67,0	13,6	38,9	78,3	58,3	45,5
субъектов Российской Федерации	175,0	142,0	11,2	222,6	11,1	28,2
муниципальная	253,9	324,0	401,7	280,5	52,4	46,2
общественных и религиозных организаций (объединений)	99,6	54,1	27,7	15,3	5,6	6,1
частная	35115,4	31025,9	6437,8	6022,8	18,1	18,0
смешанная российская	978,1	682,7	859,7	563,4	34,9	38,5
государственных корпораций	292,4	-	8,1	31,3	50,0	100
потребительской кооперации	214,3	218,4	23,0	26,2	17,3	14,6
собственность российских граждан, имеющих постоянное местожительство за границей	-	0,0	-	0,3	-	50,0
иностранная	164,0	290,5	2924,1	2704,9	32,5	31,0
совместная российская и иностранная	796,4	47,2	13,8	27,5	18,6	32,7

ФИНАНСОВЫЕ РЕЗУЛЬТАТЫ УБЫТОЧНЫХ ОРГАНИЗАЦИЙ ПО МУНИЦИПАЛЬНЫМ ОБРАЗОВАНИЯМ

	Удельный вес убыточных организаций, %		Сумма убытка, млн. рублей	
	2014	2015	2014	2015
Всего	18,2	18,1	10746,1	9973,0
Городские округа:				
Город Киров	16,9	16,9	7621,1	7292,6
Город Вятские Поляны	24,1	22,0	505,0	173,4
Город Кирово-Чепецк	18,8	20,1	302,3	486,9
Город Котельнич	17,6	25,0	60,9	25,2
Город Слободской	17,2	16,1	375,6	87,0
Муниципальные районы:				
Арбажский	14,3	13,8	0,8	6,5
Афанасьевский	18,9	17,9	22,9	7,9
Белохолуницкий	31,0	29,9	29,1	130,3
Богородский	25,9	32,0	2,8	9,5
Верхнекамский	31,5	32,3	142,0	108,8
Верхошижемский	8,2	19,6	0,9	55,3
Вятскополянский	16,2	16,2	245,1	336,8
Даровской	12,5	6,9	4,2	1,1

	Удельный вес убыточных организаций, %		Сумма убытка, млн. рублей	
	2014	2015	2014	2015
Зуевский	22,3	22,9	213,6	58,3
Кикнурский	39,1	31,8	21,7	7,9
Кильмезский	30,3	29,5	26,1	31,8
Кирово-Чепецкий	18,8	15,2	220,8	136,0
Котельничский	20,7	21,9	15,7	13,3
Куменский	16,9	22,9	9,2	4,4
Лебяжский	18,9	18,0	5,0	3,9
Лузский	23,6	20,5	46,2	60,8
Мамыжский	19,3	9,6	15,4	4,7
Мурашинский	36,2	43,8	20,8	29,8
Нагорский	21,7	23,2	9,3	13,9
Немский	19,2	19,5	49,8	0,9
Нолинский	13,8	14,8	5,6	15,4
Омутнинский	23,8	21,0	115,2	74,5
Опаринский	17,9	25,5	76,0	8,2
Оричевский	27,1	28,2	43,2	153,9
Орловский	17,3	22,1	62,2	12,0
Пижанский	20,0	14,3	9,7	8,7
Подосиновский	19,0	25,9	21,7	35,1
Санчурский	16,3	27,5	6,9	117,7
Свечинский	16,7	22,5	5,0	4,8
Слободской	17,1	12,8	19,8	10,8
Советский	20,6	19,5	44,8	104,5
Сунский	14,7	16,7	14,5	2,1
Тужинский	15,6	31,1	4,8	10,3
Унинский	32,3	32,8	17,4	32,8
Уржумский	28,1	25,4	89,9	59,2
Фаленский	25,9	25,0	20,9	20,3
Шабалинский	29,6	25,3	17,9	19,4
Юрьянский	21,5	21,6	127,3	130,9
Яранский	29,9	26,1	25,8	21,0

ОСНОВНЫЕ ХАРАКТЕРИСТИКИ СОЦИАЛЬНО ОРИЕНТИРОВАННЫХ НЕКОММЕРЧЕСКИХ ОРГАНИЗАЦИЙ КИРОВСКОЙ ОБЛАСТИ¹⁾

	2014	2015
Общее количество социально ориентированных некоммерческих организаций	1021	1018
ЧИСЛЕННОСТЬ УЧАСТНИКОВ ДЕЯТЕЛЬНОСТИ ОРГАНИЗАЦИЙ, человек		
Среднесписочная численность штатных работников (за исключением внешних совместителей)	3532	3262
Средняя численность внешних совместителей	293	310
Средняя численность работников, привлеченных по договорам гражданско-правового характера	760	664
Средняя численность добровольцев	6767	9413
Численность членов организации на конец года	273964	266540

	2014	2015
ИСТОЧНИКИ ФОРМИРОВАНИЯ ДЕНЕЖНЫХ СРЕДСТВ И ИНОГО ИМУЩЕСТВА, тыс. рублей		
Поступило денежных средств и иное имущество	2308441	2261515
из них:		
поступления из федерального бюджета	25250	44095
гранты от некоммерческих неправительственных организаций, участвующих в развитии институтов гражданского общества (предоставленные за счет субсидий из федерального бюджета)	3900	5144
поступления из бюджетов субъектов Российской Федерации	32497	29358
поступления из муниципальных (местных) бюджетов	163858	142223
поступления (включая пожертвования), гранты от российских физических лиц, за исключением денежных средств и иного имущества, полученного по завещанию в порядке наследования	538796	631334
поступления (включая пожертвования), гранты от российских некоммерческих организаций, за исключением грантов от некоммерческих неправительственных организаций, участвующих в развитии институтов гражданского общества	48699	47872
поступления (включая пожертвования) от российских коммерческих организаций, за исключением дохода от целевого капитала	292049	249142
доходы (выручка) от реализации товаров, работ, услуг, имущественных прав (кроме доходов от целевого капитала)	1092541	1057446
внерезультативные доходы (кроме доходов от целевого капитала)	88371	25914

ФОРМЫ И РЕЗУЛЬТАТЫ РАБОТЫ СОЦИАЛЬНО ОРИЕНТИРОВАННЫХ НЕКОММЕРЧЕСКИХ ОРГАНИЗАЦИЙ

Количество человек ²⁾		
которым оказаны социальные услуги	534774	810927
получивших юридическую помощь на безвозмездной или льготной основе	12568	14966
получивших благотворительную помощь в натуральной форме, за исключением оказания социальных услуг и юридической помощи на безвозмездной или льготной основе	73419	66683
получивших благотворительную помощь в денежной форме	19894	19989
принявших участие в мероприятиях, проводимых организациями	1122534	1202021

¹⁾ По данным выборочного федерального статистического наблюдения за деятельностью социально ориентированных некоммерческих организаций.

²⁾ Суммарное количество человек по каждому мероприятию, проводимому социально ориентированными некоммерческими организациями.

РЫНОК ТРУДА
ТРУДОВЫЕ РЕСУРСЫ¹⁾
(тысяч человек)

	2014	2015
Трудовые ресурсы – всего	770,0	760,9
в том числе:		
трудоспособное население в трудоспособном возрасте	700,2	684,6
иностранцы трудовые мигранты	4,8	4,6
лица старше трудоспособного возраста и подростки, занятые в экономике	65,0	71,7
в том числе:		
лица старше трудоспособного возраста	61,6	68,5
подростки	3,4	3,2
Из общего итога:		
занятые в экономике	632,1	625,2
учащиеся в трудоспособном возрасте, обучающиеся с отрывом от работы	49,1	46,6
трудоспособное население в трудоспособном возрасте, не занятое в экономике	88,8	89,1

¹⁾ По данным баланса трудовых ресурсов.

СТРУКТУРА ЗАНЯТОГО В ЭКОНОМИКЕ НАСЕЛЕНИЯ ПО ВИДАМ ЭКОНОМИЧЕСКОЙ ДЕЯТЕЛЬНОСТИ¹⁾
(процентов)

	2014	2015
Всего занято в экономике	100	100
из них по видам экономической деятельности:		
сельское хозяйство, охота и лесное хозяйство	10,6	10,7
рыболовство, рыбоводство	0,0	0,0
добыча полезных ископаемых	0,2	0,2
обрабатывающие производства	18,5	18,8
производство и распределение электроэнергии, газа и воды	3,5	3,4
строительство	5,0	5,1
оптовая и розничная торговля; ремонт автотранспортных средств, мотоциклов, бытовых изделий и предметов личного пользования	18,6	18,7
гостиницы и рестораны	1,7	1,7
транспорт и связь	6,6	6,3
финансовая деятельность	1,3	1,3
операции с недвижимым имуществом, аренда и предоставление услуг	6,3	6,4
государственное управление и обеспечение военной безопасности; социальное страхование	6,8	6,7
образование	9,0	8,9
здравоохранение и предоставление социальных услуг	7,4	7,3
предоставление прочих коммунальных, социальных и персональных услуг	4,2	4,2

¹⁾ По данным баланса трудовых ресурсов.

**ОТДЕЛЬНЫЕ ПОКАЗАТЕЛИ,
ХАРАКТЕРИЗУЮЩИЕ РЫНОК ТРУДА¹⁾**

	2014	2015
Численность экономически активного населения, тыс. человек	679,5	679,0
В том числе:		
занятые в экономике	645,1	642,8
безработные	34,4	36,2
Численность зарегистрированных безработных ²⁾ , тыс. человек	8,3	9,7
Уровень экономической активности, %	67,8	68,7
Уровень занятости, %	64,4	65,0
Уровень безработицы, %	5,1	5,3
Уровень зарегистрированной безработицы ²⁾ , %	1,2	1,4

¹⁾ По данным выборочного обследования населения по проблемам занятости (лиц в возрасте 15 – 72 лет), в среднем за год.

²⁾ По данным управления государственной службы занятости населения Кировской области, на конец года.

**РАСПРЕДЕЛЕНИЕ ЧИСЛЕННОСТИ ЗАНЯТЫХ В ЭКОНОМИКЕ
И БЕЗРАБОТНЫХ ПО ВОЗРАСТНЫМ ГРУППАМ И УРОВНЮ ОБРАЗОВАНИЯ¹⁾**
(процентов)

	Занятые в экономике		Безработные	
	2014	2015	2014	2015
По возрасту	100	100	100	100
15 – 19	0,7	1,0	4,9	2,8
20 – 29	21,6	20,3	31,1	34,0
30 – 39	25,5	25,9	25,0	23,7
40 – 49	22,9	22,4	16,5	20,6
50 – 59	24,2	24,8	21,7	18,0
60 – 72	5,0	5,6	0,8	0,9
По уровню образования	100	100	100	100
высшее	25,6	24,7	10,7	15,1
среднее профессиональное образование по программам подготовки специалистов среднего звена	25,7	28,2	19,5	22,7
среднее профессиональное образование по программам подготовки квалифицированных рабочих, служащих	24,9	25,1	29,1	25,5
среднее (полное) общее	18,9	16,7	24,7	23,7
основное общее	4,6	4,7	13,9	11,5
не имеют основного общего	0,3	0,5	2,0	1,5

¹⁾ По данным выборочного обследования населения по проблемам занятости (лиц в возрасте 15 – 72 лет), в среднем за год.

УРОВЕНЬ ЗАРЕГИСТРИРОВАННОЙ БЕЗРАБОТИЦЫ¹⁾

(на конец года; процентов)

	2014	2015
Всего по области	1,2	1,4
Городские округа		
Город Киров	0,5	0,7
Город Вятские Поляны	1,6	2,2
Город Кирово-Чепецк	1,0	1,5
Город Котельнич	1,3	1,4
Город Слободской	1,1	1,3
Муниципальные районы:		
Арбажский	2,2	2,9
Афанасьевский	2,7	2,7
Белохолуницкий	1,7	2,1
Богородский	3,8	5,4
Верхнекамский	2,4	2,9
Верхошижемский	1,4	1,5
Вятскополянский	1,9	2,5
Даровской	1,4	1,3
Зуевский	2,4	2,6
Кикнурский	2,2	2,3
Кильмезский	2,9	3,2
Кирово-Чепецкий	1,3	1,6
Котельничский	2,3	2,6
Куменский	1,3	1,5
Лебяжский	3,7	3,6
Лузский	3,4	3,7
Малмыжский	2,0	2,4
Мурашинский	2,5	2,6
Нагорский	3,1	3,4
Немский	3,4	3,7
Нолинский	2,8	2,8
Омутнинский	1,8	2,0
Опаринский	2,5	2,6
Оричевский	1,5	2,0
Орловский	1,7	2,0
Пижанский	2,2	2,3
Подосиновский	2,2	2,2
Санчурский	3,1	3,4
Свечинский	2,1	2,7
Слободской	1,6	1,4
Советский	1,7	1,8
Сунский	1,8	1,9
Тужинский	3,2	3,2
Унинский	2,6	2,9
Уржумский	1,2	1,2
Фаленский	2,3	3,8
Шабалинский	2,2	2,2
Юрьянский	1,4	1,8
Яранский	2,8	3,5

¹⁾ По данным управления государственной службы занятости населения Кировской области.

**ЧИСЛЕННОСТЬ РАБОТНИКОВ ГОСУДАРСТВЕННОЙ И МУНИЦИПАЛЬНОЙ
СЛУЖБЫ ГОСУДАРСТВЕННЫХ ОРГАНОВ, ОРГАНОВ МЕСТНОГО
САМОУПРАВЛЕНИЯ И ИЗБИРАТЕЛЬНЫХ КОМИССИЙ
ПО ВЕТВЯМ ВЛАСТИ**
(на конец года; человек)

	2014	2015
Численность работников на государственных должностях и должностях гражданской службы	7788	7566
в том числе в органах:		
законодательной власти	49	49
исполнительная власти	5917	5934
судебной власти и прокуратуры	1725	1480
других государственных органах	97	103
Численность работников на муниципальных должностях и должностях муниципальной службы	4819	4700
из них в:		
представительных органах муниципальных образований	252	240
местных администрациях (исполнительно-распорядительных органах муниципальных образований)	4546	4437

УРОВЕНЬ ЖИЗНИ НАСЕЛЕНИЯ

ОСНОВНЫЕ СОЦИАЛЬНО-ЭКОНОМИЧЕСКИЕ ИНДИКАТОРЫ УРОВНЯ ЖИЗНИ НАСЕЛЕНИЯ

	2014	2015
Денежные доходы населения, млн. рублей	319002,1	346088,9
в % к предыдущему году		
реальные денежные доходы	104,2	94,8
реальные располагаемые денежные доходы	104,4	95,5
Денежные расходы и сбережения, млн. рублей	306555,9	337150,8
Среднедушевые денежные доходы, рублей в месяц	20329,4	22169,7
Среднедушевые денежные расходы и сбережения, рублей в месяц	19536,2	21597,1
Величина прожиточного минимума ¹⁾ , в среднем на душу населения, рублей в месяц	7420,0	9210,0
по социально-демографическим группам:		
трудоспособное население	7954,8	9868,8
пенсионеры	6093,3	7541,8
дети	7426,5	9268,3
Соотношение среднедушевого денежного дохода и величины прожиточного минимума	в 2,7р	в 2,4р
Численность населения, имеющего среднедушевые доходы ниже величины прожиточного минимума		
тысяч человек	166,4	193,7
в % к общей численности населения	12,7	14,9

¹⁾ Оценка на основе данных за I–IV кварталы, установленных Правительством Кировской области в соответствии с Федеральным законом от 24.10.1997 № 134-ФЗ «О прожиточном минимуме в Российской Федерации» (с изменениями и дополнениями).

ДЕНЕЖНЫЕ ДОХОДЫ И РАСХОДЫ НАСЕЛЕНИЯ (миллионов рублей)

	2014	2015
Доходы	319002,1	346088,9
в том числе:		
оплата труда наемных работников	120035,4	122240,4
доходы наемных работников от организаций, кроме оплаты труда	2601,8	2600,7
доходы от предпринимательской деятельности	24410,4	25105,5
социальные выплаты	79087,5	87829,9
пенсии	59161,9	66299,5
пособия и социальная помощь	17594,5	19028,3
стипендии	628,4	604,8
страховые возмещения	1701,6	1896,8

	2014	2015
прочие	1,1	0,5
доходы от собственности	11071,1	14155,0
доходы от продажи иностранной валюты	2752,2	3680,9
другие доходы ¹⁾	79043,7	90476,5
Расходы и сбережения	306555,9	337150,8
в том числе:		
покупка товаров	176917,5	187260,9
оплата услуг	48021,7	49647,3
оплата товаров и услуг с использованием банковских карт за рубежом	2223,1	2084,0
оплата обязательных платежей и взносов	35842,7	36841,2
прирост сбережений во вкладах и покупка ценных бумаг	4233,6	22207,6
покупка недвижимости	16305,2	9384,2
приобретение иностранной валюты	7779,0	4934,7
изменение задолженности по кредитам ²⁾	-10301,5	3824,2
изменение средств на счетах индивидуальных предпринимателей	24165,7	19657,4
деньги, отосланные по переводам (за вычетом полученных сумм)	239,6	-
покупка населением скота и птицы	1129,2	1309,2
Превышение денежных доходов над расходами	12446,2	8938,1

¹⁾ К другим доходам относятся: выручка населения от продажи товаров через скупочные пункты, арендная плата за помещения и плата за снос домов и насаждений, принадлежащих гражданам, а также скрытая заработная плата и т. д.

²⁾ Знак (-) означает превышение полученных кредитов над их погашением.

РАСПРЕДЕЛЕНИЕ НАСЕЛЕНИЯ ПО ВЕЛИЧИНЕ СРЕДНЕДУШЕВЫХ ДЕНЕЖНЫХ ДОХОДОВ (процентов)

	2014	2015
Все население	100	100
в том числе со среднедушевым денежным доходом в месяц, рублей:		
до 3500	1,3	0,6
3500,1 – 5000	3,0	1,8
5000,1 – 7000	6,7	4,8
7000,1 – 10000	13,1	10,8
10000,1 – 15000	21,6	20,5
15000,1 – 25000	28,3	30,4
25000,1 – 35000	13,2	15,5
свыше 35000	12,8	15,6

**СРЕДНЕМЕСЯЧНАЯ НАЧИСЛЕННАЯ
ЗАРАБОТНАЯ ПЛАТА РАБОТНИКОВ ОРГАНИЗАЦИЙ**

	2014	2015
Среднемесячная номинальная начисленная заработная плата		
рублей	20978	22118
в % к предыдущему году	108,7	105,4
Реальная заработная плата		
в % к предыдущему году	100,9	92,1

**СРЕДНЕМЕСЯЧНАЯ НОМИНАЛЬНАЯ НАЧИСЛЕННАЯ ЗАРАБОТНАЯ ПЛАТА
РАБОТНИКОВ ОРГАНИЗАЦИЙ И ЕЕ СООТНОШЕНИЕ С ВЕЛИЧИНОЙ
ПРОЖИТОЧНОГО МИНИМУМА ТРУДОСПОСОБНОГО НАСЕЛЕНИЯ**

	Среднемесячная номинальная начисленная заработная плата, рублей		В % к величине прожиточного минимума трудоспособного населения	
	2014	2015	2014	2015
Всего	20978	22118	в 2,6р	в 2,2р
Сельское хозяйство, охота и лесное хозяйство	15460	16900	194,3	171,2
сельское хозяйство	15519	17540	195,1	177,7
Рыболовство, рыбоводство	16433	19259	в 2,1р	195,1
Добыча полезных ископаемых	21413	21782	в 2,7р	в 2,2р
Обрабатывающие производства	20481	22414	в 2,6р	в 2,3р
производство пищевых продуктов, включая напитки, и табака	19295	21102	в 2,4р	в 2,1р
текстильное и швейное производство	8965	9977	112,7	101,1
производство кожи, изделий из кожи и производство обуви	16032	17555	в 2,0р	177,9
обработка древесины и производство изделий из дерева	14247	15840	179,1	160,5
целлюлозно-бумажное производство; издательская и полиграфическая деятельность	16780	17422	в 2,1р	176,5

	Среднемесячная номинальная начисленная заработная плата, рублей		В % к величине прожиточного минимума трудоспособного населения	
	2014	2015	2014	2015
химическое производство	26802	30010	в 3,4р	в 3,0р
производство резиновых и пластмассовых изделий	22401	25357	в 2,8р	в 2,6р
производство прочих неметаллических минеральных продуктов	23029	23581	в 2,9р	в 2,4р
металлургическое производство и производство готовых металлических изделий	22114	24556	в 2,8р	в 2,5р
производство машин и оборудования	23783	25665	в 3,0р	в 2,6р
производство электрооборудования, электронного и оптического оборудования	24662	27352	в 3,1р	в 2,8р
производство транспортных средств и оборудования	26163	28678	в 3,3р	в 2,9р
прочие производства и производства, не включенные в другие группировки	21289	23206	в 2,7р	в 2,4р
Производство и распределение электроэнергии, газа и воды	23053	24713	в 2,9р	в 2,5р
Строительство	21670	23257	в 2,7р	в 2,4р
Оптовая и розничная торговля; ремонт автотранспортных средств, мотоциклов, бытовых изделий и предметов личного пользования	15993	17627	в 2,0р	178,6
Гостиницы и рестораны	13711	14249	172,4	144,4
Транспорт и связь	24165	26231	в 3,0р	в 2,7р
связь	20273	21275	в 2,5р	в 2,2р
Финансовая деятельность	35381	36731	в 4,4р	в 3,7р
Операции с недвижимым имуществом, аренда и предоставление услуг	19937	21076	в 2,5р	в 2,1р
Государственное управление и обеспечение военной безопасности; социальное страхование	34081	33009	в 4,3р	в 3,3р
Образование	17078	17708	в 2,1р	179,4
Здравоохранение и предоставление социальных услуг	19082	19737	в 2,4р	в 2,0р
Предоставление прочих коммунальных, социальных и персональных услуг	16616	17959	в 2,1р	182,0

**СРЕДНЕМЕСЯЧНАЯ НОМИНАЛЬНАЯ НАЧИСЛЕННАЯ ЗАРАБОТНАЯ ПЛАТА
РАБОТНИКОВ ПО КАТЕГОРИЯМ ПЕРСОНАЛА В ОРГАНИЗАЦИЯХ
СОЦИАЛЬНОЙ СФЕРЫ И НАУКИ ГОСУДАРСТВЕННОЙ
И МУНИЦИПАЛЬНОЙ ФОРМ СОБСТВЕННОСТИ**

Категории работников	Среднемесячная номинальная начисленная заработная плата, рублей		В % к предыдущему году
	2014	2015	
Педагогические работники дошкольных образовательных учреждений	17482	18333	104,9
Педагогические работники образовательных учреждений общего образования	21349	21819	102,2
Педагогические работники учреждений дополнительного образования детей ¹⁾	19478	19619	100,7
Преподаватели и мастера производственного обучения образовательных учреждений начального и среднего профессионального образования	19640	19685	100,2
Преподаватели образовательных учреждений высшего профессионального образования	36656	38247	104,3
Врачи и работники медицинских организаций, имеющие высшее медицинское (фармацевтическое) или иное высшее образование, предоставляющие медицинские услуги (обеспечивающие предоставление медицинских услуг) ²⁾	35587	36470	102,5
Средний медицинский (фармацевтический) персонал (персонал, обеспечивающий условия для предоставления медицинских услуг) ³⁾	18804	19105	101,6
Младший медицинский персонал (персонал, обеспечивающий условия для предоставления медицинских услуг) ⁴⁾	10553	11504	109,0
Социальные работники ⁵⁾	12590	12902	102,5
Работники учреждений культуры	13547	15163	111,9
Научные сотрудники ⁶⁾	43202	42584	98,6

Категории работников	Среднемесячная номинальная начисленная заработная плата, рублей		В % к предыдущему году
	2014	2015	
Педагогические работники образовательных, медицинских организаций или организаций, оказывающих социальные услуги детям-сиротам и детям, оставшимся без попечения родителей ⁷⁾	22053	21486	97,4

¹⁾ Включены педагогические работники учреждений дополнительного образования детей и педагоги учреждений культуры.

²⁾ Включены врачи и работники медицинских организаций, имеющих высшее медицинское (фармацевтическое) или иное высшее образование, предоставляющих медицинские услуги (обеспечивающих предоставление медицинских услуг) в учреждениях образования, науки, культуры, здравоохранения, социального обслуживания.

³⁾ Включены работники среднего медицинского (фармацевтического) персонала (персонала, обеспечивающего условия для предоставления медицинских услуг) в учреждениях образования, науки, культуры, здравоохранения, социального обслуживания.

⁴⁾ Включены работники младшего медицинского персонала (персонала, обеспечивающего условия для предоставления медицинских услуг) в учреждениях образования, науки, культуры, здравоохранения, социального обслуживания.

⁵⁾ Включены социальные работники в учреждениях образования, здравоохранения, социального обслуживания.

⁶⁾ Включены научные сотрудники в учреждениях образования, науки, здравоохранения, социального обслуживания.

⁷⁾ Включены педагогические работники организаций (образовательных, медицинских, социального обслуживания), оказывающих социальные услуги детям-сиротам и детям, оставшимся без попечения родителей; данные сформированы по спискам организаций, представленным Министерством труда и социальной защиты Российской Федерации.

СТРУКТУРА РАСХОДОВ НА КОНЕЧНОЕ ПОТРЕБЛЕНИЕ ДОМАШНИХ ХОЗЯЙСТВ

(по данным выборочного обследования бюджетов домашних хозяйств)

	Все домохозяйства	В составе, человек				
		1	2	3	4	5 и более
2014						
Расходы на конечное потребление в среднем на члена домохозяйства в месяц, рублей	13208,1	18970,8	16203,8	12444,5	11988,6	7335,4
В % к общему объему расходов на конечное потребление						
Стоимость питания	35,0	40,9	36,4	33,5	29,9	38,4
в том числе:						
расходы на покупку продуктов питания	29,6	35,0	30,3	28,7	25,4	32,6
стоимость натуральных поступлений продуктов питания	5,4	5,9	6,1	4,8	4,5	5,8

	Все домохозяйства	В составе, человек				
		1	2	3	4	5 и более
в том числе:						
поступления из личного подсобного хозяйства	4,3	4,5	5,4	3,7	3,1	5,0
полученные подарки и другие поступления	1,1	1,4	0,7	1,1	1,4	0,8
Расходы						
на покупку непродовольственных товаров	41,2	30,5	41,3	39,2	50,0	43,9
на покупку алкогольных напитков	2,0	1,2	2,4	2,4	1,7	1,4
на оплату услуг	21,5	26,9	19,8	24,4	18,2	16,3
Стоимость льгот, предоставленных работодателем в натуральном выражении	0,3	0,6	0,1	0,4	0,2	0,0
2015						
Расходы на конечное потребление в среднем на члена домохозяйства в месяц, рублей	14105,9	22196,4	16564,7	14104,8	11860,6	7852,8
В % к общему объему расходов на конечное потребление						
Стоимость питания	39,4	42,1	43,3	35,5	37,2	40,3
в том числе:						
расходы на покупку продуктов питания	33,1	35,8	35,5	30,2	31,7	33,7
стоимость натуральных поступлений продуктов питания	6,3	6,2	7,8	5,3	5,4	6,6
в том числе:						
поступления из личного подсобного хозяйства	5,0	4,5	6,6	4,4	3,9	5,9
полученные подарки и другие поступления	1,3	1,7	1,2	0,9	1,6	0,7
Расходы						
на покупку непродовольственных товаров	34,6	23,3	32,5	39,4	37,2	40,5
на покупку алкогольных напитков	2,5	2,8	3,0	1,9	3,0	1,8
на оплату услуг	22,8	30,9	20,5	22,4	22,2	17,3
Стоимость льгот, предоставленных работодателем в натуральном выражении	0,7	0,9	0,8	0,8	0,4	0,2

**СТРУКТУРА ПОТРЕБИТЕЛЬСКИХ РАСХОДОВ ПО 10-ПРОЦЕНТНЫМ
ГРУППАМ НАСЕЛЕНИЯ С РАЗЛИЧНЫМ УРОВНЕМ СРЕДНЕДУШЕВЫХ
РАСПОЛАГАЕМЫХ РЕСУРСОВ в 2014 году**

(по данным выборочного обследования бюджетов домашних хозяйств; процентов)

	10-процентные группы населения ¹⁾									
	1	2	3	4	5	6	7	8	9	10
Потребительские расходы	100	100	100	100	100	100	100	100	100	100
в том числе:										
на покупку продуктов для домашнего питания	49,1	42,7	39,5	38,9	36,1	34,0	31,1	26,2	25,7	14,9
из них										
на покупку:										
хлеба и хлебных продуктов	11,4	9,1	8,3	7,4	6,9	6,3	5,4	4,4	3,9	2,4
мяса и мясных продуктов	12,5	10,6	10,0	10,1	9,7	8,8	8,7	7,0	8,0	4,1
молока и молочных продуктов	8,4	7,9	7,4	7,4	6,8	6,5	5,3	4,8	4,1	2,7
сахара и кондитерских изделий	3,2	3,0	2,5	2,7	2,5	2,4	2,6	2,1	2,2	1,2
на питание вне дома	1,1	1,2	1,4	1,6	2,0	2,4	4,1	4,4	5,2	4,8
на покупку алкогольных напитков	1,3	1,8	2,3	2,4	2,5	2,0	2,1	2,4	2,4	1,6
на покупку непродовольственных товаров	22,2	28,2	30,0	31,8	34,0	34,9	39,1	41,6	42,0	63,8
из них										
на покупку:										
одежды, обуви, белья и тканей	7,3	9,1	8,3	8,7	10,1	10,1	11,8	11,2	8,1	6,0
медицинских товаров, предметов личной гигиены	4,5	5,5	6,1	6,3	5,9	6,1	5,3	5,3	4,7	2,7
транспортных средств	0,1	0,8	0,9	0,9	1,1	2,1	2,2	2,8	11,0	44,5
на оплату услуг	26,3	26,1	26,8	25,3	25,5	26,7	23,7	25,4	24,7	14,9
из них:										
жилищно-коммунальных	14,9	14,5	14,7	13,4	12,4	12,8	9,1	9,2	8,2	5,0
пассажирского транспорта	2,0	2,2	2,6	2,1	3,0	3,1	2,5	3,3	3,9	1,2

¹⁾ Группы населения в зависимости от уровня располагаемых ресурсов: первая – с наименьшими, десятая – с наибольшими.

**СТРУКТУРА ПОТРЕБИТЕЛЬСКИХ РАСХОДОВ ПО 10-ПРОЦЕНТНЫМ
ГРУППАМ НАСЕЛЕНИЯ С РАЗЛИЧНЫМ УРОВНЕМ СРЕДНЕДУШЕВЫХ
РАСПОЛАГАЕМЫХ РЕСУРСОВ в 2015 году**

(по данным выборочного обследования бюджетов домашних хозяйств; процентов)

	10-процентные группы населения ¹⁾									
	1	2	3	4	5	6	7	8	9	10
Потребительские расходы	100	100	100	100	100	100	100	100	100	100
в том числе:										
на покупку продуктов для домашнего питания	48,0	45,2	41,6	37,0	37,4	36,8	30,9	28,4	29,1	17,9
из них										
на покупку:										
хлеба и хлебных продуктов	11,7	9,4	8,7	7,8	7,3	6,7	5,3	5,1	4,8	2,7
мяса и мясных продуктов	11,9	11,8	10,1	8,9	9,5	9,6	7,7	8,1	8,3	5,5
молока и молочных продуктов	8,0	8,0	7,6	7,0	6,6	6,8	5,5	4,6	4,8	2,8
сахара и кондитерских изделий	3,1	3,2	2,6	2,4	2,9	2,6	2,3	2,0	2,6	1,5
на питание вне дома	1,4	1,6	3,1	2,8	3,6	3,3	3,7	4,3	4,4	13,5
на покупку алкогольных напитков	1,1	1,9	1,9	2,3	2,4	2,5	2,0	2,8	2,2	3,9
на покупку непродовольственных товаров	23,6	27,7	28,2	32,2	32,3	32,1	36,7	41,9	37,7	43,3
из них										
на покупку:										
одежды, обуви, белья и тканей	7,8	9,6	8,2	9,1	8,9	9,1	9,8	9,3	9,0	7,0
медицинских товаров, предметов личной гигиены	6,0	6,3	6,0	6,3	6,5	6,5	5,9	5,3	5,5	3,4
транспортных средств	0,2	0,7	0,6	0,9	1,1	1,1	3,0	9,1	4,3	19,0
на оплату услуг	25,9	23,6	25,2	25,7	24,3	25,3	26,7	22,5	26,7	21,4
из них:										
жилищно-коммунальных	15,1	13,2	13,4	12,9	12,0	11,5	10,4	8,7	8,3	5,8
пассажирского транспорта	2,6	1,9	2,4	2,8	2,7	3,1	3,2	2,5	4,6	2,6

¹⁾ Группы населения в зависимости от уровня располагаемых ресурсов: первая – с наименьшими, десятая – с наибольшими.

**СОСТАВ ПИЩЕВЫХ ВЕЩЕСТВ И ЭНЕРГЕТИЧЕСКАЯ ЦЕННОСТЬ
ПОТРЕБЛЕННЫХ ПРОДУКТОВ ПИТАНИЯ**

(по данным выборочного обследования бюджетов домашних хозяйств;
в среднем за сутки на потребителя)

	Городская местность		Сельская местность	
	2014	2015	2014	2015
Состав пищевых веществ и энергетическая ценность суточного рациона				
Белки, г	75,6	73,9	75,3	72,2
в продуктах животного происхождения	47,5	46,2	42,9	40,9
Жиры, г	100,2	98,3	101,1	96,9
в продуктах животного происхождения	63,9	62,5	58,9	56,8
Углеводы, г	342,7	328,6	397,5	374,9
в продуктах животного происхождения	18,2	17,7	16,6	16,6
Килокалории – всего	2587,2	2506,4	2812,5	2671,4
в продуктах животного происхождения	842,3	822,2	772,3	744,6

**ОБЕСПЕЧЕННОСТЬ ДОМАШНИХ ХОЗЯЙСТВ ПРЕДМЕТАМИ
ДЛИТЕЛЬНОГО ПОЛЬЗОВАНИЯ**

(по данным выборочного обследования бюджетов домашних хозяйств;
в среднем на 100 домохозяйств; на конец года)

	Городская местность		Сельская местность	
	2014	2015	2014	2015
Холодильники, морозильники	123	136	161	187
Стиральные машины	106	102	143	130
Микроволновые печи	76	86	65	69
Электропылесосы	94	95	99	99
Швейные, вязальные машины	63	67	73	71
Телевизоры всех типов	198	209	162	173
Видеомагнитофоны, DVD-плееры, видеоплееры	63	41	72	71
Персональные компьютеры ¹⁾	119	128	87	102
Мобильные телефоны ²⁾	275	259	262	253
Легковые автомобили	58	66	50	56

¹⁾ Персональные и портативные компьютеры.

²⁾ Мобильные телефоны, смартфоны, iPhone.

**ПОТРЕБЛЕНИЕ ОСНОВНЫХ ПРОДУКТОВ ПИТАНИЯ
В РАСЧЕТЕ НА ДУШУ НАСЕЛЕНИЯ**
(по данным продовольственных балансов; килограммов в год)

	2014	2015
Мясо и мясопродукты (в пересчете на мясо)	67	65
Молоко и молокопродукты (в пересчете на молоко)	283	275
Яйца, штук	279	284
Сахар	40	36
Растительное масло	12,3	12,1
Картофель	98	101
Овощи и бахчевые культуры	112	110
Фрукты и ягоды	74	68
Хлебные продукты (хлеб, макаронные изделия в пересчете на муку, мука, крупа и бобовые)	128	123

ХАРАКТЕРИСТИКА ЖИЛИЩНЫХ УСЛОВИЙ ДОМАШНИХ ХОЗЯЙСТВ
(по данным выборочного обследования бюджетов домашних хозяйств; процентов)

	Все домашние хозяйства		Домашние хозяйства, проживающие			
			в городской местности		в сельской местности	
	2014	2015	2014	2015	2014	2015
Число обследуемых домохозяйств – всего	100	100	100	100	100	100
По формам собственности занимаемого жилья:						
государственное и муниципальное	4,1	2,6	2,7	1,2	8,6	7,1
частное, ЖСК	87,5	90,7	90,5	94,8	78,4	77,5
другие собственники	8,4	6,7	6,8	4,0	13,0	15,3
По видам занимаемого жилья:						
отдельная квартира	75,3	79,5	88,2	96,0	35,7	27,8
коммунальная квартира	2,3	0,8	3,0	0,8	0,4	0,6
отдельный дом, часть дома	22,4	19,7	8,8	3,2	63,9	71,6
По числу занимаемых жилых комнат:						
1 комната	19,9	14,4	21,0	16,8	16,8	6,9
2 комнаты	45,7	41,0	50,3	46,9	31,6	22,2
3 и более комнаты	34,4	44,6	28,7	36,3	51,6	70,8
Размер общей площади жилого помещения, в среднем на проживающего, кв. м	20	21	20	20	21	23

ОЦЕНКА ФИНАНСОВОГО ПОЛОЖЕНИЯ ДОМАШНИХ ХОЗЯЙСТВ

(по данным выборочного обследования бюджетов домашних хозяйств;
процентов)

	Все домохозяйства	из них по числу наличных членов домохозяйства				
		из 1 лица	из 2 лиц	из 3 лиц	из 4 лиц	из 5 и более лиц
2014						
Число обследуемых домохозяйств – всего	100	100	100	100	100	100
из них домохозяйства, оценившие свое финансовое положение следующим образом:						
доходов не хватает даже на еду	1,1	0,2	-	1,7	-	9,2
затруднительно покупать одежду и оплачивать жилищно-коммунальные услуги	23,3	29,8	22,6	18,6	21,0	22,9
не могут позволить покупку товаров длительного пользования	49,9	51,5	45,9	46,5	52,3	67,9
не хватает денег на покупку автомобиля, квартиры	25,8	18,4	31,5	33,2	26,7	-
2015						
Число обследуемых домохозяйств – всего	100	100	100	100	100	100
из них домохозяйства, оценившие свое финансовое положение следующим образом:						
доходов не хватает даже на еду	1,1	1,0	0,4	0,6	2,4	3,4
затруднительно покупать одежду и оплачивать жилищно-коммунальные услуги	23,5	26,7	22,1	20,1	20,5	38,2
не могут позволить покупку товаров длительного пользования	58,0	60,9	56,7	62,2	52,7	49,3
не хватает денег на покупку автомобиля, квартиры	17,4	11,4	20,8	17,1	24,4	9,1

ЭКОЛОГИЯ

ВЫБРОСЫ НАИБОЛЕЕ РАСПРОСТРАНЕННЫХ ЗАГРЯЗНЯЮЩИХ АТМОСФЕРУ ВЕЩЕСТВ, ОТХОДЯЩИХ ОТ СТАЦИОНАРНЫХ ИСТОЧНИКОВ¹⁾ (тысяч тонн)

	2014	2015
Выброшено в атмосферу загрязняющих веществ	114,9	96,1
в том числе:		
твердые вещества	22,1	17,9
газообразные и жидкие вещества	92,8	78,2
из них:		
диоксид серы	14,9	10,8
оксид углерода	35,2	34,1
оксиды азота (в пересчете на NO ₂)	13,9	12,1
углеводороды (без летучих органических соединений)	21,5	15,0
летучие органические соединения	4,9	4,0

ОБЪЕМ И СТРУКТУРА ИНВЕСТИЦИЙ В ОСНОВНОЙ КАПИТАЛ, НАПРАВЛЕННЫХ НА ОХРАНУ ОКРУЖАЮЩЕЙ СРЕДЫ И РАЦИОНАЛЬНОЕ ИСПОЛЬЗОВАНИЕ ПРИРОДНЫХ РЕСУРСОВ¹⁾

	2014	2015
Инвестиции в основной капитал, млн. рублей	120,8	173,3
В ПРОЦЕНТАХ К ИТОГУ		
Инвестиции в основной капитал, направленные на		
охрану и рациональное использование водных ресурсов	65,5	86,5
охрану атмосферного воздуха	31,0	К
охрану и рациональное использование земель	3,5	К
предприятия и полигоны по утилизации, обезвреживанию и захоронению токсичных промышленных, бытовых и иных отходов	-	К

¹⁾ Без субъектов малого предпринимательства и объема инвестиций, не наблюдаемых прямыми статистическими методами.

ЖИЛИЩНЫЕ УСЛОВИЯ НАСЕЛЕНИЯ^{*)}

ЖИЛИЩНЫЙ ФОНД (на конец года)

	Всего		в том числе			
			городской		сельский	
	2014	2015	2014	2015	2014	2015
Жилищный фонд, тыс. кв. метров общей площади	31953,9	32489,2	22847,4	23303,7	9106,5	9185,5
из него:						
ветхий	2110,8	2138,4	357,8	355,9	1753,0	1782,5
Общая площадь жилых помещений, приходящаяся в среднем на одного жителя, кв. метров	24,5	25,0	23,2	23,7	28,6	29,4
Число квартир, тысяч	663,5	674,8	470,2	481,0	193,3	193,8

БЛАГОУСТРОЙСТВО ЖИЛИЩНОГО ФОНДА (на конец года; в процентах к общей площади)

	Всего		Городского		Сельского	
	2014	2015	2014	2015	2014	2015
Удельный вес жилищного фонда, оборудованного						
водопроводом	79,2	80,0	85,3	85,7	64,1	65,5
канализацией	59,2	60,0	69,7	70,4	32,9	33,6
отоплением	59,8	60,6	70,0	70,6	34,4	35,5
ваннами (душем)	51,9	53,0	65,1	66,1	18,8	19,6
газом	74,0	73,0	73,1	71,8	76,3	76,2
горячим водоснабжением	50,2	51,0	64,3	65,0	14,7	15,3
напольными электроплитами	13,5	14,7	17,4	19,0	3,4	3,6

^{*)} В показатели, характеризующие жилищный фонд Кировской области, данные по ГО «Город Кирово-Чепецк» включены не в полном объеме в связи с тем, что администрацией данного муниципального образования не представлены сведения по индивидуальным (одно-квартирным) жилым домам.
См. видеорепортажи.

ХАРАКТЕРИСТИКА ЖИЛЫХ ДОМОВ в 2015 году
(на конец года)

	Одноквартирные			Многоквартирные		
	всего	в том числе		всего	в том числе	
		городская местность	сельская местность		городская местность	сельская местность
Число жилых домов, единиц	159571	61303	98270	69122	35484	33638
По материалам стен:						
каменные, кирпичные	8508	3673	4835	8536	6347	2189
панельные	777	119	658	2960	1150	1810
блочные	4210	1495	2715	1646	955	691
монолитные	57	11	46	51	4	47
смешанные	3976	1558	2418	1258	838	420
деревянные	140950	53885	87065	53908	25890	28018
прочие	1093	560	533	763	300	463
По годам возведения:						
до 1920	5276	2151	3125	2037	1592	445
1921 – 1945	13736	5587	8149	2802	1888	914
1946 – 1970	69413	33756	35657	21937	13613	8324
1971 – 1995	52303	12715	39588	39271	16524	22747
после 1995	18843	7092	11751	3075	1867	1208
По проценту износа ¹⁾ :						
до 30	41587	20715	20872	20050	14520	5530
от 31 до 65	81959	37457	44502	35758	17901	17857
от 66 до 70	20505	2641	17864	6632	1263	5369
свыше 70	15212	443	14769	5501	841	4660

¹⁾ Без учета аварийных жилых домов.

**КАПИТАЛЬНЫЙ РЕМОНТ МНОГОКВАРТИРНЫХ ЖИЛЫХ ДОМОВ
в 2015 году**

	Всего	в том числе по местности	
		городской	сельской
Общая площадь капитально отремонтированных многоквартирных жилых домов, тыс. кв. метров	4,5	2,2	2,3
из нее — отремонтировано помещений в квартирах	3,3	2,1	1,2
Площадь отремонтированных фасадов, тыс. кв. метров	66,0	65,3	0,7
Площадь отремонтированных крыш (кровель), тыс. кв. метров	46,1	40,6	5,5
Общие затраты на капитальный ремонт, млн. рублей	169,1	163,5	5,6
ремонтно-строительные работы	144,7	139,2	5,5
из них:			
ремонт и замена строительных конструкций	2,4	1,4	1,0
ремонт и замена инженерного оборудования	39,1	38,8	0,3
ремонт и утепление фасадов	17,8	17,3	0,5
ремонт фундаментов	12,3	11,9	0,4
ремонт крыш и замена кровли	60,4	57,1	3,3

ЗДРАВООХРАНЕНИЕ¹⁾

МЕДИЦИНСКИЕ ОРГАНИЗАЦИИ¹⁾

(на конец года)

	2014	2015
Численность врачей ²⁾ , человек	6025	5766
на 10 000 человек населения	46,2	44,4
Численность среднего медицинского персонала, человек	16401	15573
на 10 000 человек населения	125,7	120,0
Число больничных организаций	72	72
Число больничных коек круглосуточных стационаров	12435	11686
на 10 000 человек населения	95,3	90,1
Число амбулаторно-поликлинических организаций (самостоятельных и входящих в состав других организаций)	283	242
Мощность амбулаторно-поликлинических организаций, посещений в смену	36346	36351
на 10 000 человек населения	278,7	280,2
Число женских консультаций, детских поликлиник, отделений (самостоятельных и входящих в состав других организаций)	221	162
Число коек для беременных женщин и рожениц	652	630
на 10 000 женщин в возрасте 15 – 49 лет	22,4	22,1
Число больничных коек для детей	1473	1354
на 10 000 детей в возрасте 0 – 14 лет	70,2	63,1
Число фельдшерско-акушерских пунктов	606	536

¹⁾ Данные о сети и медицинских кадрах организаций здравоохранения приведены по юридическим лицам (кроме микропредприятий), имеющим лицензию на осуществление медицинской деятельности, без учета индивидуальных предпринимателей.

²⁾ Без аспирантов, клинических ординаторов, интернов.

ОБСЛУЖИВАНИЕ НАСЕЛЕНИЯ СКОРОЙ МЕДИЦИНСКОЙ ПОМОЩЬЮ¹⁾

	2014	2015
Число станций (отделений) скорой медицинской помощи (самостоятельных и входящих в состав других организаций) на конец года	40	40
Численность лиц, которым оказана помощь амбулаторно и при выездах, тысяч человек	390,3	389,8
на 1000 человек населения	298	300

¹⁾ По организациям министерства здравоохранения Кировской области.

^{*)} См. видеорепортаж.

**ЗАБОЛЕВАЕМОСТЬ НАСЕЛЕНИЯ
ПО ОСНОВНЫМ КЛАССАМ БОЛЕЗНЕЙ¹⁾**

	Всего, тыс. человек		На 1000 человек населения	
	2014	2015	2014	2015
Зарегистрировано пациентов с диагнозом, установленным впервые в жизни	987,3	986,1	755,0	758,0
из них по группе болезней:				
некоторые инфекционные и паразитарные новообразования	43,5	36,9	33,3	28,3
крови, кроветворных органов и отдельные нарушения, вовлекающие иммунный механизм эндокринной системы, расстройства питания и нарушения обмена веществ	13,0	12,9	9,9	9,9
нервной системы	5,9	6,9	4,5	5,3
глаза и его придаточного аппарата	14,0	22,8	10,7	17,5
уха и сосцевидного отростка	14,3	14,7	11,0	11,3
системы кровообращения	41,7	41,7	31,9	32,1
органов дыхания	32,1	32,9	24,5	25,3
органов пищеварения	34,4	40,4	26,3	31,1
кожи и подкожной клетчатки	456,4	456,2	349,0	350,7
костно-мышечной системы и соединительной ткани	24,3	23,5	18,6	18,1
мочеполовой системы	53,9	47,9	41,2	36,9
осложнения беременности, родов и послеродового периода	30,3	32,6	23,2	25,1
врожденные аномалии (пороки развития), деформации и хромосомные нарушения	45,9	42,6	35,1	32,7
травмы, отравления и некоторые другие последствия воздействия внешних причин	30,2	32,0	102,8 ²⁾	111,4 ²⁾
	1,0	1,2	0,8	1,0
	128,8	124,4	98,5	95,6

¹⁾ Здесь и далее сведения о заболеваемости населения приведены по данным министерства здравоохранения Кировской области.

²⁾ В расчете на 1000 женщин в возрасте 15 – 49 лет.

**ЗАБОЛЕВАЕМОСТЬ НАСЕЛЕНИЯ
ЗЛОКАЧЕСТВЕННЫМИ НОВООБРАЗОВАНИЯМИ**
(человек)

	2014	2015
Зарегистрировано заболеваний у пациентов с диагнозом, установленным впервые в жизни	6090	6025
на 100 000 человек населения	465,7	463,1
Численность пациентов, состоящих на учете в лечебно-профилактических организациях, на конец года	29758	31246
на 100 000 человек населения	2281,4	2408,2

ЗАБОЛЕВАЕМОСТЬ НАСЕЛЕНИЯ АКТИВНЫМ ТУБЕРКУЛЕЗОМ
(человек)

	2014	2015
Зарегистрировано заболеваний у пациентов с диагнозом, установленным впервые в жизни	684	717
на 100 000 человек населения	52,3	55,1
из них с диагнозом туберкулеза органов дыхания	656	699
на 100 000 человек населения	50,2	53,7
Численность пациентов, состоящих на учете в лечебно-профилактических организациях, на конец года	1663	1614
на 100 000 человек населения	127,5	124,4

ЗАБОЛЕВАЕМОСТЬ НАСЕЛЕНИЯ ПСИХИЧЕСКИМИ РАССТРОЙСТВАМИ И РАССТРОЙСТВАМИ ПОВЕДЕНИЯ, СВЯЗАННЫМИ С УПОТРЕБЛЕНИЕМ ПСИХОАКТИВНЫХ ВЕЩЕСТВ
(человек)

	2014	2015
Взято под наблюдение пациентов с диагнозом, установленным впервые в жизни		
алкоголизм и алкогольные психозы	1082	917
на 100 000 человек населения	82,7	70,5
наркомания и токсикомания	41	51
на 100 000 человек населения	3,1	3,9
Численность пациентов, состоящих на учете в лечебно-профилактических организациях, на конец года, с диагнозом		
алкоголизм и алкогольные психозы	23530	18398
на 100 000 человек населения	1804,0	1418,0
наркомания и токсикомания	679	638
на 100 000 человек населения	52,1	49,2

ЗАБОЛЕВАЕМОСТЬ НАСЕЛЕНИЯ БОЛЕЗНЯМИ, ПЕРЕДАВАЕМЫМИ ПРЕИМУЩЕСТВЕННО ПОЛОВЫМ ПУТЕМ
(человек)

	2014	2015
Зарегистрировано пациентов с диагнозом, установленным впервые в жизни		
сифилис	441	373
на 100 000 человек населения	33,7	28,7
гонококковая инфекция	450	383
на 100 000 человек населения	34,4	29,4
Численность пациентов с диагнозом сифилиса, состоящих на учете в лечебно-профилактических организациях, на конец года	2189	2006
на 100 000 человек населения	167,8	154,6

ЧИСЛЕННОСТЬ ВРАЧЕЙ ПО МУНИЦИПАЛЬНЫМ ОБРАЗОВАНИЯМ¹⁾
(на конец года; на 10 000 человек населения)

	2014	2015
Всего по области	46,2	44,4
ГО «Город Киров»	74,2	69,9
Муниципальные районы:		
Арбажский	22,2	22,6
Афанасьевский	19,5	18,9
Белохолуницкий	22,0	20,1
Богородский	24,9	25,5
Верхнекамский	21,5	22,6
Верхошижемский	19,9	21,3
Вятскополянский ²⁾	29,0	28,2
Даровской	18,8	17,2
Зуевский	22,3	25,1
Кикнурский	21,7	22,3
Кильмезский	20,3	18,1
Кирово-Чепецкий ²⁾	48,1	48,4
Котельничский ²⁾	30,3	29,5
Куменский	46,3	44,4
Лебяжский	24,7	26,6
Лузский	21,1	20,9
Малмыжский	20,3	19,7
Мурашинский	24,8	21,8
Нагорский	26,4	25,0
Немский	19,3	18,4
Нолинский	24,4	23,1
Омутнинский	23,7	23,2
Опаринский	14,7	12,1
Оричевский	25,4	26,5
Орловский	19,8	16,1
Пижанский	19,8	17,1
Подосиновский	16,5	18,4
Санчурский	26,4	26,7
Свечинский	14,5	12,1
Слободской ²⁾	31,4	30,4
Советский	33,4	33,0
Сунский	11,4	11,6
Тужинский	23,5	25,4
Унинский	27,8	27,0
Уржумский	27,4	25,0
Фаленский	21,6	20,0
Шабалинский	13,3	14,6
Юрьянский	22,7	22,4
Яранский	22,3	22,4

¹⁾ Без аспирантов, клинических ординаторов, интернов.

²⁾ Включая городской округ.

**ЧИСЛЕННОСТЬ СРЕДНЕГО МЕДИЦИНСКОГО ПЕРСОНАЛА
ПО МУНИЦИПАЛЬНЫМ ОБРАЗОВАНИЯМ**
(на конец года; на 10 000 человек населения)

	2014	2015
Всего по области	125,7	120,0
ГО «Город Киров»	142,2	138,0
Муниципальные районы:		
Арбажский	103,2	100,1
Афанасьевский	114,2	108,7
Белохолуницкий	104,7	98,4
Богородский	101,9	104,4
Верхнекамский	118,3	110,7
Верхошижемский	99,7	92,9
Вятскополянский ¹⁾	104,0	96,3
Даровской	113,9	104,1
Зуевский	107,7	114,1
Кикнурский	113,2	101,4
Кильмезский	111,0	106,1
Кирово-Чепецкий ¹⁾	125,8	118,9
Котельничский ¹⁾	124,9	118,4
Куменский	198,7	182,4
Лебяжский	124,6	112,9
Лузский	97,0	90,2
Малмыжский	125,5	110,6
Мурашинский	95,6	83,0
Нагорский	102,3	94,4
Немский	82,7	76,3
Нолинский	100,9	98,0
Омутнинский	126,7	112,1
Опаринский	108,6	107,5
Оричевский	96,6	87,5
Орловский	107,1	96,3
Пижанский	109,9	108,7
Подосиновский	121,7	117,3
Санчурский	137,6	125,6
Свечинский	92,4	90,2
Слободской ¹⁾	97,6	95,2
Советский	154,8	147,6
Сунский	94,4	94,2
Тужинский	123,2	116,3
Унинский	108,7	105,4
Уржумский	145,3	144,3
Фаленский	110,1	99,9
Шабалинский	100,4	86,7
Юрьянский	88,9	83,7
Яранский	116,9	104,4

¹⁾ Включая городской округ.

СОЦИАЛЬНОЕ ОБЕСПЕЧЕНИЕ И СОЦИАЛЬНАЯ ПОМОЩЬ

ПРЕДОСТАВЛЕНИЕ ГРАЖДАНАМ СОЦИАЛЬНОЙ ПОДДЕРЖКИ И СУБСИДИЙ ПО ОПЛАТЕ ЖИЛОГО ПОМЕЩЕНИЯ И КОММУНАЛЬНЫХ УСЛУГ

	2014	2015
Численность граждан, пользующихся социальной поддержкой на конец года, тыс. человек	360,3	358,2
из них носители социальной поддержки	283,6	276,1
Объем средств, предусмотренных на предоставление социальной поддержки, млн. рублей	2039,3	2078,5
Среднемесячный размер социальной поддержки на одного пользователя, рублей	472	484
Число семей, получивших субсидии на оплату жилого помещения и коммунальных услуг	34177	35077
в % к общему числу семей, проживающих в области	6,1	6,3
Общая сумма начисленных субсидий, млн. рублей	584,3	689,2
Среднемесячный размер субсидий на семью, рублей	1425	1637

**СУБСИДИИ НА ОПЛАТУ ЖИЛОГО ПОМЕЩЕНИЯ
И КОММУНАЛЬНЫХ УСЛУГ**

	Число семей, получивших субсидии за год				Среднемесячный размер субси- дий на 1 семью, рублей	
	всего		в % к общему числу семей			
	2014	2015	2014	2015	2014	2015
Всего по области	34177	35077	6,1	6,3	1425	1637
Городские округа:						
Город Киров	5164	6234	2,5	3,0	1478	1764
Город Вятские Поляны	843	902	5,9	6,3	1296	1504
Город Кирово-Чепецк	2995	2919	8,9	8,7	1171	1323
Город Котельнич	2150	2046	19,4	18,5	1172	1447
Город Слободской	6635	6539	44,6	44,0	1941	2277
Муниципальные районы:						
Арбажский	116	109	3,5	3,3	1163	1376
Афанасьевский	35	51	0,7	1,0	996	1074
Белохолуницкий	469	465	5,6	5,6	1266	1462
Богородский	50	43	2,2	1,9	1265	1281
Верхнекамский	1771	1752	14,7	14,6	1493	1383
Верхошижемский	71	87	1,9	2,4	688	891
Вятскополянский	790	768	6,3	6,2	999	1118
Даровской	17	22	0,3	0,4	1165	1635
Зуевский	820	865	8,1	8,6	1035	1188
Кикнурский	12	9	0,3	0,2	736	857
Кильмезский	1	4	0,0	0,1	1400	502
Кирово-Чепецкий	334	330	3,9	3,8	1297	1357
Котельничский	580	550	8,1	7,6	1506	1609
Куменский	449	409	6,2	5,7	1132	1338
Лебяжский	19	18	0,5	0,5	948	1075
Лузский	463	495	5,6	6,0	1419	1456
Малмыжский	288	311	2,8	3,1	957	979
Мурашинский	316	323	5,4	5,6	1058	1138
Нагорский	15	16	0,3	0,4	1016	1119
Немский	51	42	1,5	1,3	820	874
Нолинский	348	375	3,9	4,2	1020	1170
Омутнинский	1977	2019	11,1	11,3	1313	1526
Опаринский	225	215	4,8	4,6	1495	1436
Оричевский	670	657	5,1	5,0	1247	1395
Орловский	272	310	4,8	5,4	931	1050
Пижанский	44	45	1,0	1,0	922	928
Подосиновский	1025	1020	13,8	13,8	1540	1774
Санчурский	83	69	1,9	1,6	1060	1096
Свечинский	66	67	1,7	1,8	832	1056
Слободской	1565	1558	12,6	12,5	1328	1688
Советский	879	849	7,9	7,6	1348	1517
Сунский	50	53	1,7	1,8	1142	1036
Тужинский	25	29	0,7	0,9	1100	999
Унинский	23	31	0,6	0,8	897	1011
Уржумский	335	304	3,0	2,8	966	1298
Фаленский	81	71	1,7	1,5	574	849
Шабалинский	55	72	1,1	1,5	1209	1469
Юрьянский	466	470	5,5	5,6	1083	1076
Яранский	1383	1414	12,2	12,4	1375	1503

КУЛЬТУРА И ОТДЫХ*
КУЛЬТУРА В КИРОВСКОЙ ОБЛАСТИ
(на конец года)

	2014	2015
Театры¹⁾		
Число профессиональных театров	3	3
Численность зрителей за год, тыс. человек	202,4	203,6
Численность зрителей на 1000 человек населения	155	157
Музеи¹⁾		
Число музеев (включая филиалы)	46	46
Число посещений музеев за год, тыс. человек	850,9	873,2
Число посещений музеев на 1000 человек населения	651	671
Общедоступные библиотеки¹⁾		
Число общедоступных библиотек	682	639
в городской местности	151	145
в сельской местности	531	494
Число общедоступных библиотек на 10 000 человек населения	5,2	4,9
в городской местности	1,5	1,5
в сельской местности	16,7	15,8
Библиотечный фонд, тыс. экземпляров	13744,8	13304,9
в городской местности	9459,3	9277,8
в сельской местности	4285,4	4027,1
Число экземпляров библиотечного фонда на 1000 человек населения	10538	10254
в городской местности	9595	9417
в сельской местности	13456	12896
Учреждения культурно-досугового типа		
Число учреждений культурно-досугового типа	615	580
в городской местности	95	86
в сельской местности	520	494
Число учреждений культурно-досугового типа на 10 000 человек населения	4,7	4,5
в городской местности	1,0	0,9
в сельской местности	16,3	15,8
Число мест в зрительных залах в учреждениях культурно-досугового типа	106467	103424
в городской местности	28701	29320
в сельской местности	77766	74104
Число мест в зрительных залах в учреждениях культурно-досугового типа на 1000 человек населения	82	80
в городской местности	29	30
в сельской местности	244	237

¹⁾ Абсолютные показатели приведены по данным Министерства культуры России.

* См. видеорепортажи.

КОЛЛЕКТИВНЫЕ СРЕДСТВА РАЗМЕЩЕНИЯ¹⁾

(на конец года)

	2014	2015
ГОСТИНИЦЫ И АНАЛОГИЧНЫЕ СРЕДСТВА РАЗМЕЩЕНИЯ		
Число гостиничных организаций	57	65
Число мест (коек) по состоянию на месяц (день) их максимального развертывания	3603	3727
Число номеров	1741	1673
Численность размещенных лиц за год, тыс. человек	129,7	139,2
Число ночевок за год, тысяч	363,8	337,5
САНАТОРНО-КУРОРТНЫЕ ОРГАНИЗАЦИИ И ОРГАНИЗАЦИИ ОТДЫХА		
Число санаториев	10	10
Число баз отдыха	8	9
Число санаториев-профилакториев	7	6
Численность лиц, размещенных в санаторно-курортных организациях и организациях отдыха за год, тыс. человек	78,3	73,9

¹⁾ Включая индивидуальных предпринимателей; без микропредприятий.

ОБРАЗОВАНИЕ*)

ОРГАНИЗАЦИИ, ОСУЩЕСТВЛЯЮЩИЕ ОБРАЗОВАТЕЛЬНУЮ ДЕЯТЕЛЬНОСТЬ ПО ОБРАЗОВАТЕЛЬНЫМ ПРОГРАММАМ ДОШКОЛЬНОГО ОБРАЗОВАНИЯ, ПРИСМОТР И УХОД ЗА ДЕТЬМИ¹⁾ (на конец года)

	Всего		Городская местность		Сельская местность	
	2014	2015	2014	2015	2014	2015
Число организаций	716	720	351	357	365	363
в том числе:						
дошкольные образовательные организации ²⁾	487	490	335	342	152	148
обособленные подразделения (филиалы) дошкольных образовательных организаций	2	3	-	-	2	3
общеобразовательные организации, имеющие подразделения (группы) дошкольного образования	225	226	14	14	211	212
организации дополнительного образования детей, имеющие подразделения (группы) дошкольного образования	2	1	2	1	-	-
Число мест в организациях	69173	71082	55695	57646	13478	13436
Численность воспитанников, человек	67745	69113	56583	58227	11162	10886
Численность воспитанников на 100 мест, человек	98	97	102	101	83	81
Охват детей дошкольным образованием (в % к численности детей в возрасте 1 - 6 лет)	72,4	72,7	79,5	80,6	50,0	47,9

¹⁾ Без субъектов малого предпринимательства; с учетом данных по дошкольным образовательным организациям, их филиалам, общеобразовательным организациям и организациям дополнительного образования детей, имеющим подразделения (группы) дошкольного образования.

²⁾ Включая организации на капитальном ремонте и организации, деятельность которых приостановлена.

*) См. видеорепортажи.

**ЧИСЛЕННОСТЬ РАБОТНИКОВ В ОРГАНИЗАЦИЯХ, ОСУЩЕСТВЛЯЮЩИХ
ОБРАЗОВАТЕЛЬНУЮ ДЕЯТЕЛЬНОСТЬ ПО ОБРАЗОВАТЕЛЬНЫМ
ПРОГРАММАМ ДОШКОЛЬНОГО ОБРАЗОВАНИЯ,
ПРИСМОТР И УХОД ЗА ДЕТЬМИ¹⁾**
(на конец года; человек)

	2014	2015
Численность работников²⁾	17534	17643
в том числе:		
административный персонал	699	691
педагогический персонал	7243	7408
из него воспитатели	5600	5702
младшие воспитатели	2220	2189
помощники воспитателей	1467	1511
медицинский персонал	332	331
обслуживающий персонал	5573	5513
Кроме того, численность внешних совместителей	1093	1180

¹⁾ С учетом работников дошкольных образовательных организаций, их филиалов, общеобразовательных организаций и организаций дополнительного образования детей, имеющих подразделения (группы) дошкольного образования.

²⁾ Без внешних совместителей и работников по договорам гражданско-правового характера.

**ГОСУДАРСТВЕННЫЕ И МУНИЦИПАЛЬНЫЕ
ОБЩЕОБРАЗОВАТЕЛЬНЫЕ ОРГАНИЗАЦИИ¹⁾**
(на начало учебного года)

	Число организаций		Численность обучающихся в них, тыс. человек	
	2014/15	2015/16	2014/15	2015/16
Общеобразовательные организации (без вечерних (сменных) общеобразовательных организаций)²⁾	598	580	123,0	126,0
в городской местности	181	181	100,5	103,9
в сельской местности	417	399	22,5	22,1
Вечерние (сменные) общеобразовательные организации	11	11	2,4³⁾	2,4³⁾

¹⁾ По данным Минобрнауки России.

²⁾ Здесь и далее в таблицах включая структурные подразделения (филиалы) общеобразовательных организаций.

³⁾ С учетом филиалов, а также классов очно-заочного обучения учебно-консультационных пунктов при дневных общеобразовательных организациях.

**РАСПРЕДЕЛЕНИЕ ГОСУДАРСТВЕННЫХ И МУНИЦИПАЛЬНЫХ
ОБЩЕОБРАЗОВАТЕЛЬНЫХ ОРГАНИЗАЦИЙ ПО ТИПАМ¹⁾**

(на начало учебного года)

	Городская местность		Сельская местность	
	2014/15	2015/16	2014/15	2015/16
Число организаций	181	181	417	399
в том числе:				
для детей дошкольного и младшего школьного возраста общеобразовательных организаций и школ-интернатов	-	-	1	1
в том числе:				
начальных	2	2	56	57
основных	12	10	227	211
средних	66	66	121	118
с углубленным изучением отдельных предметов	53	50	2	2
гимназий	11	11	-	-
лицеев	11	15	1	1
специальных (коррекционных) для обучающихся, воспитанников с ограниченными возможностями здоровья	26	27	8	8
оздоровительных образовательных организаций санаторного типа для детей, нуждающихся в длительном лечении	-	-	1	1
Численность обучающихся, человек	100482	103915	22526	22113
в том числе в организациях:				
для детей дошкольного и младшего школьного возраста общеобразовательных организациях и школах-интернатах	95121	98668	21454	21176
в том числе:				
начальных	681	697	558	577
основных	2481	2431	7620	7422
средних	36467	37814	12468	12341
с углубленным изучением отдельных предметов	40164	38606	630	649
гимназиях	7806	7957	-	-
лицеях	7522	11163	178	187
специальных (коррекционных) для обучающихся, воспитанников с ограниченными возможностями здоровья ²⁾	5361	5247	866	731
оздоровительных образовательных организациях санаторного типа для детей, нуждающихся в длительном лечении	-	-	200	200

¹⁾ По данным Минобнауки России; без вечерних (сменных) общеобразовательных организаций.

²⁾ Включая классы для детей с ограниченными возможностями здоровья, организованные при общеобразовательных организациях.

ЧАСТНЫЕ ОБЩЕОБРАЗОВАТЕЛЬНЫЕ ОРГАНИЗАЦИИ¹⁾
(на начало учебного года)

	2014/15	2015/16
Число организаций	5	6
из них:		
гимназии	1	2
лицей	1	1
Численность обучающихся, человек	322	365
Численность обучающихся, получивших аттестат об основном общем образовании ²⁾ , человек	14	20
Численность обучающихся, получивших аттестат о среднем (полном) общем образовании ²⁾ , человек	7	5

¹⁾ По данным Минобрнауки России.

²⁾ Соответственно в 2014, 2015 гг.

**ПРОФЕССИОНАЛЬНЫЕ ОБРАЗОВАТЕЛЬНЫЕ ОРГАНИЗАЦИИ,
ОСУЩЕСТВЛЯЮЩИЕ ПОДГОТОВКУ КВАЛИФИЦИРОВАННЫХ
РАБОЧИХ, СЛУЖАЩИХ¹⁾**
(на конец года)

	2014	2015
Численность студентов, человек	7457	7151
на 10 000 человек населения	57	55
Принято на обучение ²⁾ , человек	4622	4459
Выпущено квалифицированных рабочих, служащих ²⁾ , человек	4643	4123
на 10 000 человек населения	36	32

¹⁾ По данным Минобрнауки России.

²⁾ Соответственно в 2014, 2015 гг.

**ГОСУДАРСТВЕННЫЕ ПРОФЕССИОНАЛЬНЫЕ ОБРАЗОВАТЕЛЬНЫЕ
ОРГАНИЗАЦИИ, ОСУЩЕСТВЛЯЮЩИЕ ПОДГОТОВКУ СПЕЦИАЛИСТОВ
СРЕДНЕГО ЗВЕНА¹⁾**
(на начало учебного года)

	2014/15	2015/16
Численность студентов, человек	18819	19634
в том числе обучавшихся на отделениях:		
очных	12883	13691
очно-заочных (вечерних)	151	182
заочных	5785	5761

	2014/15	2015/16
Численность студентов на 10 000 человек населения	144	151
Удельный вес численности студентов, обучающихся с полным возмещением стоимости обучения, в % к общей численности студентов	12,5	12,7
Принято студентов ²⁾ , человек	5794	6166
в том числе на отделениях:		
очные	4005	4372
очно-заочные (вечерние)	50	81
заочные	1739	1713
Выпущено специалистов ²⁾ , человек	4191	3962
в том числе обучающихся на отделениях:		
очных	2895	2780
очно-заочных (вечерних)	73	28
заочных	1223	1154
Выпущено специалистов на 10 000 человек населения ²⁾	32	30

¹⁾ Здесь и далее в таблицах по среднему профессиональному и высшему образованию по данным Минобрнауки России. Включая студентов, обучающихся в филиалах профессиональных образовательных организаций и структурных подразделениях при образовательных организациях высшего образования, осуществляющих подготовку специалистов среднего звена.

²⁾ Соответственно в 2013, 2014 гг.

ЧАСТНЫЕ ПРОФЕССИОНАЛЬНЫЕ ОБРАЗОВАТЕЛЬНЫЕ ОРГАНИЗАЦИИ, ОСУЩЕСТВЛЯЮЩИЕ ПОДГОТОВКУ СПЕЦИАЛИСТОВ СРЕДНЕГО ЗВЕНА¹⁾ (на начало учебного года)

	2014/15	2015/16
Численность студентов, человек	1840	1569
из них обучающихся на отделениях:		
очных	1208	1062
заочных	602	477
Численность студентов на 10 000 человек населения	14	12
Принято студентов ²⁾ , человек	775	682
Выпущено специалистов ²⁾ , человек	385	384
Выпущено специалистов на 10 000 человек населения ²⁾	3	3
Удельный вес численности студентов частных профессиональных образовательных организаций в общей численности студентов, обучающихся по программам подготовки специалистов среднего звена, %	8,9	7,4

¹⁾ Включая студентов, обучающихся в филиалах профессиональных образовательных организаций и структурных подразделениях при образовательных организациях высшего образования, осуществляющих подготовку специалистов среднего звена.

²⁾ Соответственно в 2014, 2015 гг.

**ГОСУДАРСТВЕННЫЕ ОБРАЗОВАТЕЛЬНЫЕ ОРГАНИЗАЦИИ
ВЫСШЕГО ОБРАЗОВАНИЯ¹⁾**
(на начало учебного года)

	2014/15	2015/16
Численность студентов, человек	33378	32139
из них обучавшихся на отделениях:		
очных	17208	16218
очно-заочных (вечерних)	228	363
заочных	15942	15558
Численность студентов на 10 000 человек населения	256	248
Удельный вес численности студентов, обучавшихся с полным возмещением стоимости обучения, в % к общей численности студентов	56,7	57,0
Принято студентов ²⁾ , человек	7516	8446
в том числе на отделения:		
очные	4577	4820
очно-заочные (вечерние)	49	92
заочные	2890	3534
Выпущено бакалавров, специалистов, магистров ²⁾ , человек	8045	7464
из них обучавшихся на отделениях:		
очных	3216	4438
очно-заочных (вечерних)	76	29
заочных	4753	2997
Выпущено бакалавров, специалистов, магистров на 10 000 человек населения ²⁾	62	57

¹⁾ Включая студентов, обучавшихся в филиалах.

²⁾ Соответственно в 2014, 2015 гг.

**ЧАСТНЫЕ ОБРАЗОВАТЕЛЬНЫЕ ОРГАНИЗАЦИИ
ВЫСШЕГО ОБРАЗОВАНИЯ¹⁾**
(на начало учебного года)

	2014/15	2015/16
Численность студентов, человек	5146	4063
в том числе обучавшихся на отделениях:		
очных	732	560
очно-заочных (вечерних)	54	12
заочных	4360	3491
Численность студентов на 10 000 человек населения	39	31
Принято студентов ²⁾ , человек	886	817
Выпущено бакалавров, специалистов, магистров ²⁾ , человек	1343	1349
Выпущено бакалавров, специалистов, магистров на 10 000 человек населения ²⁾	10	10
Удельный вес численности студентов частных вузов в общей численности студентов образовательных организаций высшего образования, %	13,4	11,2

¹⁾ Включая студентов, обучавшихся в филиалах.

²⁾ Соответственно в 2014, 2015 гг.

Основные итоги развития экономики Кировской области в январе – июне 2016 года

В I полугодии текущего года в экономике и социальной сфере Кировской области отмечен ряд положительных тенденций. Относительно января - июня 2015 года наблюдались: рост промышленного и сельскохозяйственного производства, объемов перевозки грузов и грузооборота автомобильного транспорта, замедление темпов инфляции, сокращение естественной и миграционной убыли населения.

Вместе с тем, снизились объемы строительных работ, ввода жилья, оборот розничной и оптовой торговли, общественного питания, платных услуг, предоставленных населению, отмечалось снижение реальных размеров денежных доходов и заработной платы, что свидетельствует о присутствии кризисных явлений в экономике.

По итогам I полугодия 2016 года индекс промышленного производства¹⁾ составил 101,2 процента, сельскохозяйственное производство выросло на 2,2 процента, в том числе в сельскохозяйственных организациях прирост составил 4,3 процента.

Автомобильным транспортом организаций всех видов экономической деятельности (без субъектов малого предпринимательства) было перевезено грузов на 9,8 процента больше, чем в январе - июне 2015 года; грузооборот увеличился на 7,8 процента. Перевозки пассажиров автобусным транспортом общего пользования сократились на 2,8 процента, пассажирооборот - на 3,4 процента.

Относительно I полугодия 2015 года отмечается снижение объемов подрядных строительных работ и жилищного строительства на 3,9 и 17,9 процента соответственно. Населением за свой счет и с помощью кредитов построено 73 тыс. кв. метров общей площади жилых домов, что составило 35,2 процента от общего объема введенного жилья (в январе - июне 2015 г. - 56,8%).

На потребительском рынке отмечено значительное сокращение оборота общественного питания (на 15,2% в сопоставимой оценке), уменьшение оборота розничной и оптовой торговли (на 5 и 3,7% соответственно), снижение объема платных услуг, предоставленных населению (на 4,2%).

¹⁾ Индекс промышленного производства исчисляется по видам деятельности «Добыча полезных ископаемых», «Обрабатывающие производства», «Производство и распределение электроэнергии, газа и воды».

В финансовой деятельности организаций¹⁾ за 6 месяцев т. г. сложился положительный сальдированный финансовый результат, который превысил на 7,2 процента прошлогодний уровень. Доля убыточных организаций по сравнению с соответствующим периодом прошлого года увеличилась на 1,7 процентного пункта, а сумма полученного ими убытка снизилась на 18,3 процента.

В июне 2016 года относительно декабря 2015 года потребительские цены на товары и услуги населению выросли на 3 процента (в июне 2015 г. к декабрю 2014 г. — рост на 7,3%), в том числе продовольственные товары подорожали на 2,5 процента (на 8,3%), непродовольственные — на 3,5 (на 7,8%), услуги населению — на 2,9 процента (на 5,1%). Относительно июня 2015 года прирост цен на товары и услуги населению составил 6,7 процента (в июне 2015 г. к июню 2014 г. — рост на 14,1%).

Численность занятых в организациях области в I полугодии 2016 года сократилась на 2,4 процента. Уровень официально зарегистрированной безработицы сохранился на уровне прошлого года и к концу июня 2016 года составил 1,4 процента.

Среднемесячная номинальная начисленная заработная плата работников организаций в январе - июне 2016 года в целом по области сложилась в размере 22977 рублей; индекс реальной заработной платы составил 98,5 процента. На 1 июля долги организаций по выплате заработной платы работникам составили 20,2 млн. рублей, в расчете на одного работника — 38620 рублей.

В демографической обстановке отмечено снижение общего коэффициента смертности на 4,9 процента, в то же время коэффициент рождаемости сохранился на уровне прошлого года. Естественная убыль населения по сравнению с аналогичным периодом 2015 года сократилась на 21,3 процента, миграционная убыль уменьшилась на 37,2 процента.

¹⁾ По данным оперативной статистической отчетности; по организациям - юридическим лицам (без субъектов малого предпринимательства), средняя численность работников которых превышает 15 человек, а также без государственных и муниципальных учреждений, банков и страховых организаций.

**Основные показатели, характеризующие итоги развития экономики
Кировской области в январе – июне 2016 года**

	Январь – июнь 2016	В % к соот- ветствующему периоду 2015
ЭКОНОМИЧЕСКИЕ ИНДИКАТОРЫ		
Оборот организаций ¹⁾ , млн. рублей	324204,1	103,9
Объем отгруженных товаров собственного производства, выполненных работ и услуг собственными силами по видам деятельности ¹⁾ , млн. рублей		
добыча полезных ископаемых	309,4	92,7
обрабатывающие производства	89134,5	104,5
производство и распределение электроэнергии, газа и воды	19715,2	103,2
Индекс промышленного производства ²⁾	х	101,2
добыча полезных ископаемых	х	98,6
обрабатывающие производства	х	103,3
производство и распределение электроэнергии, газа и воды	х	92,8
Продукция сельского хозяйства, млн. рублей	11239,7	102,2 ³⁾
Поголовье скота и птицы в хозяйствах всех категорий на конец июня, тыс. голов		
крупный рогатый скот	243,1	100,01
коровы	94,4	100,3
свиньи	205,1	110,1
овцы и козы	42,9	97,1
птица	1928,5	88,3
Производство в хозяйствах всех категорий, тыс. тонн		
скот и птица на убой (в живом весе)	34,3	100,1
валовой надой молока	302,3	104,3
яйца, млн. штук	211,0	91,9
Продуктивность скота и птицы в сельхозорганизациях		
надой молока на одну корову, кг	3467	104,1
средняя яйценоскость одной курицы-несушки, штук	162	100,6
Инвестиции в основной капитал, млн. рублей	21157,4	94,8 ³⁾
Объем работ, выполненных по виду деятельности «Строительство», млн. рублей	13556,7	96,1 ³⁾
Введено в действие жилых домов, тыс. кв. м общей площади	207,8	82,1
Грузооборот автомобильного транспорта организаций всех видов экономической деятельности ⁴⁾ , млн. т-км	211,5	107,8

	Январь – июнь 2016	В % к соот- ветствующему периоду 2015
Пассажирооборот автобусного транспорта общего пользования, млн. пасс.-км	411,3	96,6
Оборот оптовой торговли, млн. рублей	100840,6	96,3 ³⁾
Индексы цен		
производителей промышленных товаров и услуг (включая экспорт)	96,3 ⁵⁾	101,9
производителей сельскохозяйственной продукции	96,8 ⁵⁾	100,5
на продукцию (затраты, услуги) инвестиционного назначения	103,4 ⁵⁾	110,2
производителей на строительную продукцию	105,1 ⁵⁾	105,3
Индексы тарифов на		
грузовые перевозки	104,5 ⁵⁾	102,9
услуги пассажирского транспорта	109,3 ⁵⁾	104,2
СОЦИАЛЬНЫЕ ИНДИКАТОРЫ		
Общий коэффициент рождаемости (число родившихся на 1000 человек населения)	12,4	100,0
Общий коэффициент смертности (число умерших на 1000 человек населения)	15,4	95,1
Номинальные денежные доходы населения, млн. рублей	158008,1	97,9
Номинальные денежные доходы в расчете на душу населения в среднем за месяц, рублей	20297	98,4
Реальные располагаемые денежные доходы	...	88,2
Среднемесячная номинальная начисленная зарплатная плата работников организаций, рублей	22977	105,0
Реальная начисленная среднемесячная зара- ботная плата работников организаций (с уче- том индекса потребительских цен)	...	98,5
Просроченная задолженность организаций по заработной плате на 1 июля, млн. рублей	20,2	57,9
Численность работников, перед которыми организации имеют просроченную задолжен- ность по заработной плате на 1 июля, человек	523	36,0
Величина прожиточного минимума на душу населения ⁶⁾ за II квартал, в среднем за месяц, рублей	9276	100,0
Средний размер назначенных месячных пенсий на 1 июля [*] , рублей	12090	96,4 ⁷⁾
Численность зарегистрированных безработ- ных на конец июня ^{**)} , человек	9963	102,1
Оборот розничной торговли, млн. рублей	86489,2	95,0 ³⁾
Оборот общественного питания, млн. рублей	5195,2	84,8 ³⁾

	Январь – июнь 2016	В % к соот- ветствующему периоду 2015
Объем платных услуг населению, млн. рублей	24483,3	95,8 ³⁾
Индекс потребительских цен и тарифов на товары и услуги населению	103,0 ⁵⁾	106,6
продовольственные товары	102,5 ⁵⁾	105,3
непродовольственные товары	103,5 ⁵⁾	107,8
услуги	102,9 ⁵⁾	106,5
ФИНАНСОВЫЕ ИНДИКАТОРЫ		
Общее поступление налоговых платежей и других доходов в бюджеты всех уровней ^{***)} , млн. рублей	19777,1	91,1
Сальдированный финансовый результат деятельности организаций ⁶⁾ , млн. рублей	7635,1	107,2
Удельный вес убыточных организаций, в % к общему числу организаций ⁸⁾	30,0	x
Сумма убытка убыточных организаций ⁸⁾ , млн. рублей	1129,3	81,7
Задолженность организаций на конец месяца ⁸⁾ , млн. рублей		
Дебиторская	45937,8	92,3
просроченная	6050,0	107,2
из нее:		
покупателей за товары, работы, услуги	5492,4	106,8
Кредиторская	63455,4	103,3
просроченная	5687,0	101,5
из нее:		
поставщикам за товары, работы, услуги	3674,2	96,5
по платежам в бюджет	520,6	80,2
по платежам в государственные внебюджетные фонды	865,5	98,4

¹⁾ В фактических ценах без налога на добавленную стоимость, акцизов и других аналогичных обязательных платежей.

²⁾ Индекс промышленного производства исчисляется по видам экономической деятельности «Добыча полезных ископаемых», «Обрабатывающие производства», «Производство и распределение электроэнергии, газа и воды».

³⁾ Индекс физического объема.

⁴⁾ По организациям (без субъектов малого предпринимательства), средняя численность работников которых превышает 15 человек.

⁵⁾ Июнь 2016 года в процентах к декабрю 2015 года.

⁶⁾ Утверждается ежеквартально постановлением Правительства Кировской области.

⁷⁾ В процентах к 1 июля 2015 года с учетом корректировки на индекс потребительских цен.

⁸⁾ По сопоставимому кругу организаций — юридических лиц (без субъектов малого предпринимательства), средняя численность работников которых превышает 15 человек, а также без государственных и муниципальных учреждений, банков, страховых организаций.

^{*)} По данным Отделения Пенсионного фонда РФ по Кировской области.

^{**)} По данным управления государственной службы занятости населения Кировской области.

^{***)} По данным Управления Федеральной налоговой службы по Кировской области.



Итоги федеральных статистических наблюдений по социально-демографическим проблемам по Кировской области

С 2011 года Федеральной службой государственной статистики (Росстатом) проводятся федеральные статистические обследования населения по социально-демографическим проблемам.

Цель обследований – получение полной, достоверной официальной статистической информации об условиях жизни различных слоев населения России в целом и по субъектам Российской Федерации.

Нормативно-правовой базой организации системы федеральных статистических наблюдений по социально-демографическим проблемам является постановление Правительства Российской Федерации от 27 ноября 2010 года № 946 «Об организации в Российской Федерации системы федеральных статистических наблюдений по социально-демографическим проблемам и мониторинга экономических потерь от смертности, заболеваемости и инвалидизации населения».

Всего в систему входят 10 выборочных наблюдений, которые повторяются с определенной периодичностью:

 <p>Комплексное обследование условий жизни населения (2011 год, 2014 год)</p>	 <p>Выборочное наблюдение использования суточного фонда времени населением (2014 год)</p>
 <p>Выборочное наблюдение доходов населения (2012 год, с 2014 года ежегодно)</p>	 <p>Исследование репродуктивных планов населения (2012 год)</p>
 <p>Выборочное наблюдение поведенческих факторов, влияющих на состояние здоровья населения (2013 год)</p>	 <p>Использование труда мигрантов (2014 год)</p>
 <p>Выборочное наблюдение качества и доступности услуг в сферах образования, здравоохранения и социального обслуживания, содействия занятости населения (2013 год, 2015 год)</p>	 <p>Участие населения в непрерывном образовании (2015 год)</p>
 <p>Выборочное наблюдение рациона питания населения (2013 год)</p>	 <p>Трудоустройство выпускников учреждений профессионального образования (2016 год)</p>

В рамках этой задачи за 5,5 лет на территории Кировской области по всем вышеприведенным программам проведены выборочные наблюдения, в них приняло участие более 6 тысяч домашних хозяйств¹, в которых опрошено 13 тысяч респондентов. Территориально обследование охватило практически все муниципальные районы и городские округа.

Результаты обследований используются Правительством Российской Федерации при разработке мер социальной и демографической политики на период с 2011 по 2025 год, количественного измерения их эффективности и мониторинга реализации приоритетных национальных проектов.

По результатам проведенных наблюдений получены итоги в целом по Российской Федерации.

Первые итоги по Кировской области в настоящее время получены только по двум обследованиям: Выборочное наблюдение рациона питания населения (2013 год) и Комплексное наблюдение условий жизни населения (2014 год). Основные индикаторы и результаты данных проектов приведены ниже.

Комплексное наблюдение условий жизни населения проводилось с целью получения статистической информации о фактических условиях жизнедеятельности российских семей и их потребности в обеспечении безопасной и благоприятной среды обитания, здорового образа жизни, воспитании и развитии детей, в повышении трудовой, профессиональной и социальной мобильности, улучшении жилищных условий, установления и развития социально-культурных связей. Объем выборочной совокупности по Российской Федерации составил 60 тысяч домашних хозяйств. В Кировской области было обследовано 594 домашних хозяйства.

Значительная часть программы наблюдения была посвящена изучению удовлетворенности россиян *качеством жилищных условий*. Абсолютное большинство респондентов в Кировской области (91%) отметили, что им нравится жить в своем населенном пункте. В качестве основных проблем, связанных с условиями проживания, 80,3 процента населения указали на плохое состояние дорог и безопасность дорожного движения, 58,6 – распространение алкоголизма, 56,3 – плохую организацию работы жилищно-коммунальных служб, 47,7 процента – плохую организацию работы общественного транспорта. Кроме того, 40 – 45 процентов респондентов отметили большую отдаленность от своего жилья аптек, объектов для занятий физкультурой и спортом, мест проведения отдыха и досуга, отдаленность учреждений культуры.

¹ Домашнее хозяйство представляет собой совокупность лиц, проживающих в одном жилом помещении или его части, как связанных, так и не связанных родством, совместно обеспечивающих себя всем необходимым для жизни, полностью или части объединяя и расходуя свои средства.

Согласно данным наблюдения, 13,3 процента респондентов заявили о том, что при проживании испытывают определенную стесненность, а 4,3 процента испытывают большую стесненность, и это в основном семьи с детьми. Размер общей площади в среднем на проживающего составил 23,6 квадратного метра, в многоквартирных домах этот показатель составил 23,2 квадратного метра, а в индивидуальных домах — 26,8 квадратного метра.

По оценке своего жилья респондентами Приволжского федерального округа: отличным его считают 13 процентов жителей Республики Татарстан, 11,3 процента жителей Пензенской области. Кировская область по данному показателю среди регионов ПФО находится на предпоследнем месте (3,2%), а по оценке своего жилья «очень плохое» — на последнем 14 месте.

Оценка домашними хозяйствами состояния занимаемого им жилого помещения по регионам Приволжского федерального округа (процентов)

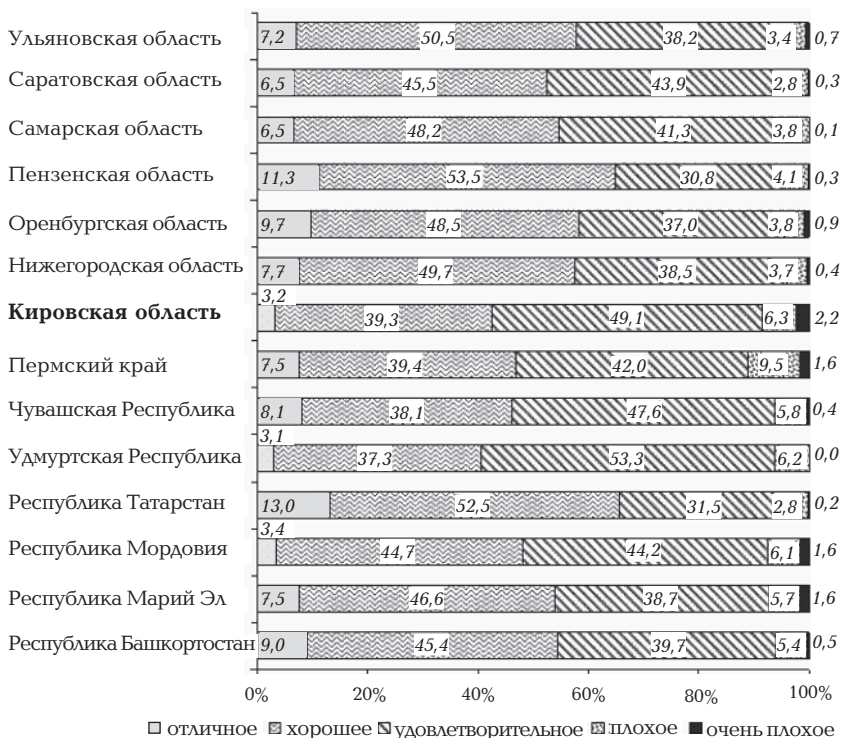

Программа наблюдения предусматривала получение информации об обеспеченности населения различными видами благоустройства жилого помещения. Результаты выборочного наблюдения получились следующие:

Обеспеченность домашних хозяйств различными видами благоустройства жилого помещения (процентов)

Холодное водоснабжение



Горячее водоснабжение

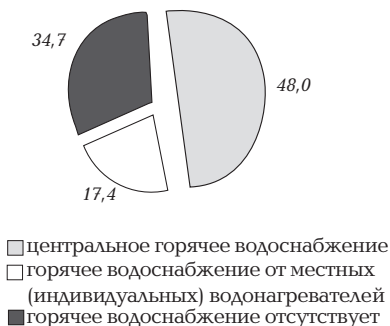

Отопление



Газ

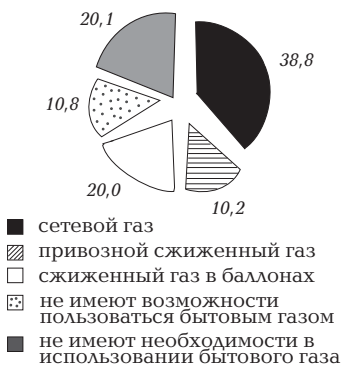

Итоги наблюдения показали, что практически каждая четвертая семья нашего региона испытывала недостаток тепла в жилищах и проблемы из-за плохой шумоизоляции.

Оценка домохозяйствами состояния занимаемого ими жилого помещения (процентов)

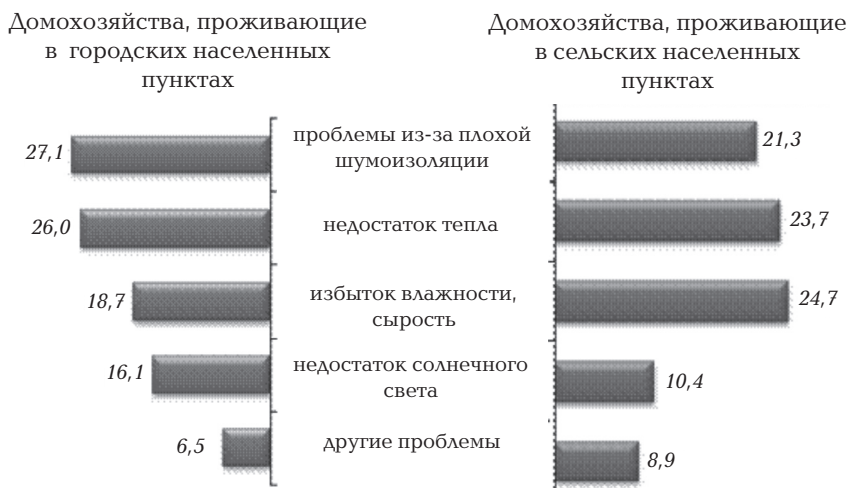

По числу домохозяйств, собирающихся улучшить свои жилищные условия, Кировская область занимает 6 место среди регионов Приволжского федерального округа: 14,9 процента семей планируют улучшить свои жилищные условия, из них 46,8 процента собираются купить или построить другое жилье.

Распределение домохозяйств по намерению улучшения своих жилищных условий (процентов)

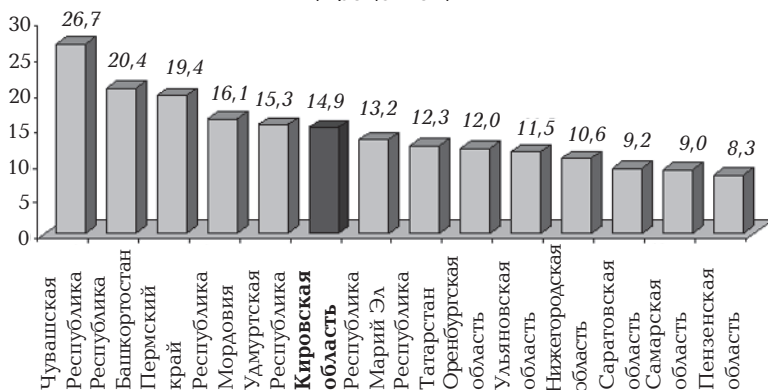

По данным наблюдения большинство населения Кировской области вполне удовлетворены основными аспектами своей работы, такими как: расстояние до работы, выполняемые обязанности, режим работы (73 — 78%); моральное удовлетворение, условия труда, надежность работы (64 — 67%). Своими зарплатами удовлетворены только 24,2 процента населения области. Повышение материального достатка было отмечено респондентами в качестве главного критерия при поиске работы.

Предпочтения в поиске работы (процентов)

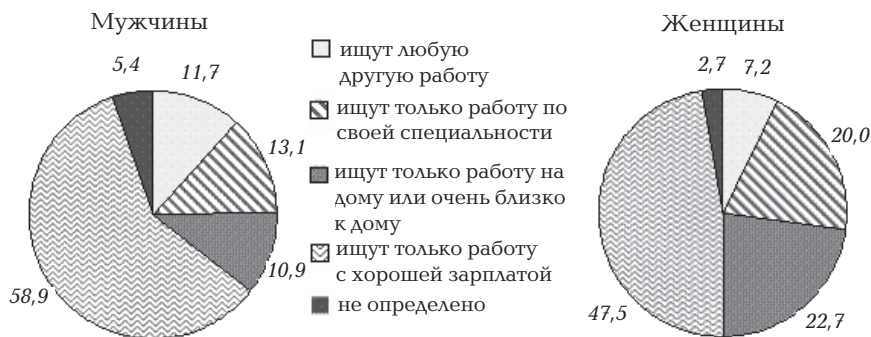

Примерно 24 процента населения Кировской области оценивает состояние своего здоровья как «хорошее» и «очень хорошее». Большинство респондентов определили состояние своего здоровья как «удовлетворительное» (58,8%).

Оценка респондентами состояния своего здоровья (процентов)



Итоги наблюдения показали, что в 2014 году большая часть респондентов (61,4% от всех участвующих в обследовании) обращалась за амбулаторно-поликлинической помощью. При обращении в медучреждение среднее время ожидания приема или осмотра врача составило 47 минут (в городских населенных пунктах — 51 минуту, в сельской местности — 37 минут).

Часть населения, нуждающаяся в лечении, предпочли не обращаться за медицинской помощью и лечились в основном самостоятельно (59%).

Причины необращения за медицинской помощью в медорганизации
(в процентах к числу респондентов в возрасте 15 лет и более соответствующей группы, имевшие в 2014 году случаи необращения в медицинские организации при наличии потребности в медицинской помощи)

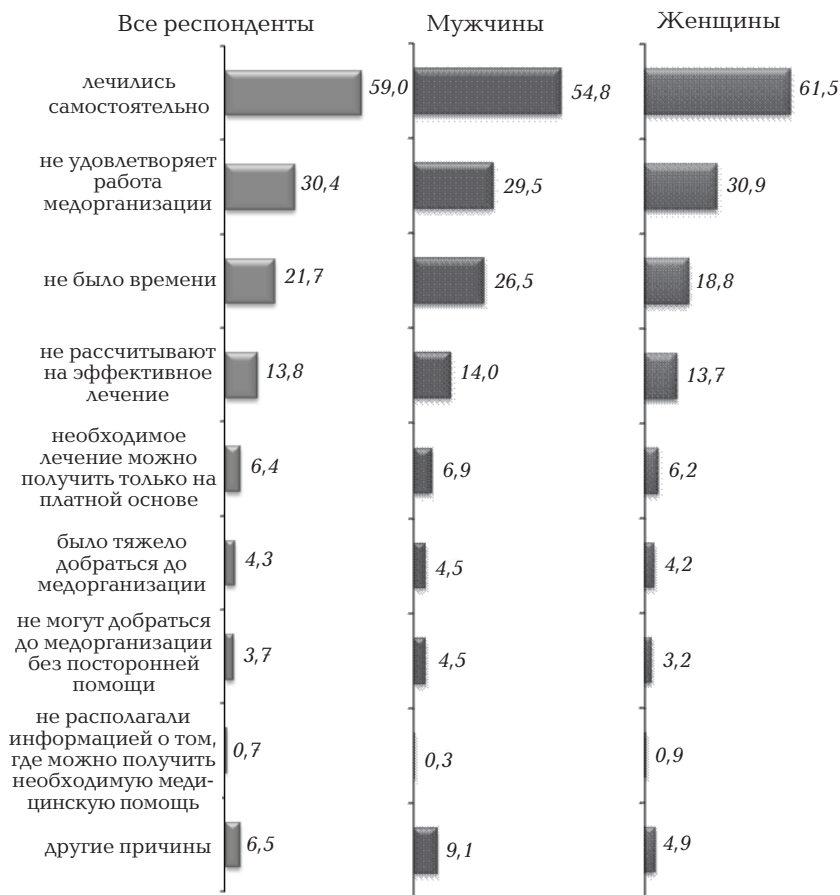

Программа наблюдения содержала вопросы, касающиеся инфраструктуры. По данным Комплексного наблюдения условий жизни жители городской местности чаще покупают товары повседневного спроса, одежду и обувь в населенном пункте, в котором проживают; сельские жители приобретают одежду, обувь и бытовую технику в других близлежащих населенных пунктах или районах области.

Распределение домашних хозяйств по приобретению товаров² (процентов)

	Все домашние хозяйства	в том числе проживающие	
		в городских населенных пунктах	в сельских населенных пунктах
Приобретают продукты питания, средства личной гигиены			
в своем населенном пункте	86,0	88,2	78,9
в других близлежащих населенных пунктах	17,5	16,0	22,1
в других субъектах РФ	0,2	0,3	0,0
Приобретают одежду, обувь			
в своем населенном пункте	53,9	65,5	17,7
в других близлежащих населенных пунктах	45,6	34,3	81,0
в других субъектах РФ	1,7	1,8	1,4
Приобретают бытовую технику, радиоэлектронную аппаратуру, средства связи			
в своем населенном пункте	50,2	64,7	4,9
в других близлежащих населенных пунктах	49,5	34,8	95,3
в других субъектах РФ	1,8	2,3	0,0

Итоги наблюдения показали, что 71,7 процента респондентов пользуются различными видами транспорта.

² Вопрос предусматривал возможность выбора нескольких вариантов ответов.

Использование транспорта домашними хозяйствами (процентов)

	Все домашние хозяйства	в том числе проживающие	
		в городских населенных пунктах	в сельских населенных пунктах
Общественный городской (пригородный) транспорт			
муниципальный	41,0	49,0	5,7
коммерческий	24,6	25,2	21,7
Пригородный поезд	4,1	2,4	11,8
Автомобиль, мотоцикл (в качестве водителя)	30,3	29,5	33,8
Автомобиль, мотоцикл (в качестве пассажира)	26,9	23,4	42,1
Такси (включая частный извоз)	9,3	9,3	9,5
Автомобиль, предоставляемый работодателем	1,8	1,9	1,4
Мопед, велосипед и др.	3,4	2,9	5,6
Другой вид транспорта	0,3	0,4	0,0

Выборочное наблюдение рациона питания населения проводилось с целью получения статистической информации, отражающей социальные, экономические и поведенческие факторы, влияющие на обеспечение полноценного и здорового питания. Объем выборочной совокупности по Российской Федерации составил 45 тысяч домашних хозяйств. В Кировской области было обследовано 460 домашних хозяйств.

Обобщающим показателем уровня потребления является *калорийность питания*. По итогам наблюдения общая калорийность среднесуточного рациона кировчан составила 2721,1 килокалории. Калорийность потребленных продуктов питания для мужчин — 2918,8 ккал (2852,1 ккал — в городских населенных пунктах и 3099,8 ккал — в сельских), для женщин — 2139,0 килокалорий (2095,6 ккал и 2269,3 ккал соответственно). Общая энергетическая ценность среднесуточного рациона в Российской Федерации составила 2494 килокалории.

По итогам опроса населения сформированы данные о количестве потреблении отдельных продуктов питания жителями области.

Потребление продуктов питания в виде приготовленных блюд и готовых к употреблению продуктов

(в пересчете на сырой продукт; в среднем на потребителя,
в год; килограммов)

	Мужчины	в том числе проживают		Женщины	в том числе проживают	
		в городских населенных пунктах	в сельских населенных пунктах		в городских населенных пунктах	в сельских населенных пунктах
Хлебные продукты	111,9	106,2	127,5	75,5	74,0	80,2
Мясо и мясопродукты	101,1	104,3	92,1	61,8	60,9	64,4
Рыба и рыбопродукты	29,1	26,8	35,4	18,6	17,6	21,8
Молоко и молочные продукты, литров	301,7	297,1	314,2	244,3	242,1	250,6
Яйца, штук	189,4	178,1	219,9	125,3	126,7	121,1
Масло растительное и другие жиры	12,1	12,0	12,2	8,4	8,5	8,1
Фрукты и ягоды	78,9	81,4	72,2	86,4	88,6	79,8
Овощи и бахчевые	102,5	103,8	99,1	92,1	90,0	98,4
Картофель	74,4	69,5	87,9	51,5	48,9	59,2
Сахар и кондитерские изделия	35,1	33,4	39,7	24,6	23,2	28,8
Чай, кофе, какао	2,6	2,7	2,4	2,4	2,5	2,1
Безалкогольные напитки	367,8	359,4	390,4	302,4	298,3	315,0

Важным индикатором, полученным в результате наблюдения, является также частота потребления продуктов питания.

**Частота потребления основных продуктов питания
у лиц в возрасте 14 лет и более
(процентов)**

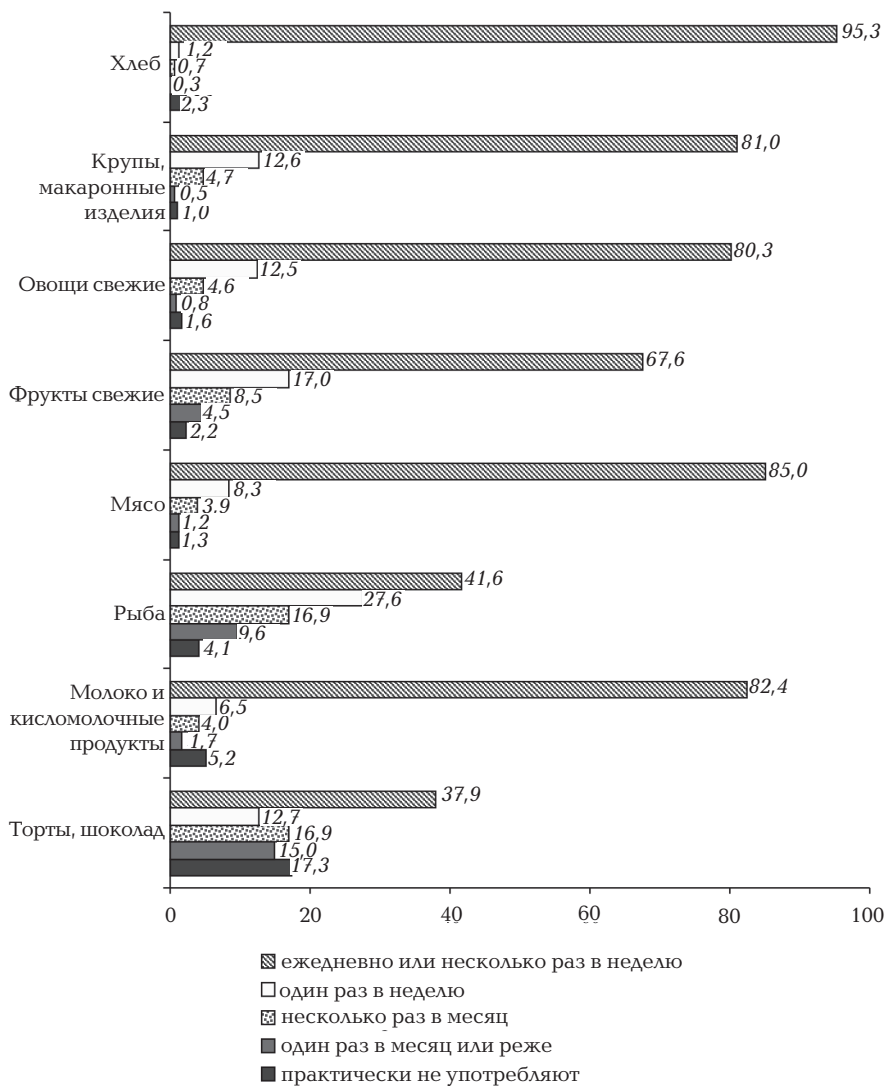

Результаты обследования показывают, что существуют различия в питании горожан и жителей сельской местности. Так, в городской местности реже употребляют хлеб, на его потребление ежедневно или несколько раз в неделю указали 94,7 процента городских респондентов и 97,0 процента сельских жителей; крупы и макаронные изделия (79,6 процента против 84,7 процента). Вместе с тем, в сельской местности реже употребляют мясо, 80,8 процента жителей села (86,6% городского населения) ежедневно или несколько раз в неделю принимают его в пищу. На потребление фруктов ежедневно или несколько раз в неделю указали 60,5 процента сельского населения и 70,1 процента жителей городов.

Наблюдаются различия в питании мужчин и женщин. Ежедневное потребление мяса отметили 91,1 процента мужчин и 80,8 процента женщин, творога — соответственно 37,5 и 49,4 процента, фруктов — 64,1 процента мужчин и 70,1 процента женщин.

Программой Выборочного наблюдения рациона питания населения был предусмотрен вопрос и *об источниках поступления продуктов* для домашнего питания.

Источники поступления продуктов питания в домохозяйства (процентов)

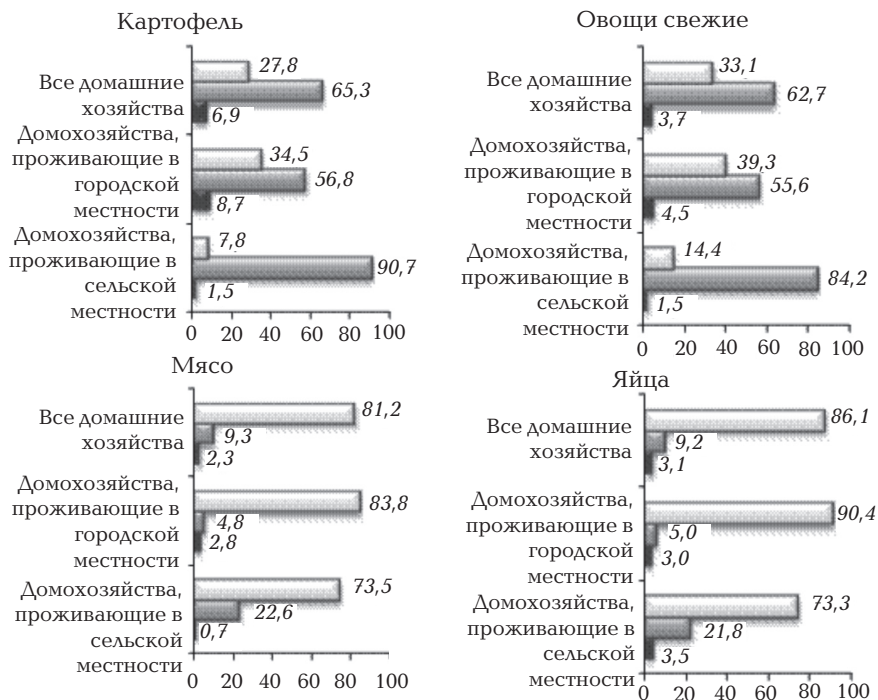

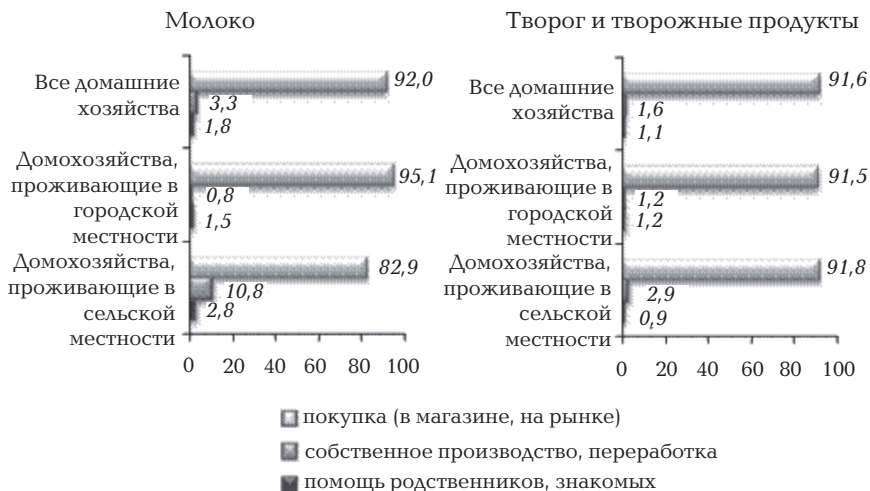

В домашних хозяйствах высока доля собственного производства картофеля (65,3%), овощей (62,7%). Наряду с этим основным источником поступления продуктов животноводства является покупка в магазинах и на рынках.

В ходе Выборочного наблюдения рациона питания населения респондентам было предложено оценить *достаточность питания* своего домохозяйства.

Оценка домохозяйствами достаточности питания (процентов)

Домохозяйства, проживающие в городской местности

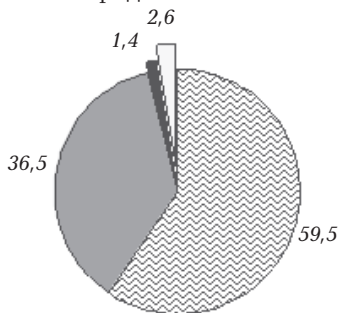

Домохозяйства, проживающие в сельской местности

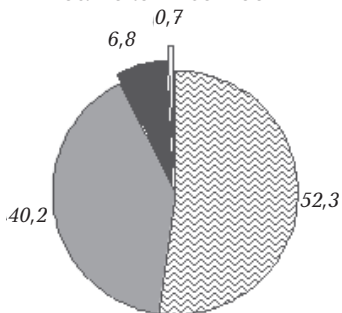

- достаточно той еды, которую хотят есть
- достаточно еды, но не всегда той, которую хотят есть
- иногда недостаточно еды
- часто недостаточно еды

В задачи данного наблюдения входило также изучение *режима питания и кратности приема пищи*. Так, например, выяснилось, что 75,2 процента жителей Кировской области завтракают перед выходом на работу/учебу постоянно, 12,4 — завтракают не каждый день, 11,8 процента — не завтракают. В части приема горячей пищи (не считая напитков) респонденты в возрасте 14 лет и более ответили следующим образом: принимают горячую пищу несколько раз в день — 88,6 процента, один раз в день — 10,9, не принимают горячую пищу — 0,5 процента.

По данным опроса в Кировской области, кафе и рестораны посещали 32,3 процента жителей, предприятия быстрого обслуживания — 14,3, покупали еду на улице (в основном, молодежь в возрасте 16 — 29 лет в городах) — 10,3 процента.

Питание вне дома лиц в возрасте 14 лет и более (процентов)

	Все домашние хозяйства	в том числе проживающие	
		в городских населенных пунктах	в сельских населенных пунктах
Лица в возрасте 14 лет и более — всего	100	100	100
в том числе за последние 12 месяцев:			
посещали кафе, рестораны — всего	32,3	35,7	22,7
в том числе:			
один или несколько раз в неделю	1,1	1,4	0,3
один или несколько раз в месяц	10,9	12,9	5,2
один раз в несколько месяцев или реже	20,3	21,4	17,2
посещали предприятия быстрого обслуживания — всего	14,3	16,2	9,0
в том числе:			
один или несколько раз в неделю	0,6	0,8	0,3
один или несколько раз в месяц	4,7	5,5	2,2
один раз в несколько месяцев или реже	9,0	10,0	6,5
покупали еду на улице — всего	10,3	11,0	8,4
в том числе:			
один или несколько раз в неделю	0,4	0,5	0,0
один или несколько раз в месяц	3,5	3,9	2,2
один раз в несколько месяцев или реже	6,4	6,5	6,2

Программой наблюдения были предусмотрены вопросы об *оценке* респондентами *важности здорового питания* и об *источниках получения соответствующей информации*.

На высокую важность соблюдать принципы здорового питания указали 69,5 процента респондентов.

Итоги наблюдения показали, что основным источником информации о здоровом питании для населения являются различные средства массовой информации, в меньшей степени — родственники и знакомые. Лишь небольшая часть населения получает такую информацию от лечащего врача и в центрах здоровья. При этом каждый четвертый мужчина и 10 процентов женщин, проживающих в области, при опросе заявили, что специально не интересуются такой информацией или не имеют возможности получить такую информацию.

**Источники информации о здоровом питании у лиц
в возрасте 14 лет и более
(процентов)**

	Все респонденты	Мужчины	Женщины
Лица в возрасте 14 лет и более — всего	100	100	100
из них указали, что получают информацию о здоровом питании:			
из средств массовой информации (газеты, журналы)	51,9	40,9	59,5
из специальных выпусков теле-(радио) передач, на специальных интернет-сайтах	60,9	50,4	68,0
от лечащего врача, на специальных занятиях, лекциях, уроках, в центре здоровья	12,7	7,6	16,2
от родственников, знакомых	23,8	24,0	23,6
из других источников	7,7	5,8	9,1
специально не интересуются такой информацией или не имеют возможности получить такую информацию	16,3	25,5	10,0

Более полную информацию об итогах обследований можно получить на интернет-портале Росстата <http://www.gks.ru> в виде статистических таблиц.

*Показатели статистики
здравоохранения и заболеваемости*



Важнейшими характеристиками уровня жизни населения и национальной безопасности являются состояние здоровья населения и уровень развития системы здравоохранения. Для этого используется система показателей, включающая два основных блока: статистику здравоохранения и статистику заболеваемости.

СТАТИСТИКА ЗДРАВООХРАНЕНИЯ

Статистика здравоохранения изучает количественные характеристики развития системы здравоохранения: сеть и деятельность организаций здравоохранения, их размещение, состояние и оснащенность; кадровый состав врачей и среднего медицинского персонала по специальностям и квалификационным категориям.

В сеть организаций здравоохранения входят больничные организации и амбулаторно-поликлинические организации.

Больничные организации — организации системы здравоохранения, осуществляющие медицинское обслуживание госпитализированных пациентов. В их число включаются больницы, медсанчасти со стационаром, диспансеры со стационаром и другие медицинские организации, имеющие больничные койки. В больничных организациях учету подлежат койки, оборудованные необходимым инвентарем, независимо от того, заняты они больными или нет.

Амбулаторно-поликлинические организации (АПО) — все медицинские организации, которые ведут амбулаторный прием. В их число входят поликлиники, женские консультации, амбулатории, диспансеры, поликлинические отделения в составе больничных организаций и другие. В амбулаторно-поликлинических организациях учитывается их мощность — число посещений в смену.

Для оказания первичной доврачебной медико-санитарной помощи населению в сельских населенных пунктах организуются **фельдшерско-акушерские пункты (ФАП)**.

Численность медицинского персонала (врачи и средний медицинский персонал) является важным показателем в системе здравоохранения.

В общую численность врачей включаются лица с высшим медицинским образованием, занятые в лечебных, санитарных организациях, организациях социального обеспечения, научно-исследовательских институтах, организациях, занятых подготовкой кадров, в аппарате органов здравоохранения и др.

В общую численность среднего медицинского персонала включаются лица со средним медицинским образованием, занятые в лечебных, санитарных организациях, организациях социального обеспечения, дошкольных образовательных организациях, школах, домах ребенка и др.

Для оценки обеспеченности населения учреждениями здравоохранения и медицинскими кадрами используются *относительные показатели*, для расчета которых применяются численность постоянного населения:

- численность населения на конец года применяется при расчете относительных показателей, в числителе которых используются данные, учтенные на конец года;
- среднегодовая численность населения применяется при расчете относительных показателей, в числителе которых используются данные, учитываемые в течение года накопительным итогом.

Относительные показатели рассчитываются, как правило, на 10000 населения:

Обеспеченность населения больничными организациями	=	Число больничных коек	*10000
		Численность населения на конец года	

Обеспеченность населения амбулаторно-поликлиническими организациями	=	Мощность амбулаторно-поликлинических учреждений (число посещений в смену)	*10000
		Численность населения на конец года	

Обеспеченность населения медицинскими кадрами	=	Численность врачей или среднего медперсонала	*10000
		Численность населения на конец года	

Численность врачей и среднего медицинского персонала (на конец года)

Год	Численность врачей		Численность среднего медицинского персонала	
	человек	на 10000 человек населения	человек	на 10000 человек населения
2010	6540	48,9	17397	129,9
2011	6517	49,1	17096	128,7
2012	6150	46,6	16993	128,8
2013	6093	46,5	16736	127,7
2014	6025	46,2	16401	125,7
2015	5766	44,4	15573	120,0

Обеспеченность населения специализированной медицинской помощью рассчитывается на численность населения соответствующего пола и возраста. Например:

Обеспеченность женщин койками для беременных и рожениц	=	<table border="1" style="width: 100%; border-collapse: collapse;"> <tr> <td style="width: 50%;">Число коек для беременных и рожениц (кроме патологии беременности)</td> <td rowspan="2" style="width: 50%; vertical-align: middle;">*10000</td> </tr> <tr> <td>Численность женщин фертильного возраста (15-49 лет) на конец года</td> </tr> </table>	Число коек для беременных и рожениц (кроме патологии беременности)	*10000	Численность женщин фертильного возраста (15-49 лет) на конец года
Число коек для беременных и рожениц (кроме патологии беременности)	*10000				
Численность женщин фертильного возраста (15-49 лет) на конец года					

Обеспеченность детей детскими койками	=	<table border="1" style="width: 100%; border-collapse: collapse;"> <tr> <td style="width: 50%;">Число коек для детей</td> <td rowspan="2" style="width: 50%; vertical-align: middle;">*10000</td> </tr> <tr> <td>Численность детей (0-14 лет) на конец года</td> </tr> </table>	Число коек для детей	*10000	Численность детей (0-14 лет) на конец года
Число коек для детей	*10000				
Численность детей (0-14 лет) на конец года					

СТАТИСТИКА ЗАБОЛЕВАЕМОСТИ

Статистика заболеваемости изучает уровень распространения заболеваний среди всего населения, а также структуру заболеваемости по видам болезней. Статистика заболеваемости основана на данных о количестве обращений населения в лечебно-профилактические учреждения по поводу заболевания, а также выявляемости заболеваний в ходе профилактических осмотров.

Для статистической разработки данных о заболеваемости населения применяется Международная статистическая классификация болезней и проблем, связанных со здоровьем.

Первичная заболеваемость — установление пациенту диагноза впервые в жизни в данном году. В число зарегистрированных заболеваний

с диагнозом, установленным впервые в жизни, включается число заболеваний, выявленных впервые в жизни для хронических болезней, а также каждый случай заболевания острыми болезнями, который может возникнуть неоднократно в течение отчетного года (например, грипп, кишечные инфекции, острый инфаркт миокарда и т. п.).

При анализе **заболеваемости** населения, кроме абсолютных, используются и относительные показатели:

Уровень первичной заболеваемости. Рассчитывается на 1000 человек населения:

Уровень первичной заболеваемости	=	Число пациентов с впервые в жизни установленным диагнозом	*10000
		Среднегодовая численность населения	

Первичная заболеваемость населения по основным классам болезней за 2015 год
(число случаев на 1000 человек населения)

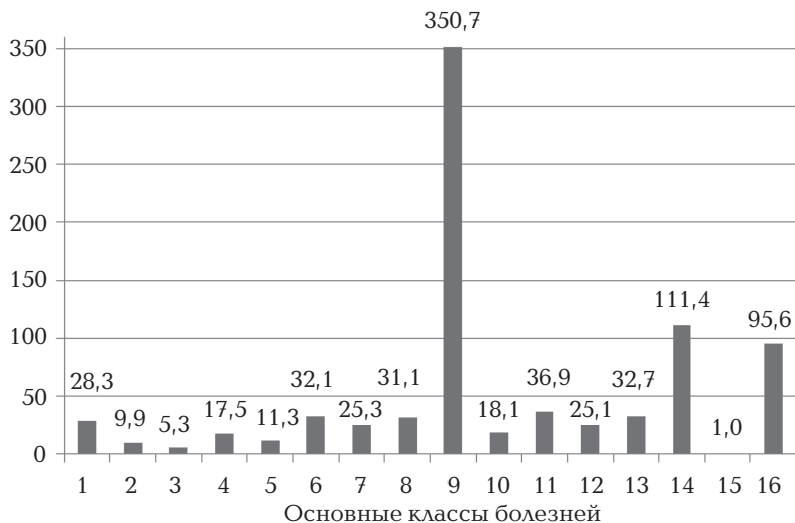

- 1 Некоторые инфекционные и паразитарные болезни
- 2 Новообразования
- 3 Болезни крови, кроветворных органов и отдельные нарушения, вовлекающие иммунный механизм

- 4 Болезни эндокринной системы, расстройства питания и нарушения обмена веществ
- 5 Болезни нервной системы
- 6 Болезни глаза и его придаточного аппарата
- 7 Болезни уха и сосцевидного отростка
- 8 Болезни системы кровообращения
- 9 Болезни органов дыхания
- 10 Болезни органов пищеварения
- 11 Болезни кожи и подкожной клетчатки
- 12 Болезни костно-мышечной системы и соединительной ткани
- 13 Болезни мочеполовой системы
- 14 Осложнения беременности, родов и послеродового периода
- 15 Врожденные аномалии (пороки развития), деформации и хромосомные нарушения
- 16 Травмы, отравления и некоторые другие последствия воздействия внешних причин

При анализе заболеваемости особое внимание обращается на динамику численности больных социально-значимыми заболеваниями: туберкулезом, болезнями, передаваемыми преимущественно половым путем, психическими расстройствами и расстройствами поведения, алкоголизмом, наркоманией, токсикоманией. Уровень первичной заболеваемости для них рассчитывается как число случаев по конкретному классу болезней, выявленных впервые в жизни в отчетном году, к среднегодовой численности населения (на 100000 человек населения). Например, показатель заболеваемости всеми формами активного туберкулеза можно считать следующим образом:

Заболеваемость всеми формами активного туберкулеза	=	Число заболеваний с впервые в жизни выявленным активным туберкулезом всех форм	*10000
		Среднегодовая численность населения	

Данные статистического наблюдения в области здравоохранения служат основой для анализа уровня и структуры заболеваемости по основным классам и отдельным болезням, их динамики, что позволяет делать выводы о распространении отдельных видов заболеваний, их опасности для населения.



Село в порядке – страна в достатке!

С 1 июля по 15 августа 2016 года на территории РФ проходила **ВСЕРОССИЙСКАЯ СЕЛЬСКОХОЗЯЙСТВЕННАЯ ПЕРЕПИСЬ**. Она коснулась всех сельхозпроизводителей – от личных подсобных хозяйств, дачников, садоводов, огородников до фермерских хозяйств, индивидуальных предпринимателей и сельхозорганизаций.

По Кировской области было обследовано почти **277 тысяч объектов**, из которых – 61,2 тысячи домохозяйств на территории городов и поселков городского типа и 198,7 тысячи – в сельских населенных пунктах, 1056 крестьянских (фермерских) хозяйств и индивидуальных предпринимателей, 437 сельскохозяйственных организаций и микропредприятий, 1293 садоводческих, огороднических и дачных некоммерческих объединений граждан и в них почти 14 тысяч участков.

В переписи приняли участие 99 инструкторов и 588 переписчиков, из них 298 – проводили опрос на планшетных компьютерах.

Органы местного самоуправления в пределах переданных полномочий организовали обеспечение транспортом, помещениями, связью для проведения переписи и обеспечили безопасность переписчиков. Все организационные вопросы решались своевременно и оперативно.

Впереди предстоит работа по обработке итогов переписи. **Предварительные итоги переписи будут подведены в IV квартале 2017 года, окончательные – в IV квартале 2018 года.**

Официальный сайт ВСХП-2016: <http://www.vshp2016.ru>

Для справок: (8332)64-87-95, 64-88-39

e-mail: stat@kks.kirov.ru <http://kirovstat.gks.ru>



Отдел IV

Обзоры



Поддержка местных инициатив в Кировской области: наиболее значимые инвестиционные программы и проекты¹

Проект по поддержке местных инициатив (далее – ППМИ, Проект) начал свою историю в Кировской области с 2010 года.

За семь лет истории Проекта реализовано более 1900 инициатив граждан, благополучателями которых стали 3,5 млн. человек. Для решения этих вопросов консолидировано направлено почти 1,9 млрд. рублей, при этом доля региональных средств составила 70%.

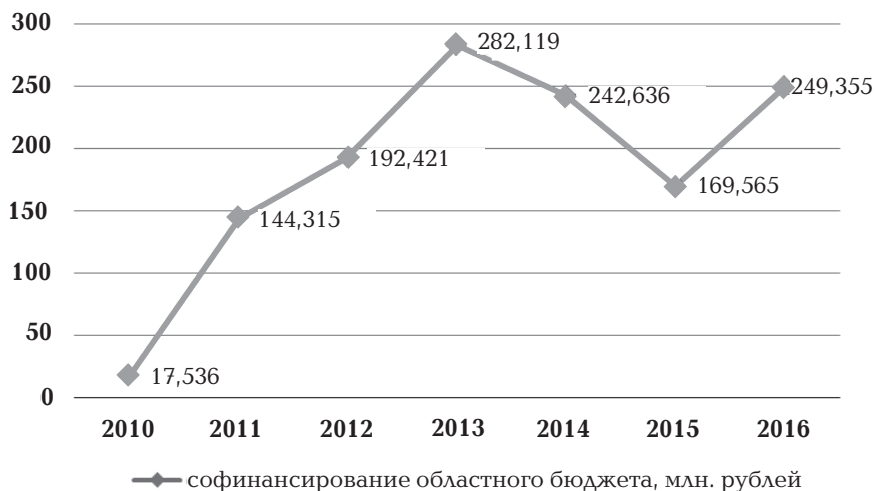

Правила реализации ППМИ разработаны с соблюдением норм Федерального закона от 06.10.2003 № 131-ФЗ «Об общих принципах организации местного самоуправления в Российской Федерации» и утверждены постановлением Правительства Кировской области от 06.12.2009

¹ Информация предоставлена министерством социального развития Кировской области.

№ 33/481 «О реализации Проекта по поддержке местных инициатив в Кировской области». Проект включен в государственную программу Кировской области «Содействие развитию институтов гражданского общества и поддержка социально ориентированных некоммерческих организаций» на 2013 – 2020 годы».

ППМИ начинался в 2010 году с реализации пилота с участием сельских и городских поселений (41 поселение) 6 юго-западных районов – Арбажского, Кикнурского, Пижанского, Санчурского, Тужинского и Яранского.

Проект показал свою востребованность населением области как инструмент решения вопросов местного значения и получил последующее развитие.

2011 – проект реализуется с участием городских и сельских поселений на территории всей области.

2012 – участниками стали муниципальные районы.

2013 – участниками стали городские округа: г. Киров, г. Слободской, г. Вятские Поляны, г. Кирово-Чепецк, г. Котельнич.

2014 – городским поселениям предоставлено право выбора участия в поселенческом конкурсе либо в конкурсе городов.

2016 – пилот для всех форм муниципальных образований по вопросам, инициированным членами садоводческих некоммерческих товариществ.

В настоящее время Проект представлен четырьмя отдельными конкурсами со следующими условиями участия муниципальных образований:

Условия конкурса муниципальных районов



Условия конкурса поселений



Условия конкурса МО с участием садоводческих некоммерческих товариществ



Условия конкурса городов



Во всех конкурсах ППМИ соблюдены базовые принципы Проекта:

- проблема, решаемая в рамках проекта, определяется населением на собрании;
- субсидии предоставляются из областного бюджета на условии софинансирования бюджетом муниципального образования, а также физическими и юридическими лицами;
- подготовка заявки на участие в конкурсном отборе осуществляется администрацией муниципального образования совместно с инициативной группой, состав которой утверждает собранием граждан;
- проект должен быть реализован в течение одного календарного года;
- муниципальные образования имеют право на получение субсидии при отсутствии финансирования проекта за счет других направлений расходов областного бюджета.

При рассмотрении муниципальных заявок применено сочетание объективных (расчетных) и субъективных критериев, что дает возможность всесторонне оценить конкурсную заявку при сочетании финансовых, статистических, социальных условий. Критерии конкурсного отбора утверждены Правительством области.



За семь лет статистика конкурсного отбора муниципальных заявок сформировалась следующим образом:

	2010	2011	2012	2013	2014	2015	2016
Количество собраний населения	53	382	450	663	772	866	650
Подано муниципальных заявок на конкурсный отбор	54	273	373	628	740	636	536
Допущено муниципальных заявок до конкурсного отбора	52	267	362	610	724	628	520
Муниципальные заявки, прошедшие конкурсный отбор	26	197	268	428	364	265	366
Удовлетворенность (отношение победивших заявок к поданным), %	48	72	72	68	49	42	70
Благополучатели	27605	254234	321011	500500	670700	542700	1141017

Решение о предоставлении субсидии принимается конкурсной комиссией, сформированной из представителей 8 органов исполнительной власти Кировской области, Законодательного собрания Кировской области (с 2013 года) и общественных объединений в сфере местного самоуправления (с 2011 года в состав конкурсной комиссии включена ассоциация «Совет муниципальных образований Кировской области»).

Ответственным органом исполнительной власти за реализацию Проекта Правительством области определено министерство социального развития Кировской области.

Типология решенных вопросов в рамках ППМИ, 2010-2016 годы:





Унинский район, пгт Уни, устройство пешеходных дорожек по ул. Кирова, 2011



Кикнурский район, пгт Кикнур, обустройство зоны отдыха на территории центральной площади и в парке 40-летия Октября, 2011



Арбажский район, пгт Арбаж, капитальный ремонт части ул. Колхозная, ул. Нагорная, 2012



Омутнинский район, пгт Восточный, ремонт и обустройство объектов спортзала, 2012



Яранский район, с. Никулята, ремонт проезжей части ул. Заречная и ул. Советская, 2012



Лузский район, г. Луза, благоустройство и озеленение парка 60-летия Лузы, 2013



*г. Киров, строительство детского спортивного игрового комплекса
в Кочуровском парке, 2014*



г. Котельнич, ремонт пешеходных дорожек на набережной реки Вятки, 2014

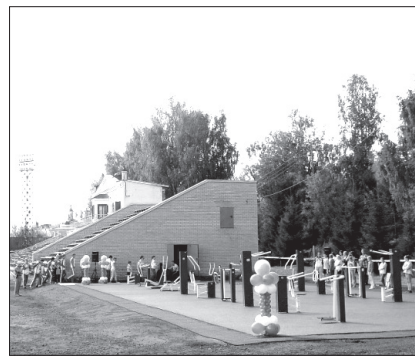

*г. Слободской, устройство уличной тренажерной площадки
на спортивном комплексе «Труд», 2014*



*Юрьянский район, дер. Подгорцы, комплекс
«Защитникам Отечества посвящается», благоустройство зоны отдыха, 2014*

По итогам семи лет можно констатировать значительное влияние Проекта на активизацию населения области, качественную ротацию кадровых ресурсов муниципалитетов, рост доверия населения к власти, создание и сохранение рабочих мест, повышение социальной ответственности бизнеса за развитие территорий, снижение социальной напряженности, повышение эффективности использования бюджетных средств.



На объекте «Марадыковский» Кировской области уничтожен последний боеприпас

Более 25 стран мира разрабатывали и хранили химическое оружие на своих территориях. На долю России приходилось около 40% мировых запасов химического оружия. В 1993 г. Генеральной Ассамблеей ООН была принята Конвенция о запрещении разработки, производства, накопления и применения химического оружия и о его уничтожении. Конвенция была подписана 130 странами. Россия подписала Конвенцию 13 января 1993 года, ратифицировала 5 ноября 1997 года и вошла в число полноправных ее участников. В 1996 году Правительством России была принята Федеральная целевая программа «Уничтожение запасов химического оружия в Российской Федерации», которая приобрела статус Президентской программы, а в 1997 году был принят Федеральный закон «Об уничтожении химического оружия». К тому времени в шести регионах Российской Федерации (Республика Удмуртия, Брянская, Курганская, Саратовская, Пензенская и Кировская области) на 7 объектах десятки лет хранились запасы боевого химического оружия: иприт¹, люизит², двойные иприт-люизитные смеси, зоман³, зарин⁴, Vх⁵. Общий запас фосфор-, сера-, мышьякорганических отравляющих веществ на российских арсеналах составлял около 40 тыс. тонн.

В рамках реализации Федеральной целевой программы «Уничтожение запасов химического оружия в Российской Федерации» было построено семь современных предприятий для утилизации супертоксикантов боевых отравляющих веществ. Первый объект был построен и вступил в действие в 2002 году в г. Горный Саратовской области, затем были введены в действие объекты «Камбарка» в Удмуртской Республике (2005 г.), «Марадыковский» в Кировской области (2006 г.), «Леонидовка» в Пензенской области (2008 г.), «Щучье» в Курганской области (2009 г.), «Почеп» в Брянской области (2010 г.). В декабре 2013 г. был построен и начал функционирование седьмой и последний объект по уничтожению химического оружия «Кизнер» Удмуртской Республики. На каждом из них были созданы высокотехнологичные производственные мощности, с высокой степенью автоматизации и компьютеризации, с самыми современными очистными сооружениями.

Способов уничтожения химического оружия в мире было предложено множество. Российская наука внесла значительный вклад в реше-

ние проблемы уничтожения его запасов. Было предложено большое количество различных технологий утилизации сильнодействующих отравляющих веществ. При отборе технологий главный приоритет отводился безопасному уничтожению высокотоксичных супертоксикантов для человека, окружающей среды. В соответствии с этим в основе российских технологий был принят принцип химической деструкции отравляющего вещества при непосредственном взаимодействии его с дегазирующим реагентом. Для уничтожения фосфорорганических отравляющих веществ была принята двухстадийная технология. На первом этапе проводилась детоксикация отравляющего вещества, в результате чего оно теряет свои токсические свойства и перестает относиться к химическому оружию уже после первой стадии. На втором этапе проводилась переработка образующихся реакционных масс с целью понижения их токсичности с последующим захоронением отходов на специальных полигонах.

Уникальной следует считать технологию детоксикации отравляющих веществ типа Vx непосредственно в корпусах авиационных боеприпасов методом гидролитического разложения. В качестве дегазирующего вещества использовалась рецептура РД. К особо важным достижениям отечественной науки в области химического разоружения следует отнести создание промышленной технологии уничтожения боеприпасов сложной конструкции. Наиболее опасные стадии (извлечение отравляющего вещества и окончательное уничтожение боеприпасов сложной конструкции в камере подрыва) были полностью автоматизированы и выполнены без участия человека. Прочность камеры расснаряжения и камеры подрыва рассчитаны с 10-кратным запасом. Одновременно в такой камере находился только один боеприпас, что обеспечивало полную безопасность персонала.

Объект «Марадыковский» в Оричевском районе Кировской области начал функционировать 8 сентября 2006 года. Это был первый объект, на котором уничтожались запасы фосфорсодержащих органических отравляющих веществ. Всего на объекте хранилось около 7 тыс. тонн отравляющих веществ, из них 155 тонн – иприт-люизитные смеси, остальные запасы были представлены фосфорсодержащими отравляющими веществами типа зарин, зоман и Vx. На объекте прошло апробирование и уничтожение боеприпасов сложной конструкции.

Научные разработки в области создания надежных и достоверных систем производственного (объектового) и государственного экологического контроля и мониторинга обеспечивали контроль безопасности всех проводимых работ на российских объектах. С этой целью был разработан и откорректирован ряд методик по определению специфических загрязняющих веществ: иприта, люизита, зарина, зомана, типа Vx, продуктов их деструкции, соединений мышьяка, метилфосфоновой кислоты, общего фосфора и др. Были разработаны и внедрены новые методики токсикологического анализа.

Из четырех этапов химического разоружения в рамках Федеральной целевой программы «Уничтожение запасов химического оружия в РФ» успешно выполнены три, причем третий этап завершен досрочно. 2015 год на завершающем этапе реализации программы ознаменован большим вкладом российской науки, исполнения ответственного долга военнослужащих перед своим народом в решении сложнейшей и уникальной проблемы безопасного для населения и окружающей природной среды уничтожения химического оружия. Осенью 2015 года на четырех объектах полностью завершено уничтожение всех хранившихся на них боеприпасов, содержащих отравляющие вещества. На объекте «Марадыковский» в Кировской области последний боеприпас из 40822 авиационных боеприпасов, хранившихся на объекте, уничтожен 11 сентября 2015 года. С этого времени Вятская земля освободилась от наследия всех запасов химического оружия.

К настоящему времени с момента принятия Федеральной целевой программы «Уничтожение запасов химического оружия в Российской Федерации» прошло ровно 20 лет. За этот период на 6 объектах полностью завершены работы по уничтожению химического оружия, действующим на сегодня остается один объект «Кизнер» в Удмуртской Республике. Все эти объекты отработали в штатном технологическом и производственном режиме, являясь ярким примером достижений российской науки, техники, технологий по безопасному для населения и окружающей природной среды уничтожению опаснейших супертоксиантов.

15 сентября 2016 г. в торжественной обстановке состоялось в г. Кирове открытие памятной стелы, посвященной завершению процесса полного уничтожения химического оружия на объекте 1205 «Марадыковский» Кировской области.



Открытие памятной стелы, посвященной завершению работ по уничтожению химического оружия. г. Киров, 2016 г.

Реализация программы на этапе уничтожения запасов химического оружия не завершается. После него наступает очень ответственный этап вывода из эксплуатации объектов по хранению и уничтожению химического оружия, а затем в рамках новой ФЦП «Ликвидация последствий деятельности объектов хранения и уничтожения химического оружия» планируется проведение работ по обезвреживанию и санации высвободившихся от технологического процесса зданий и сооружений, рекультивации почв, грунтов, приведению в надлежащее состояние территории объектов хранения и уничтожения химического оружия. Безусловно, в этом деле потребуются новые технологии, способы и методы санации, новые методы реабилитации природных сред и объектов, совершенствование методов физико-химического анализа в определении малых доз и отсроченного действия специфических загрязняющих веществ. В настоящее время уже выполнены значительные объемы работ в данном направлении. На объекте «Марадыковский» проведены инженерно-геодезические, гидрологические и инженерно-экологические изыскания на всей территории промышленной зоны и санитарно-защитной зоны (СЗЗ). Выполнена оценка по воздействию объекта на окружающую природную среду за весь период его деятельности. Установлено, что воздействие объекта на окружающую природную среду было незначительным. Наибольший радиус распространения загрязняющих веществ по их суммарной концентрации составил 480 м от объекта (при 2-км зоне территории СЗЗ). Загрязнение почв соответствует «допустимой степени», что предполагает использование такой почвы без ограничений. Концентрация нефтепродуктов и бенз(а)пирена значительно ниже установленных норм, что соответствует допустимому уровню загрязнения почв; по паразитологическим и бактериологическим показателям почвы относятся к категории «чистая».

Проведенный анализ и оценка состояния здоровья населения, проживающего в 3-х километровой зоне объекта хранения и уничтожения химического оружия и на территории зоны защитных мероприятий, свидетельствуют о том, что все заболевания населения, имевшие место за исследуемый период – острые, хронические, новые и известные ранее, формируются на фоне тех же факторов, которые имеют место в целом по Орчевскому району и Кировской области и не превышают районных и областных показателей.

Процесс ликвидации последствий деятельности объектов хранения и уничтожения химического оружия предусматривает демонтаж и разборку на фрагменты оборудования технологических линий, разборку корпусов, в которых осуществлялось уничтожение отравляющих веществ. Все фрагменты оборудования, исходный строительный материал будут подвергнуты обезвреживанию и термической обработке и складированы на специализированных полигонах. Такой полигон спроектирован и на объекте «Марадыковский». Проведена оценка потенциального

воздействия планируемых работ по ликвидации последствий деятельности на окружающую среду на территории в районе объекта «Марадыковский». Количество наименований выбрасываемых загрязняющих веществ в период проведения ликвидационных мероприятий сократится. Значительно сократится количество оксидов азота (в 3,7 раза), оксида углерода (в 14,5 раза), вносящих основной вклад в загрязнение атмосферы. Почти в 15 раз сократится годовой валовый выброс загрязняющих веществ. Их суммарный валовый выброс за весь период ликвидации (5 лет) планируется в 3,66 раза меньше годового валового выброса за один, например, 2011 год. В то же время более чем на порядок увеличится выброс оксидов железа и соединений марганца, появятся в выбросах оксиды хрома за счет значительного увеличения сварочных работ, при разборке и резке оборудования. В выбросах появятся новые вещества, выделяющиеся при битумировании, термообезвреживании и при работах по разрушению строительных конструкций. На полигоне промышленных отходов объектов хранения и уничтожения химического оружия останется на хранение 24 тыс. тонн отходов, кроме того, планируется провести захоронение 10 тыс. тонн.

Изъятие артезианских подземных вод для производственных и хозяйственно-питьевых целей будет в пределах установленных допустимых объемов и не приведет к их истощению и загрязнению. Воздействие на грунтовые подземные воды в условиях проведения ликвидационных мероприятий в штатном режиме полностью исключено.

Воздействие на почвы, растительность и животный мир в условиях проведения ликвидационных мероприятий в штатном режиме будет минимальным и не приведет к значимым изменениям. Однако не исключается пролонгированная их реакция как на длительное воздействие непосредственно деятельности объекта хранения и уничтожения химического оружия, так и при проведении ликвидационных мероприятий.

После завершения всех работ по ликвидации последствий деятельности объектов по хранению и уничтожению химического оружия производственные комплексы должны быть вовлечены в хозяйственный оборот страны на основе инвестиционных проектов. В связи с этим на всех объектах хранения и уничтожения химического оружия предстоит выполнить ответственную задачу по обеспечению экологической безопасности всей территории, где хранилось и уничтожалось химическое оружие, для того, чтобы каждый квадратный метр земли был очищен от техногенного загрязнения и служил народу, был вовлечен в хозяйственный оборот страны. Нет сомнения в том, что эта задача будет успешно реализована с привлечением научных достижений, инженерной мысли, профессионализма и опыта специалистов, всего кадрового потенциала Федерального управления по безопасному хранению и уничтожению химического оружия.

Примечания

¹ Иприт (горчичный газ), бесцветная жидкость. Поражает глаза, кожу, верхние дыхательные пути и легкие, вещество общеядовитого, раздражающего, кожно-нарывного действия.

² Люизит, бесцветная жидкость, отравляющее вещество общеядовитого, раздражающего, кожно-нарывного действия.

³ Зоман, бесцветная жидкость, отравляющее вещество нервно-паралитического действия.

⁴ Зарин, бесцветная жидкость, отравляющее вещество нервно-паралитического действия.

⁵ Vx – фосфорорганическое боевое отравляющее вещество нервно-паралитического действия.

*«Откройся, мысль!
Стань музыкою, слово!»*



Подведем некоторые итоги 2015 года, Года литературы в России и Кировской области.

У каждого года свой календарь. И Год литературы в этом смысле не исключение. Сам он благополучно миновал. Но отрывные листки, некогда скрепленные программой посвященных ему мероприятий, и порознь напоминают о событиях, значение которых со временем усиливается. Конечно, память избирательна. Но не забывается первая поэма Миха-

ила Юрьевича Лермонтова «Песня про царя Ивана Васильевича, молодого опричника и удалого купца Калашникова», мощно прозвучавшая в исполнении актера Театра на Спасской Александра Карпова и Вятского оркестра народных инструментов имени Ф. И. Шаляпина (дирижер и художественный руководитель заслуженный артист России Александр Чубаров) со сцены ДК «Космос». А библиотечная аллея в Александровском саду, а книжный фестиваль в уютном дворике Герценки, где летняя читальня открывалась, украшенная ажурной резьбой по дереву народного мастера Г. Я. Лопатина? А библионочь – 2015 уже в стенах областной научной библиотеки имени А. И. Герцена, конкурс чтецов «Портрет литературного героя», вечер-встреча «Уржумский вектор вятской книги», наконец, как не вспомнить? А совместный проект ГТРК «Вятка», областной писательской организации и администрации города Кирова «Встречи в Пушкинской гостиной», в рамках которого в новой гостиной городской библиотеки имени А. С. Пушкина ведущий тележурналист Иван Швецов, представляя телезрителям вятских писателей Ольгу Юрлову, Надежду Перминову, Елену Наумову, Анатолия Вылегжанина и других, так же уважительно и профессионально общался с ними, как уважительно и профессионально беседовал он и его коллеги по телеэфиру с приехавшими в Киров Захаром Прилепиным, Альбертом Лихановым, Ириной Краевой, Владимиром Крупиным...

Вообще, «совместно» – ключевое слово Года литературы, позволяющее на веру принимать цифру 8000, обнародованную министром

культуры Кировской области А. Б. Скальным и характеризующую общее количество мероприятий, проведенных в 2015-м, литературном. Ведь не Кировом же единым был жив этот год, у нас еще 39 районов, среди которых только Уржумский насчитал более 600 литературно-музыкальных композиций, библиофестивалей, посвященных юбилеям местных, кировских и российских писателей и выходу их книг, выставок, встреч, презентаций, инсценировок отдельных произведений. Только в Русско-Турекской библиотеке проводились оригинальные «Уроки жизни», посвященные жизни и творчеству живущего в Русском Туреке писателя и художника Валерия Казакова, юбилейная выставка «Как Пушкин для России — так Ситников для Вятки!», представлены были литературно-музыкальные композиции по творчеству Ольги Берггольц, Михаила Еврафовича Салтыкова-Щедрина, Антуана де Сент-Экзюпери, самодеятельный спектакль по рассказу Владимира Крупина «Балалайка». А были еще в Уржумском районе традиционные Дни Заболоцкого, конференции «Провинция как центр русской культуры», библиофестиваль «Литературная страна Уржумия», ретрофотогалерея, своеобразная выставка-загадка «Провинциальные кумиры», представление книг вятских писателей, написанных в жанре литературного дневника, встречи в клубе «Азбука нравственности» с участием Елены Наумовой и других кировских поэтов и прозаиков. А на другой чаше весов — 2000 книг, подаренные центральной Уржумской библиотеке учредителем Национального фонда библиофилов А. И. Мильгановой, живущей в Санкт-Петербурге; небывалый интерес к литературе, проявившийся не только в чтении произведений, но даже в создании и издании их в районе; признание главы Уржумского района В. В. Селина, что деньги, потраченные на выпуск вышедших из-под пера уржумцев книг, бюджет района не спасли бы, но они останутся в регионе как духовный капитал, необходимый для воспитания подрастающего и, главное, читающего поколения...

Как тут не вспомнить, что, открывая в Московском художественном театре имени А. П. Чехова Год литературы в России, президент страны В. В. Путин напомнил о мощной созидательной силе отечественной словесности, ее роли в формировании личности, в развитии творческого потенциала людей и ни с чем несравнимой способности литературы объединять нацию вокруг общественных и нравственных ценностей, задавать эстетические и культурные ориентиры. И о том, насколько принципиально важно в связи с этим возродить в обществе ценность хорошей книги, вернуть в жизнь понимание настоящей художественной литературы, самого слова, всех удивительных возможностей русского языка, говорил глава государства, выражая уверенность, что «наши совместные усилия позволят сберечь лучшие традиции русской литературы, укрепить ее авторитет и влияние в мире».

И у нас в Кирове, в большом читальном зале областной научной библиотеки имени А. И. Герцена, открывая Год литературы в Кировской области, губернатор Н. Ю. Белых отмечал, что русская литература всегда была фундаментом национальной культуры, главной целью Года литературы называл популяризацию чтения и возвращение России статуса самой читающей державы мира. Не пишущей, заметьте, а читающей. И значит, надежда здесь не только на писателей, но и на библиотекарей, преподавателей словесности, критиков, философов, художников книги — всех, кого слово вдохновляет, поднимает над обыденностью жизни.

Уже на открытии Года литературы в Герценке свои усилия объединили студенты филфака ВятГГУ и творческие коллективы Кировского



Губернатор Н. Ю. Белых на открытии Года литературы в библиотеке имени А. И. Герцена



Выступление хора музыкального колледжа имени И. В. Казенина

областного музыкального колледжа имени И. В. Казенина. Убежденные, что литература и музыка — очень близкие виды искусства, что слово и музыка неотделимы, они представили литературно-музыкальную композицию «Откройся, мысль! Стань музыкою, слово!» И исполнял вокальный ансамбль под управлением К. Кудашевой песню «Снег идет» на стихи Б. Пастернака и музыку Г. Свиридова. И читала студентка А. Шибанова стихотворение в прозе И. Тургенева «Русский язык», а преподаватель Т. В. Петрусь — «Пятую годовщину» И. Бродского. Самое вятское стихотворение А. Твардовского «Кружились белые березы» декламировал В. Двоеглазов, композицию «Вам, павшим» на музыку Р. Щедрина и слова А. Твардовского представил хор музыкального колледжа, арию Онегина из оперы «Евгений Онегин» исполнил Евгений Овчинников...

Вспоминается удивительная выставка «Сказка мудростью полна» в библиотеке имени А. И. Герцена, куратором которой была искусствовед, кандидат культурологии Л. Б. Горюнова. Она сумела так организовать и наполнить выставочное пространство иллюстрациями художника Юрия

Васнецова и дымковской игрушкой вятской мастерицы Людмилы Верещагиной, выполненными по мотивам сказок А. С. Пушкина, бессмертными текстами Александра Сергеевича, в пушкинском стиле воспроизведенными дизайнером и каллиграфом Андреем Драченковым, что сказки эти будто ожили для нас настолько, что иначе как написанными здесь и сейчас, навек актуальными и не воспринимались. А как необходим был в Год литературы голос Маргариты Петровны Чебышевой, ушедшей в ноябре 2014-го. И он звучал, всегда востребованный и негромкой голос поэта и учителя словесности, каким была и остается Маргарита Петровна, звучал в тишине заполненного ее учениками и поклонниками высокого дара небольшого зала арт-центра Герценки с записанного в рамках совместного проекта специальной библиотеки для слепых и областной писательской организации «Живой голос» авторского аудиодиска М. П. Чебышевой «Вся жизнь моя стихами прорастет». А какими важными, духовно наполненными стали Первые Ильинские чтения в Литературной гостиной главной библиотеки области, как умно и вдохновенно говорили кандидат философских наук Н. И. Злыгостева, священник-миссионер иерей Андрей Лебедев, руководитель проектов культурно-исторического объединения «Слово» Ю. Г. Казаринов, сотрудник краеведческого отдела объединения «Народный собор» Э. Г. Просвиркин об актуальных вопросах образования в свете идей великого русского мыслителя, философа И. А. Ильина, его жизненном и творческом пути.

Логично вписались в программу Года литературы проект «А. Н. Радищев. Путешествие из Петербурга в Москву», презентация книги педагога Наталии Баженовой «Без корней дерева не растут», творческие вечера писателя и историка Виктора Бердинских, поэтов-священников Андрея Логвинова и Леонида Сафронова, представление посвященной отцу Леониду книги Е. Пиотровской «Окраины России освещая». И чествование в марте 2015 года Ани Климовой, ставшей 150-тысячным читателем областной научной библиотеки имени А. И. Герцена — еще в сентябре 2014 года был 100-тысячный, и вот всего полгода миновало, а читающих стало уже на 50 тысяч больше. И поздравления победителям конкурса на самого читающего читателя от городской библиотеки имени А. С. Пушкина, подсчитавшей, что Даша Кузьминых из Котельнича прочитала за год 221 книгу, Настя Катаева из Нолинска на 10 меньше, а третьей стала в этом оригинальном состязании кировчанка Настя Моисеева, чуть-чуть уступившая второму приззеру...

Я думаю, теперь мы с вами понимаем, что Год литературы, как впрочем, и последовавший за ним Год кино и предшествовавший им Год культуры — это не повод поставить в середину круга касту пишущих (в другом случае — снимающих, организующих процесс и т. д.), но стремление сам круг расширить на основе известного: «Возьмемся за руки, друзья, чтоб не пропасть поодиночке». И теперь насколько широк этот круг, видно хотя бы на традиционной областной выставке «Вятская книга года» и

областном конкурсе «Лучшая вятская книга года». А года, заметьте, 2015-го, Года, напомним, литературы. То есть все представленные там более 900 книг, изданий, альбомов, брошюр и журналов вятских авторов были если не написаны, то уж изданы-то точно в Год литературы.

Всех итогов еще не зная (на момент написания этой статьи итоги конкурса «Лучшая вятская книга -2015» еще не были подведены), замечу, что среди лучших — вышедшая в Антологии вятской литературы книга прозы «Половодье» Валерия Казакова, о которой кандидат филологических наук Алексей Смоленцев сказал в предисловии, что «с выходом полновесного тома русской прозы Валерия Казакова у вятского читателя, а хотелось бы верить, что и у русского читателя, читателя России, появится возможность узнать, о чем пишет Валерий Казаков, как он пишет, чем живет, чем жива Россия, чем люди живы... Появится у читателя возможность узнать, чем жива русская литература сегодня, а самое главное, узнать, что жива русская литература, жива».

Так же по-доброму отозвался Алексей Иванович и о вышедшем в 2015 году при поддержке Правительства Кировской области и посвященном 70-летию Великой Победы и Году литературы альманахе «Вятка литературная». На статью его «Соль Победы — хорошая вещь», размещенную на сайте издательства «Российский писатель», на сам альманах, представленный на том же сайте в электронной версии, до сих пор поступают положительные отзывы.

Но сейчас не о них, а о том, что от имени всех фронтовиков, представленных в этом альманахе, поэт и прозаик, собственный корреспондент Истории, как его еще называли друзья-однополчане, Василий Ефимович Субботин, наш земляк, прошедший Великую Отечественную войну от первого ее дня до последнего, победного, благословляя это издание, желает «всем нам мирного неба, а вятчанам, работающим на литературном, не менее сложном фронте, той же крепости духа, которой всегда славился русский наш народ, вдохновения, а побед только творческих — и над словом, и над собой».

Я более чем уверен, что только такие победы — над словом и над собой — для нас теперь важнее всех важных. Ведь предстоит еще один завет представителей старшего поколения выполнять, опираясь на слова патриарха вятской литературы, известного русского писателя и публициста Владимира Арсентьевича Ситникова, сказанные им на закрытии Года литературы во Дворце культуры «Космос». Заметив, что в Год литературы к ней был проявлен небывалый интерес, почетный гражданин Кировской области, автор более 50 книг, сказал: «Дай Бог, чтобы год этот вышел за рамки обозначенного Года литературы и плавно перетек в литературное десятилетие, а потом и столетие — если не золотого и серебряного достоинства, то хотя бы мельхиорового». Мягкая его ирония понятна — все по нисходящей. Но наше дело идти, как говорят трудники Велюкорецкого крестного хода. И верить, что за спуском будет подъем, обязательно будет.

Кировскому экономико-правовому лицею – 25 лет



Лицей — это не здание, это целое царство.
Это сказочный мир с чудесами вокруг.
Это дом приключений,
И с горем, и счастьем
Мы его не забудем и встретимся вновь.

Белиц Лера, выпускница КЭПЛ

Кировское областное государственное общеобразовательное автономное учреждение «Кировский экономико-правовой лицей» (КЭПЛ) создано в 1992 году.

Своим существованием, вне всякого сомнения, лицей обязан Надежде Александровне Чернышевой, директору лицея, и Александру Ивановичу Пономареву, первому заместителю директора. Идея учебного заведения нового типа рождена, взлелеяна и выстрадана ими, благодаря их одержимости, дерзанию, принципиальности, настойчивости, твердости в достижении



Кировский экономико-правовой лицей

поставленной цели, пониманию того, что прогресс не случайность, а необходимость. Все это и привело к успеху. Лицей живет, развивается, добивается хороших результатов в обучении и воспитании, благодаря труду учителей и учащихся, не останавливается на достигнутом, продолжает поиск.

За 25 лет произошли большие изменения как в образовательной политике государства, так и в деятельности самого лицея, который со дня своего рождения работает в режиме развития, инноваций и экспериментов. Неизменным остается направленность образовательного процесса в лицее на успешную социализацию выпускников.

Как и прежде, лицей реализует образовательные программы основного общего и среднего общего образования, включающие углубленное изучение математики, истории, права, экономики. Кроме того, в учебном плане выделяются дополнительные часы на изучение обществознания и английского языка, обучающиеся имеют возможность выбрать второй иностранный язык (немецкий или французский). Реализуя инновации в образовательной политике государства, лицей осуществляет постепенный переход на федеральные образовательные стандарты основного общего образования, в перспективе — переход на стандарты среднего общего образования. Обучение в лицее становится все более индивидуализированным: предоставляются все более широкие возможности определения обучающимися индивидуальной образовательной траектории, которая учитывает не только уровень изучения предмета, но и выбор дополнительных учебных курсов, творческих и спортивных занятий.

Расширению спектра образовательных услуг способствуют новые условия, которые лицей получил с открытием второго здания. С 1 сентября 2014 года лицей организует образовательный процесс в двух корпусах в одну смену. Новый современно оборудованный спортивный зал, танцевальный и актовые залы, кабинеты физики, химии, информатики и другие максимально используются для качественной организации учебного и воспитательного процессов.

Конечно же, только материально-технические условия не могут обеспечить высокий уровень обучения, ведущая роль в этом процессе все же остается за учителем. Квалификация и уровень мастерства педагогических работников лицея, несомненно, заслуживают наивысшей оценки. 25 лет своей трудовой деятельности отдали лицею Валентина Афанасьевна Комягина, учитель русского языка и литературы, Ирина Васильевна Кудрявцева, учитель экономики, Наталья Владимировна Логинова, учитель права, Анастасия Артуровна Гресская, учитель английского языка, и Елена Николаевна Салтыкова, учитель биологии. Государственные награды имеют более 40% учителей: заслуженные учителя России — Н. А. Чернышева, А. Г. Созинов, А. И. Пономарев, знаком «Почетный работник общего образования РФ» отмечены 16 человек, 16 — награждены грамотой Министерства образования РФ. Кроме государственных и отраслевых наград труд учителей лицея ежегодно отмечается школьным сообществом на церемонии «Золотое яблоко». Самый достойный педагог, по мнению учеников и коллег, получает «золотое яблоко» в номинации «Учитель года». Среди обладателей данной награды можно отметить тех, кто систематически готовит победителей и призеров заключительного этапа Всероссийской олимпиады школьников: Марину Леонидовну Минчакову, учителя обществознания, Наталью Владимировну Логинову, учителя права, Веру Анатольевну Бахтимову, учителя экономики, Марию Владимировну Блинову, учителя мировой художественной культуры.

Воспитательная система лицея направлена на формирование лидерских качеств личности обучающихся, развитие их творческих способностей, воспитание социальной активности через реализацию совместных проектов — взрослых и детей, детей друг с другом. Все большую популярность в лицее получает волонтерская деятельность, направленная на поиск решения социальных проблем.

Творческие начинания лицеистов активно поддерживаются учителями и администрацией лицея. Ежегодно учащиеся проводят традиционные общешкольные празднества: Лицейский бал 1 сентября; туристический слет в первую учебную неделю; «День лицея», в рамках которого проходит конкурс «Мисс лицея»; музыкальный кубок под Новый год; постановка музыкальной сказки; «Мистер лицея» как подарок к 8 Марта; «Золотое яблоко» — церемония награждения самых лучших в 11 номинациях; Последний звонок и Выпускной бал.

В течение последних лет количество обучающихся в лицее постоянно возрастает с 25 до 30 классов-комплектов, с 630 до 800 обучающихся, что свидетельствует о высоком спросе на образовательные услуги лицея. Среди причин выбора лицея для получения образования детей родители указывают:

- наличие профильного обучения;
- направленность образовательного процесса на подготовку к получению высшего образования;
- индивидуальный подход при организации образовательного процесса;
- высокие результаты обучения;
- комфортные условия обучения;
- активную культурно-общественную жизнь лицеистов;
- доброжелательную психологическую атмосферу в школе.

Более 20 лет лицей сотрудничает с НИУ (Национально-исследовательский университет) «Высшая школа экономики». На базе лицея работали подготовительные курсы для поступления в вуз, затем лицей получил статус базовой школы НИУ ВШЭ, сейчас лицей является Региональным центром по подготовке обучающихся к поступлению в высшую школу и проводит межрегиональную олимпиаду школьников «Высшая проба». Ежегодно более 20 выпускников КЭПЛа становятся студентами НИУ ВШЭ.

Лицей активно работает с международными организациями. Учителя и лицеисты неоднократно выезжали в учебных целях в США, Англию, Китай и другие страны мира. По программе международного сотрудничества AFS-интеркультура ежегодно в лицее обучаются иностранные студенты, а лицеисты проходят годовое обучение в школах других стран. Реализация таких проектов, во-первых, дает возможность общения с носителями языка, а, во-вторых, в совместной деятельности познания культуры других народов. Лицей имеет практику организации спецкурсов на иностранном языке, в том числе в дистанционной форме.

Строго отслеживается соблюдение главного лозунга нашего бравого объединения «Стиль! Качество! Результат!».

Результативность работы образовательной организации оценивается множеством критериев от количества «4» и «5» до успешности самоопределения выпускников. Современные рейтинги «Лучших школ России», составляемые независимыми экспертными организациями, в качестве показателей рассматривают результаты итоговой аттестации выпускников 9 и 11 классов, а также успехи в олимпиадном движении. Лицей огромное внимание уделяет работе с одаренными детьми, их подготовке к олимпиадам и конкурсам разного уровня. За последние 5 лет лицеисты принесли в копилку Кировской области 63 диплома призеров и победителей Всероссийской олимпиады школьников по 10 предметам. Успешное участие в вузовских олимпиадах раскрывает лицеистам двери приемных комиссий ведущих вузов страны. Средний балл ЕГЭ по всем предметам, которые выбирают лицеисты, выше среднеобластного, а результаты ЕГЭ по русскому языку и обществознанию в лицее одни из самых высоких в регионе.

Такие показатели позволяют лицее занимать лидерские позиции в системе образования Кировской области и входить по результатам рейтингов в ТОПы¹ «Лучшие школы России».

По результатам исследования 2011 года компанией Begin Group составлен рейтинг общеобразовательных учреждений России по количеству призеров и победителей Всероссийской олимпиады школьников. Лицей занимает 1 место по праву, 2 место по экономике, 3 место по обществознанию.

В 2013 году совет ректоров вузов составил рейтинг школ России по количеству призеров и победителей вузовских олимпиад. Среди более 4000 школ страны лицей занимает 14 место.

Московский центр непрерывного математического образования при информационно-поддержке Группы РИА Новости и «Учительской газеты» при содействии Министерства образования и науки РФ ежегодно публикует рейтинг 500 лучших образовательных организаций, которые продемонстрировали высокие образовательные результаты. В 2013 году КЭПЛ занимает в этом рейтинге 17 место.

В 2014 году лицей занимает 20 место, в 2015 году — 18 место среди образовательных организаций России, обеспечивающих высокие возможности развития талантов учащихся, а также входит в первую пятерку школ, реализующих программы социально-экономического и социально-гуманитарного профиля.

«Победы начинаются здесь!» — слоган, дерзко гласящий с нового рекламного щита КЭПЛа. Так может показаться стороннему наблюдателю, ничего не знающему о лицее. Но этот девиз действительно соответствует духу лицея, где каждый стремится проявить свои способности, определить цель в жизни и смело к ней идти, одерживая победу за победой, прежде всего, над собой.

¹ От англ. top — «верх», «верхняя часть», «верхушка». Топ в рейтинге — верхние строчки рейтинга (также в составных словах (топ-10 и т. п.).



Отдел V

История

Эпоха в истории региона

К 220-летию учреждения Вятской губернии

Вятская губерния... Этим историческим понятием определяется эпоха длиной более чем в 130 лет — с 1796 года, когда по указу Павла I губерния была образована, до 1929 года, то есть до первых лет советской власти, когда в результате новых административно-территориальных реформ она прекратила свое существование. Ныне ее земли входят в состав преимущественно трех субъектов РФ — Кировской области, Республик Удмуртии и Татарстана.

Временем расцвета Вятской губернии стал дореволюционный период. Именно тогда, оформившись в крупнейшее многонациональное административно-территориальное образование на северо-востоке Европейской России с 11 уездами и 12 городами и находясь на пограничье Русского Севера, Центральной России, Поволжья и Урала, губерния стала экономическим (прежде всего сельскохозяйственным, торговым) и культурным центром Западного Предуралья.



Вид на центральную часть губернского города Вятки. Нач. XX в.

Вятскую губернию нередко считают отсталым регионом и вспоминают, что она была местом политической ссылки, которая и являлась своеобразной ее «визитной карточкой». Как бы то ни было, не будем забывать и о других эпизодах истории губернии: в XIX — начале XX века здесь наблюдался стремительный рост населения (никогда больше Вятская земля не знала такого демографического подъема, как это произошло в губернский период; если в 1878 г. проживали 2567121 чел., то в 1897 г. — 3030831, а в 1914 г. — 37916781); появление в 1810 г. первого официально учрежденного городского общественного банка в г. Слободском, установление купцом К. А. Анфиловым торговых контактов с Северной Америкой, успешная деятельность вятского земства на ниве крестьянского просвещения и благоустройства сельского быта. Будем помнить и о том, что именно здесь появились на свет ученые В. М. Бехтерев, А. Н. Бакулев, А. А. Спицын, многие деятели культуры — П. И. Чайковский, И. И. Шишкин, В. М. и Ап. М. Васнецовы, А. С. Грин, жил К. Э. Циолковский; «вятским мужиком» считал себя Ф. И. Шаляпин, и этот список можно продолжить.

Культурные достижения Вятской губернии хорошо прослеживаются в хронике событий: в 1811 г. открывает свои двери Вятская мужская гимназия, появившаяся на базе Главного народного училища; 1837 г. стал временем рождения губернской библиотеки, в 1838 г. вышел первый номер «Вятских губернских ведомостей», в 1864 г. завершается строительство в г. Вятке Александро-Невского собора — удивительного творения архитектора А. Л. Витберга, в 1866 г. по инициативе чиновника и просветителя П. В. Алабина открывается публичный «музеум», в 1877 г. принимает первых посетителей большой Вятский зрительный зал (театр), в 1904 г. учреждается ученая архивная комиссия, в 1910 г. — художественно-исторический музей, в 1914 г. — учительский институт. Немаловажно, что открытые тогда губернские библиотека, театр, музеи и ныне составляют культурную доминанту региона, сохраняя непрерывность и богатство наших традиций.

Понятие «губерния» неразрывно связано с институтом губернаторства, начало оформлению которого было положено в XVIII столетии.

В руках губернаторов, являвшихся ключевыми фигурами в местном управлении, сосредотачивались весьма широкие полномочия административного, полицейского, финансово-хозяйственного характера, и в общей сложности на посту вятского губернатора побывали 32 чиновника.

Фамилии некоторых вятских губернаторов — Тютчев, Муравьев, Троицкий, Горчаков и др. — были широко известны в России, так как на губернаторские должности зачастую назначались выходцы из княжеских и родовитых дворянских семей. Несмотря на короткие сроки пребывания на Вятке губернаторов, можно назвать целую галерею имен, оставивших заметный след в истории региона.

Среди них был, например, Федор Иванович фон-Брадке (годы губернаторства: 1808—1816), уделявший особое внимание народному образованию; при нем была открыта первая мужская гимназия в губернии.

Добрую память о себе оставил Ефим Ефимович Ренкевич (1830–1834), способствовавший открытию здесь училища для детей канцелярских служащих, губернской почтовой конторы. Он поддерживал также благотворительные инициативы. Аким Иванович Середа (1843–1851) способствовал упорядочению деятельности местного управления, приложил много усилий в борьбе с эпидемией холеры. В годы его губернаторства возобновилась деятельность статистического комитета, открылся в г. Вятке детский приют. А. И. Середа любил свою службу, отличался трудолюбием и часто работал всю ночь. Вятчане, шедшие к заутрене, могли видеть свет в окнах его кабинета. Даже острый на слово ссыльный М. Е. Салтыков-Щедрин писал об Акиме Ивановиче в уважительном тоне: «...Я до конца жизни буду... благоговеть перед памятью этого святого и бескорыстного человека»; «Я сделался вполне деловым человеком... и всем этим я вполне обязан Середе»². Владимир Николаевич Струков (1863–1866) проявлял заботу об открытии в губернии новых больниц, богаделен, школ, библиотек. При нем появился в Вятке публичный музей и была закончена постройка величественного Александро-Невского собора. За свои большие заслуги перед местным обществом В. Н. Струков был удостоен званий Почетный гражданин городов Вятки и Нолинска³.

Тройницкий Николай Александрович (1876–1882) также заботился о социальном благополучии вятчан. Кроме того, он был в числе инициаторов издания историко-статистических работ и сборника «Столетие Вятской губернии». Именно при нем в губернском центре открылось постоянное здание театра. В 1882 г., в год своего отъезда из Вятской губернии, Н. А. Тройницкий получил звание Почетный гражданин г. Вятки.

Много новшеств появилось на Вятке при Федоре Федоровиче Трепове (1894–1896), несмотря на краткосрочность его губернаторства. Трепов ходатайствовал о строительстве Пермь-Котласской железной дороги с устройством станции в г. Вятке и получил у правительства поддержку. При нем в губернском центре появилось телефонное сообщение. Ф. Ф. Трепов способствовал развитию просвещения: в Вятке были организованы народные чтения, открывались библиотеки и больницы, появились новые газеты. Необычен был стиль руководства этого губернатора: он отказывался рассматривать анонимки, был доступен для общения с местными жителями, не одобрял кумовство, заступался за крестьян. Супруга губернатора Елизавета Сергеевна занималась благотворительностью. Трепов также был удостоен звания Почетный гражданин г. Вятки.

Последним вятским губернатором был Николай Андреевич Руднев. В Вятку он прибыл в декабре 1915 г., а в марте 1917 г. — в период Февральской революции, после отречения Николая II от престола — передал свои полномочия председателю Вятской губернской земской управы. Многие вятчане сочувствовали Рудневу, говорили, что, выйдя из земства, и на высокой государственной должности он оставался земцем, то есть в представлении жителей губернии «был своим».

Особым периодом в истории губернии, наполненным экономическими изменениями и общественной активностью, стали вторая половина XIX — начало XX столетия. Этот период начинался великими реформами Александра II, отменившими крепостное право и создавшими условия для развития гражданского общества по земской, судебной, городской реформам.

И хотя крепостное право в Вятской губернии имело особенности: здесь проживали в основном государственные, лично свободные крестьяне; помещичьи имения располагались главным образом на юге — в Яранском, Малмыжском, Уржумском, Елабужском, Сарапульском уездах (число крепостных не превышало трех процентов; кроме того, в губернии было два удельных имения — Вятское и Сарапульское), а сама реформа далеко не решала в целостности земельный вопрос, у крестьян появились новые стимулы в организации своей жизни, чем они не могли не воспользоваться. Внедрение в Вятской губернии передовых сельскохозяйственных технологий было связано с деятельностью земства, открытого здесь в 1867 г. В конце XIX — начале XX в. земская программа по развитию сельского хозяйства заключалась в распространении среди населения знаний о рациональном ведении земледельческих работ, во внедрении в крестьянское хозяйство совершенного сельскохозяйственного оборудования, минеральных удобрений, в улучшении посевного материала и травосеяния.

Относительно промышленности, в губернский период на Вятке работали предприятия четырех групп: «1. Фабрики и заводы, обдельвающие животные продукты; 2. Обдельвающие растительные продукты; 3. Обдельвающие ископаемые продукты; 4. Смешанных производств»⁴. Особенно большое распространение получили кожевенное, скорняжное, шубно-овчинное, валено-сапожное, винокуренное, пряничное производства. Общая тенденция заключалась в том, что год от года в губернии рос выпуск промышленной продукции, совершенствовалась производственная техника.

Наиболее крупными промышленными заведениями были заводы, располагавшиеся на востоке губернии — это железоделательные и чугуноплавильные заводы Омутнинского и Холуницкого горных округов, Ижевский оружейный и Воткинский железоделательный заводы, тяготевшие к уральской горнозаводской промышленности, и на них была сосредоточена основная часть рабочих региона. Однако нельзя не сказать, что значительная часть предприятий губернии относилась к категории мелких, с примитивной организацией труда производств, где работали от 1 — 5 до 100 рабочих.

Развитие капиталистических отношений во второй половине XIX — начале XX века вело к дальнейшему расширению торговли. Вятские товары (сельскохозяйственная продукция, железо, бумага, вино, лес) пользовались спросом на рынках портовых городов — Санкт-Петербурга, Архангельска, откуда они вывозились за границу; их поставляли в Нижний Новгород, Рыбинск, Москву, в города Поволжья, Урала и Сибири. Важное значение для расширения торговых связей имели появившиеся здесь во вто-

рой половине XIX в. пароходное сообщение и железная дорога — Пермь-Котласская (1899 г.) и Северная (1906 г.).

Широкое развитие получила и внутренняя торговля: стационарная — магазинная, лавочная и периодическая — ярмарочная, базарная. В конце 1880-х гг. в Вятской губернии насчитывалось до шести тысяч торговых заведений; в середине 1890-х гг. торгово-промышленных предприятий было уже около семи тысяч, а в 1915 г. их число достигло 21246. Среди ярмарок крупными по товарообороту были Алексеевская ярмарка в Котельниче, Семеновская в Вятке, Троицкая в Уржуме и Никольская в Глазове. Значительная часть ярмарок проходила в сельской местности. В 1874 г. в губернии насчитывалось 147 ярмарок, из них 20 — городских и 127 — сельских⁵.

В Вятской губернии, так же как в стране в целом, шел процесс объединения торговых и промышленных капиталов. Наибольшее распространение в регионе получило объединение капиталов в форме торговых домов, организованных на родственных началах (их учредителями были и представители купечества, и зажиточные крестьяне, и мещане)⁶.

Особенно широкие масштабы приобрела деятельность торговых домов купцов Стахеевых, которые вели крупную хлебную торговлю на российских рынках и за рубежом, торговали керосином, нефтью, мануфактурными товарами, чаем, вином, а в начале XX столетия на основе их торгово-промышленных предприятий и Русско-Азиатского банка сложился концерн, возглавляемый А. И. Путиловым, П. П. Батолиным, И. И. Стахеевым⁷. Крупными торгово-промышленными объединениями, охватывавшими металлургическое, кожевенное, скоряжно-меховое, вино-водочное, химическое производства и другие отрасли, были фирмы купцов Александровых, Булычевых, Гирбасовых, Зоновых, Прозоровых, Тырышкиных, Ушковых и др.

Экономическая модернизация второй половины XIX — начала XX века проявилась и в расширении кредитно-банковской системы. В Вятке и уездных городах действовали общественные банки, появившиеся благодаря активности городских дум и предпринимательского сообщества. В губернии работали Вятское отделение Государственного банка (с 1865 г.), отделения Волжско-Камского банка, Вятское общество взаимного кредита (с 1873 г.); в начале XX в. открылись отделения Русского для внешней торговли банка, Сибирского торгового банка, Русского торгово-промышленного банка. Больше всего банков насчитывалось в Вятке, Сарапуле, Котельниче. Несмотря на преобладание в регионе мелкого и среднего предпринимательства с традиционным укладом экономических интересов, характеризовавшихся аграрно-торговой направленностью, банковские учреждения становились источником финансирования местных промышленных производств.

Особенности социально-экономического положения Вятской губернии влияли на развитие общественно-политической жизни региона. Ввиду незначительности частного землевладения и фабрично-заводской промышленности накал крестьянских и рабочих выступлений здесь был намного меньше, чем в центральных губерниях. В начале XX века в губернии действовали организации многих партий — РСДРП, эсеров, кадетов,

октябристов, «Союза русского народа» и др. Открывались и местные партийные общества — например, Вятская народная монархическая партия, объединявшая широкий круг жителей губернии — губернатора, духовенство, купцов, крестьян.

Вятчане участвовали в работе Государственной Думы всех четырех созывов дореволюционного периода. Так, членами первой Государственной Думы стали крестьяне П. А. Садырин, Е. П. Мамаев, И. О. Кузнецов, Ш. Х. Хусаинов, С. Я. Тумбусов, П. Ф. Целоусов, В. С. Вихарев; врачи С. В. Ложкин и С. М. Корнильев, протоиерей Н. В. Огнев, инспектор народных училищ В. С. Нечаев, земский деятель и агроном И. Н. Овчинников, рабочий Н. И. Бирюков⁸. Это были представители Котельничского, Слободского, Малмыжского, Глазовского, Нолинского, Елабужского, Сарапульского, Яранского уездов, по национальному составу — русские, удмурты, татары, а по политическим убеждениям в основном кадеты и левые. Небезынтересно, что среди вятских депутатов был один старообрядец, имелись и беспартийные — Егор Мамаев и мулла Шамсутдин Хусаинов.

Серьезным испытанием для губернии, как и всей России, стала Первая мировая война. Мобилизации, перевод экономики на военные рельсы, нехватка рабочих рук, повышение цен на предметы первой необходимости, организация госпиталей, военнопленные и беженцы — все это стало реалиями провинциальной жизни накануне Октября 1917 года, а затем начался новый этап в истории государства и нашего региона.

Насыщенная событиями история Вятской губернии дает весьма обильный материал о развитии российской провинции сейчас уже в далекий от нас период, не потерявший своей актуальности и спустя 220 лет со времени учреждения губернии.

Примечания

¹ По данным Календаря Вятской губернии на 1880 г. (Вятка, 1879. Отд. II); Первой всеобщей переписи населения Российской империи, 1897. (Т. X. Вятская губерния. СПб., 1904. С. 1); Памятной книжки и адрес-календаря Вятской губернии на 1916 г. (Вятка, 1916. Отд. I).

² Цит. по: Петряев Е. Д. М. Е. Салтыков-Щедрин в Вятке. 2-е изд. Киров, 1988. С. 52.

³ Подробнее о губернаторах — почетных гражданах г. Вятки см. в сборнике: Почетные граждане города Вятки: исторические портреты. Киров, 2015. — 480 с.

⁴ Спасский Н. А. Труды по истории и статистике Вятского края. Киров, 2014. С. 94—95.

⁵ Государственный архив Российской Федерации (ГАРФ). Ф. 102. 4 ДП. 1909. Д. 108. Ч. 15. Л. 38.

⁶ Государственный архив Кировской области (ГАКО). Ф. 176. Оп. 1. Д. 5568. Л. 3—8.

⁷ Китанина Т. М. Военно-инфляционные концерны в России 1914—1917 гг. Концерн Путилова — Стахеева — Батолина. Л., 1969. — 180 с.

⁸ Первая русская революция 1905—1907 гг. в Вятской губернии. Подг. А. А. Марков // Памятная книжка Кировской области и календарь на 2006 год: информ.-стат. сб. Киров, 2006. С. 277—278.



*Награжденные медалью «За труды по первой всеобщей переписи населения 1897 года» по Котельническому уезду Вятской губернии*¹*

Котельническая уездная переписная комиссия была открыта 5 октября 1896 года². В состав ее вошли должностные лица уезда, указанные в Положении о первой всеобщей переписи населения от 5 июня 1895 года, и затем, в декабре месяце, с разрешения губернатора, в комиссию на правах члена был приглашен потомственный почетный гражданин Н. С. Зырин. Возглавил комиссию статский советник Иван Степанович Теплов. Тотчас по открытии комиссия приступила к осуществлению подготовительных работ к предстоящей переписи и далее выполняла все предназначенные для нее функции в процессе переписи и подведении ее результатов.



Высочайше утвержденный рисунок медали

Уезд был разделен на восемь переписных участков в границах земских участков, для заведования которыми были назначены земские начальники: А. Д. Ляпустин, А. П. Буш, П. А. Еремеев, М. С. Довгялл, А. А. Тронин, В. И. Тимофеев, Н. Ф. Шубин, А. Н. Шувалов³. Город Котельнич и другие поселения, лежащие на городской земле, были выделены в от-

* Продолжение. Начало см.: Памятная книжка Кировской области и календарь на 2015 год. Киров, 2014. С. 278 – 291; Памятная книжка Кировской области и календарь на 2016 год. Киров, 2015. С. 291 – 300.

дельный, девятый участок, заведовал которым городской голова купец В. Н. Куршаков. Кроме основных, были назначены и запасные заведующие. Ими стали член Котельнической уездной земской управы И. Я. Сандаков, инспектор народных училищ В. Е. Чемоданов и крестьянин Сосновской волости Михаил Мартьянович Гусев.

Переписные участки были разделены на счетные, подобраны счетчики, проведена их учеба. Однако прибывший в уезд 8 декабря уполномоченный по Высочайшему повелению по Вятской губернии от Главной переписной комиссии статский советник В. В. Додонов нашел эти меры подготовки недостаточными. Уполномоченный дал указания по новому разделению переписных участков на счетные для более удобной работы; предложил заведующим переписными участками составить карты, а для каждого счетчика — схемы обхода участков. На заседании собранной по поводу прибытия уполномоченного уездной переписной комиссии с присутствием заведующих переписными участками было обсуждено много вопросов и получено ответов⁴. Как следует из документов, заседание было закрыто в 7 часов утра. Участниками совещания была высказана настойчивая просьба о разрешении учителям быть счетчиками. При нехватке грамотных людей они полностью разрешили бы сложную ситуацию по набору счетчиков, так как в школах уезда учителей мужского пола насчитывалось 3 человека, а учительниц — 85. В. В. Додонов обещал походатайствовать по данному вопросу в Петербурге, что и было сделано. Однако драгоценное время для подбора счетчиков было упущено.

Всего в Котельническом уезде и городе для проведения переписи было назначено 128 счетчиков (в том числе 7 — в г. Котельниче), из них 96 человек изъявили желание работать безвозмездно⁵. Подобрать не только запасных, но и основных счетчиков стоило больших трудов ввиду, как уже было сказано, нехватки достаточно грамотного населения. Это явилось главной причиной трудностей, с которыми столкнулись организаторы переписи в уезде. Даже деление счетных участков на более мелкие не помогло некоторым счетчикам выполнять предусмотренные нормы на день. Малограмотное и неграмотное население, среди них и главы хозяйств, нередко не могли сами заполнить переписные листы, и это приходилось делать счетчикам. Весомое содействие оказало духовное ведомство, «вменившее в нравственную обязанность священно- и церковнослужителям не отказываться от обязанностей счетчиков; благодаря чему явилась возможность иметь более грамотных и толковых счетчиков»⁶. Следует отметить, что подавляющее большинство священно- и церковнослужителей выполняли эти обязанности безвозмездно.

Наибольшая нагрузка во время переписи легла на заведующих переписными участками. Ими была выполнена большая подготовительная работа накануне переписи (если учесть, что многие методические и другие материалы поступили поздно, это создало огромное напряжение), во время

ее проведения и после окончания, когда весь труд проверки переписного материала пришлось также взять заведующим на себя. Как следует из отчета Котельнической уездной переписной комиссии, по своей массе и сложности работа по переписи заведующих переписными участками, выполненная земскими начальниками, практически на три месяца приостановила исполнение ими своих служебных обязанностей, ограничив их решением только очень важных и неотложных дел.

Неоценимую помощь в проведении переписи оказало уездное земство: оно оплачивало прогоны лошадей при разъезде счетчиков по делам переписи, доставляло бланочную продукцию, а позднее и заполненные переписные листы из волостей в Котельнич и из Котельнича всю документацию — в губернскую переписную комиссию.

Население уезда отнеслось к переписи спокойно, не было никаких столкновений и конфликтных случаев, «хотя заметно было, что перепись у многих вызвала удивление и недоразумение и разъяснения в этом отношении по-видимому не вполне удовлетворили крестьян»⁷. По окончании переписи председатель уездной комиссии И. С. Теплов отметил положительную работу городских переписчиков и лиц из духовенства, как более грамотных и образованных. При этом из отчета следует, что несколько счетчиков оказались не способными сделать подсчет по листам и заполнить другие документы, что пришлось выполнить заведующим.

Очевидно, эти и другие упущения не позволили всех безвозмездных счетчиков представить к награждению медалями. Так, в списке награжденных бесплатных счетчиков содержатся имена 93 человек из 96. Всего по Котельническому уезду за труды по первой народной переписи было награждено не менее 110 человек, из них 8 членов уездной переписной комиссии, 8 заведующих переписными участками (заведующий 9 переписным участком в г. Котельниче городской голова В. Н. Куршаков получил медаль как член уездной переписной комиссии), 93 бесплатных счетчика и штабс-капитан Остроумов. Все они своевременно получили свои награды, о чем свидетельствуют расписки в ведомостях.

Примечания

¹ Здесь приводятся сведения о награжденных медалями заведующих переписными участками и бесплатных счетчиках. Список членов уездной переписной комиссии, удостоенных наград за перепись, см.: Памятная книжка Кировской области и календарь на 2015 год. Киров, 2014. С. 286.

² Российский государственный исторический архив (РГИА). Ф. 1290. Оп. 10. Д. 172. Л. 394.

³ Там же. Оп. 3. Д. 300. Л. 89.

⁴ Там же. Оп. 10. Д. 172. Лл. 403-405.

⁵ Там же. Л. 394.

⁶ Там же. Лл. 396 об., 397.

⁷ Там же. Л. 396 об.

**Ведомость
заведующим переписными участками Котельничского уезда,
коим пожалована медаль за труды
по первой всеобщей переписи населения**

№№ п/п	Ф.И.О., сословие или звание	№ свидетельства на медаль
1.	Ляпустин Александр Дмитриев[ич] земск[ий] начальник Котельн[ического] уезда	3514
2.	Буш Александр Павлов[ич] надв[орный] сов[етник]	3515
3.	Еремеев Петр Алексеев[ич] земск[ий] нач[альник] Кот[ельнического] у[езда]	3516
4.	Довгял Михаил Семен[ович] земск[ий] нач[альник] Кот[ельнического] у[езда]	3517
5.	Тронин Александр Алекс[еевич] земск[ий] нач[альник] Кот[ельнического] у[езда]	3518
6.	Тимофеев Владим[ир] Иван[ович] испр[авляющий] должн[ость] земск[ого] нач[альника] Котельн[ического] уезда	3519
7.	Шубин Николай Филиппович земск[ий] нач[альник] Кот[ельнического] уезда	3520
8.	Шувалов Александр Николаев[ич] надв[орный] сов[етник]	3521

РГИА. Ф. 1290. Оп. 3. Д. 300. Л. 89. Рукопись. Подлинник. (В данной публикации из документа исключена графа "Расписка в получении").

**Ведомость бесплатным счетчикам,
коим пожалована медаль за труды по первой всеобщей переписи,
по г. Котельничу и Котельничскому уезду**

№№ п/п	Ф.И.О., сословие или звание	№ свидетельства на медаль
1 переписной участок		
1.	Головин Александр Николаевич священник	69356
2.	Чермных Александр Иванович диакон	69357
3.	Курочкин Павел Гаврилович псаломщик	69358
4.	Краев Федор Васильевич крестьянин	69359
5.	Шутихин Александр Константинович псаломщик	69360
6.	Федоров Анатолий Васильевич учитель	69361
7.	Мильчаков Федот Трифонович крестьянин	69362
8.	Лебедев Яков Павлович крестьянин	69363

9.	Филимонов Алексей Александрович священник	69364
10.	Куклин Александр Иванович псаломщик	69365
11.	Данилов Никита Данилович крестьянин	69366
12.	Вохмянин Николай Николаевич крестьянин	69367
13.	Гунбин Павел Петрович крестьянин	69368
14.	Новоселов Кондратий Евлампиевич крестьянин	69369
15.	Новоселов Лупп Максимович секретарь Котельн[ического] уезд[ного] съезда	69370

2 переписной участок

1.	Израилов Иосиф Гаврилович псаломщик	69371
2.	Амосов Александр Александрович священник	69372
3.	Рязанов Петр Константинович диакон	69373
4.	Ладыгин Василий Алексеевич крестьянин	69374
5.	Бобровский Дмитрий Петрович священник	69375
6.	Добрынский Павел Михайлович священник	69376
7.	Стефанов Иван Михайлович священник	69377
8.	Крекнин Александр Васильевич псаломщик	69378
9.	Ларионов Никанор Иванович псаломщик	69379
10.	Загуляев Николай Павлович диакон	69380
11.	Аммосов Михаил Николаевич священник	69381
12.	Криницин Василий Иванович крестьянин	69382

3 переписной участок

1.	Гусев Петр Павлович крестьян[ин]	69383
2.	Попов Василий Александрович псаломщ[ик]	69384
3.	Попов Алексей Александрович священник	69385
4.	Ренжин Петр Иванович отставной рядовой	69386
5.	Двинянинов Иоанн Иоаннович священник	69387
6.	Окулова Елена Еммануиловна учительница	69388
7.	Кокорин Лаврентий Егорович крестьянин	69389
8.	Кокорин Александр Егорович крестьянин	69390
9.	Тукмачев Василий Алексеевич псаломщик	69391
10.	Альпов Степан Васильевич псаломщик	69392
11.	Шишов Дмитрий Петрович крестьянин	69393
12.	Ардашев Яков Александрович диакон	69394
13.	Холманских Федор Васильевич лесной объездчик	69395

4 переписной участок

1.	Фаворский Серапион Андреевич священник	69396
2.	Головин Александр Михайлович псаломщик	69397
3.	Татаринов Иван Панфилович крестьян[ин]	69398
4.	Россихин Василий Николаевич лесн[ой] объездчик	69399
5.	Мезрин Иван Иванович псаломщик	69400
6.	Комлев Илья Александрович псаломщик	69401
7.	Агафонников Александр Михайлович диакон	69402

- | | | |
|-----|--|-------|
| 8. | Сандаков Яков Иванович крест[ьянин] | 69403 |
| 9. | Ронжин Потап Евстратиевич крест[ьянин] | 69404 |
| 10. | Созинов Иван Евгениевич крест[ьянин] | 69405 |

5 переписной участок

- | | | |
|-----|--|-------|
| 1. | Козлов Павел Дмитриевич крестьянин | 68579 |
| 2. | Поляков Алексей Никандрович псаломщик | 68580 |
| 3. | Покрышкин Владимир Васильевич псаломщ[ик] | 68581 |
| 4. | Агафонилов Алексей Михайлович священ[ник] | 68582 |
| 5. | Смирнов Алексей Алексеевич псаломщик | 68583 |
| 6. | Сергиев Михаил Григорьевич священник | 68584 |
| 7. | Лесников Владимир Владимирович псаломщ[ик] | 68585 |
| 8. | Дьячков Николай Иванович учитель | 68586 |
| 9. | Зарницын Василий Степанович псаломщ[ик] | 68587 |
| 10. | Трапицын Дмитрий Иванович диакон | 68588 |

6 переписной участок

- | | | |
|----|--|-------|
| 1. | Мосеев Яков Никитич крестьянин | 71444 |
| 2. | Коромыслов Иван Федорович крестьянин | 71445 |
| 3. | Бердников Алексей Алексеевич диакон | 71446 |
| 4. | Гребенев Иван Павлович крестьянин | 71447 |
| 5. | Гребенев Григорий Павлович крестьянин | 71448 |
| 6. | Колбин Алексей Степанович крестьянин | 71449 |
| 7. | Токарев Александр Трофимович
земский землемер | 71450 |
| 8. | Ольман Эвард Германович агроном | 71451 |
| 9. | Корепанов Александр Александрович мещанин | 71452 |

7 переписной участок

- | | | |
|----|--------------------------------------|-------|
| 1. | Юферев Николай Иванович священник | 71453 |
| 2. | Игнатьев Василий Петрович мещанин | 71454 |
| 3. | Домрачев Алексей Иванович диакон | 71455 |
| 4. | Трапицын Гавриил Павлович священник | 71456 |
| 5. | Чемоданов Петр Алексеевич священник | 71457 |
| 6. | Белых Мария Михайловна учительница | 71458 |
| 7. | Никонов Иван Владимирович священник | 71459 |
| 8. | Пасынков Алексей Иванович крестьянин | 71460 |
| 9. | Мышкин Василий Ипполитович священник | 71461 |

8 переписной участок

- | | | |
|----|--|-------|
| 1. | Ермолин Михаил Павлович священник | 71462 |
| 2. | Беневицкий Александр Анемподистович
священник | 71463 |
| 3. | Юферев Владимир Иванович священник | 71464 |
| 4. | Гагаринов Павел Федорович крестьянин | 71465 |
| 5. | Домрачев Александр Владимирович счетчик | 71466 |
| 6. | Левашев Николай Михайлович диакон | 71467 |

7.	Белорусов Иван Александрович священник	71468
8.	Гулин Аркадий Васильевич крестьянин	71469
9.	Попов Владимир Александрович священник	71470
9 переписной участок		
1.	Мочалов Петр Петрович мещанин	71474
2.	Окулов Константин Мануилович мещанин	71475
3.	Мотов Александр Яковлевич мещанин	71476
4.	Ворона Александр Сидорович мещанин	71477
5.	Ренжин Александр Андреевич мещанин	71478
6.	Фрик Апполинарий Федорович мещанин	71479
Без указания участка		
1.	Остроумов Евгений Михайлович штабс-капитан	91185

РГИА. Ф. 1290. Оп. 3. Д. 300. Лл. 90-99. Рукопись. Подлинник.

*Награжденные медалью «За труды по первой всеобщей переписи населения 1897 года» по Малмыжскому уезду Вятской губернии*¹*



Перепись населения 1897 года в Малмыжском уезде можно считать одной из самых драматичных в Вятской губернии. Об этом свидетельствует отчет уездной переписной комиссии, хранящийся в Российском государственном историческом архиве и насчитывающий 42 страницы рукописного текста обычного формата².

Подготовка к этому важному событию шла, как и в других местностях губернии. Действия Малмыжской уездной переписной комиссии открылись 5 октября 1896 года³. Комиссия начала свою работу под руководством председателя Малмыжского уездного съезда статского советника И. Г. Пинегина и состояла из членов: уездного исправника коллежского советника Л. М. Алексеева, уездного воинского начальника полковника И. П. Корицкого, податного инспектора титулярного советника В. И. Казенина, председателя уездной земской управы титулярного советника В. А. Батуева, малмыжского городского головы купца Е. А. Батуева и гласного Малмыжского уездного земского собрания, по выбору этого собрания, титулярного советника И. Н. Сырнева; на последнего было возложено и делопроизводство комиссии⁴.



Сумка счетчика

По открытии своих действий комиссия, прежде всего, озаботилась разделением уезда и города на переписные участки, избранием заведующих этими участками и определением числа счетчиков в каждом участке.

Уезд признано было целесообразным разделить, в соответствии с числом участковых земских начальников, на 10 переписных участков, которые были приблизительно одинаковыми между собой по территории и насчитывали населения каждый до 30 тыс. человек. Из города же, как имеющего населения менее 20 тыс. человек, был образован один участок, заведение им было возложено на секретаря городской управы И. Е. Попова⁵.

* Продолжение. Начало см.: Памятная книжка Кировской области и календарь на 2015 год, Киров, 2014. С. 278 – 291; Памятная книжка Кировской области и календарь на 2016 год, Киров, 2015. С. 291 – 300.

Возложение обязанностей заведования переписными участками на земских начальников оказалось вполне оправданным: лица эти, поставленные по роду своей службы во главе крестьянского населения, легче, чем кто-либо, при прочих равных условиях, смогли выполнить возложенную на них задачу, обладая хорошим знанием местных условий и достаточною для этого властью.

Особенно много затруднений вызвало разграничение переписных участков на счетные и набор счетчиков. В процессе проведения данной работы исполнить требования Главной переписной комиссии (уравновесить участки по количеству затрачиваемого переписчиком труда и соблюсти размер каждого из участков в 400 дворов и до 2 тыс. жителей) в большинстве случаев оказалось невозможным. Тому способствовало множество факторов. Нередко участки создавались там, где были подобраны счетчики, так как найти подходящую для выполнения сложных и ответственных обязанностей счетчика кандидатуру и получить согласие этого лица на работу было нелегко. В результате чрезвычайных усилий заведующих переписными участками в уезде был подобран 351 счетчик, среди них 97 (28%) бесплатных⁶. Пятую часть всех счетчиков составили учителя и учительницы. Это значительно способствовало успеху переписи, так как их работа, по отзывам председателя уездной переписной комиссии, как по своей продуктивности, так и по качеству занимала первое место.

В процессе подготовки к переписи заведующими переписными участками была проведена большая разъяснительная работа среди населения. Земские начальники, начиная с 1895 года, после выхода соответствующих документов, собирали волостные и сельские сходы, на которых разъясняли значение и цели предстоящей народной переписи, а также порядок ее проведения. Кроме того, они не упускали случая побеседовать на эту тему с крестьянами, пользующимися авторитетом среди сельчан.

После подбора счетчиков заведующие переписными участками провели их подготовку с учетом уровня грамотности и способностей последних. Подготовленные таким образом счетчики получали схему своих участков с обозначением населенных пунктов в участках, топографии их и расстояния между ними, числа дворов и количества населения, считавшегося по данным до переписи; потом снабжались необходимым количеством переписных листов и отправлялись в путь.

Отношение населения к переписи было различно в зависимости от разнообразия племенного состава жителей, населяющих Малмыжский уезд. Как видно из отчета, «русские, вотяки и черемисы в общем отнеслись к переписи с полным доверием, хотя и были разные нелепые толки, <...> опасение новых налогов и т. п. Раскольники, по обыкновению, усматривали в переписи знак пришествия антихриста и конца мира, но подчинились требованиям счетчиков без всякого сопротивления. Ослаблению подозрительности и устранению всяких недоразумений населения способствовало предварительное ознакомление его на сходах с задачами и целями переписи».

си, а также и то, что в лице счетчиков деревенские жители увидели хорошо знакомых им и пользующихся их доверием лиц, как, например, местное духовенство, учителей и учительниц и др[угих], так что нередко были случаи даже весьма радушного приема счетчиков, предложение им угощения и проч[ее]. Ввиду такого хорошего отношения населения к переписи некоторые счетчики не находили никакой надобности в сопровождении их должностными лицами. И во все время переписи не было ни одного случая жалоб счетчиков на какие-либо неприятности, оскорбления или вообще бестактное поведение по отношению к ним кого-либо из переписываемых лиц»⁷.

Совершенно иначе отнеслось к переписи мусульманское население татарской национальности уезда. Брожения среди татар начались задолго до переписи, а со времени получения первых документов, когда стало очевидным, что перепись состоится, волнения стали возрастать.

Поводом для волнений был неудачный перевод на татарский язык брошюры «Первая Всеобщая перепись», где слово «школа» не было заменено на татарские «медресе» и «мектебэ»⁸. Под словом же «школа» татары подразумевали школу только русскую, церковную, миссионерскую. Желание правительства узнать во время переписи количество детей школьного возраста в больших селах (о чем было написано в брошюре) татарское население трактовало как цель для строительства церковных школ, а именно в этом они видели угрозу для их веры, языка и народности.

Эти волнения обнаружались одновременно в четырех переписных участках, где проживало преимущественно татарское население. Селения эти граничили с населенными татарами частями двух уездов Казанской губернии, тоже охваченными волнениями. Всего в Малмыжском уезде насчитывалось 50 тыс. лиц татарской национальности, и отказ их участвовать в переписи власти сочли серьезной угрозой для всего дела переписи.

В ноябре 1896 года, чтобы успокоить татарское население, приехал вице-губернатор Н. Н. Новосельский⁹, говорил с татарами на сходах, раздавал печатные объявления от губернатора, и татары ненадолго успокоились. Но едва началась сама перепись, волнения вспыхнули вновь. Счетчиков татары не допускали проводить перепись, выпроваживая их насильем и отбирая у них переписные листы. А в трех селениях: Нусь, Мерзяни и Юринери переписчики были избиты вместе с доставившими их ящиками и урядником. Наиболее упорно сопротивлялось переписи татарско-мусульманское население западной окраины, куда счетчикам приходилось выезжать по несколько раз с полицией, убеждать, но ничего не помогало. Заведующий третьим переписным участком А. Н. Сырнев и председатель уездной переписной комиссии И. Г. Пинегин также побывали в нескольких деревнях — собирали сходы, убеждали, но все их доводы разбивались о совершенно непонятное упорство татар. К числу сопротивлявшихся сел можно отнести такие, как Нуса-Мерзянь, Верхняя и Нижняя Сосны, Санась, Ура, Юринерь, отсюда сопротивление постепенно стало переходить на восток — Смаиль, Пижмарь и также Верх. Гоньбу и Шудой.

На место волнений выехал губернатор Н. М. Клингенберг, который намеревался прибегнуть к помощи военной силы для водворения порядка. Узнавшие об этом жители села Смаиль тотчас изъявили желание переписаться. Губернатор приказал немедленно собрать как можно большее количество счетчиков и направить их для переписи в Смаиль. Громадное село (около 260 дворов) было переписано усилиями 11 счетчиков за один день 13 января¹⁰.

Однако не все селения сдались так легко. В Уре даже в присутствии губернатора и местной воинской команды в 90 человек население по-прежнему противилось переписи. Только после экзекуции, которой были подвергнуты 6 человек, счетчиков пустили в дома, и перепись была проведена в один же день и теми же переписчиками, что и в Смаили, под наблюдением заведующего переписным участком¹¹.

Известие об экзекуции в Уре облетело соседние татарские селения молниеносно, жители стали звать к себе счетчиков, чтобы избежать экзекуции, и переписываться. Так в итоге перепись была завершена на территории всего Малмыжского уезда.

По единодушному свидетельству всех заведующих переписными участками, деятельность счетчиков заслуживает полного одобрения и похвалы. При этом никакой разницы в отношении к делу между платными и бесплатными счетчиками не наблюдалось. Все счетчики исполняли работу тщательно и добросовестно, насколько только позволяли их способности и умение, хотя в работе их встречалось немало трудностей. Особенно это было заметно при переписи инородческого населения (вотяки, черемисы), которые, в своем большинстве, проживали в антисанитарных условиях.

При этом, как следует из отчета о переписи, нередко счетчикам приходилось работать в угаре, писать на лавке или каком-нибудь чурбане вместо стола, тратить массу времени за отсутствием домохозяев на расспросы не понимающих русского языка черемисок, татарок и вотяков, которые не в состоянии были объяснить ни возраста семейных, ни степени родства, обращаться к помощи переводчика и т. п. После этих визитов переписчики заявляли, что второй раз за такую работу они бы уже не взялись.

По итогам переписи все лица, предусмотренные Положением, были представлены к медалям и награждены ими. Медали «За труды по первой всеобщей переписи населения 1897 года» в Малмыжском уезде получили 114 человек, среди них 7 членов уездной переписной комиссии, 11 заведующих переписными участками и 96 бесплатных счетчиков.

Примечания

¹ Здесь приводятся сведения о награжденных медалями заведующих переписными участками и бесплатных счетчиках. Список членов уездной переписной комиссии, удостоенных наград за перепись, см.: Памятная книжка Кировской области и календарь на 2015 год. Киров, 2014. С. 287.

² РГИА. Ф. 1290. Оп. 10. Д. 172. Лл. 243–264 об.

³ Там же. Л. 243.

⁴ Там же. Л. 243 об.

⁵ Там же. Л. 245.

⁶ Там же. Л. 263.

⁷ Там же. Л. 256 об.

⁸ Там же. Л. 258.

⁹ Там же. Л. 258 об.

¹⁰ Там же. Л. 261 об.

¹¹ Там же. Лл. 261 об., 262.

**Ведомость
заведующим переписными участками Малмыжского уезда,
коим пожалована медаль за труды по первой всеобщей
переписи населения¹**

№№ п/п	Ф.И.О., сословие или звание	№ свидетельства на медаль
1.	Штейнфельд Николай Павлов[ич] земск[ий] нач[альник] Малмыжск[ого] у[езда]	3522
2.	Сарычев Алексей Алексеев[ич] надворн[ый] советн[ик]	3523
3.	Сырнев Николай Александр[ович] статск[ий] сов[етник]	3524
4.	Янковский Владим[ир] Антонов[ич] земск[ий] нач[альник] Малмыжск[ого] у[езда]	3525
5.	Толстоухов Владимир Александр[ович] земск[ий] нач[альник] М[алмыжского] уезда	3526
6.	Львовский Кронид Васильев[ич] ст[атский] сов[етник]	3527
7.	Завьялов Николай Никол[аевич] земск[ий] нач[альник] Малм[ыжского] у[езда]	3528
8.	Михнович Иван Игнатьев[ич] земск[ий] нач[альник] М[алмыжского] у[езда]	3529
9.	Кашменский Андрей Степанов[ич] земск[ий] начальн[ик] М[алмыжского] уезда	3530
10.	Забудский Оттон Александр[ович] земс[кий] нач[альник] Малм[ыжского] у[езда]	3531
11.	Попов Иван Ефимович секретарь Малм[ыжской] городск[ой] управы	3532

РГИА. Ф. 1290. Оп. 3. Д. 300. Л. 100. Рукопись. Подлинник. (В данной публикации из документа исключена графа “Расписка в получении”.)

**Ведомость бесплатным счетчикам,
коим пожалована медаль за труды по первой всеобщей переписи
по г. Малмыжу и Малмыжскому уезду**

№№ п/п	Ф.И.О., сословие или звание	№ свидетельства на медаль
--------	-----------------------------	------------------------------

1 переписной участок

1.	Овчинников Иван Никифорович личн[ый] поч[етный] гражданин	70537
2.	Скопин Алексей Алексеевич мещанин	70538
3.	Мышкин Николай Георгиевич счетчик	70539
4.	Мартынов Михаил Владимирович штабс-капитан	70540
5.	Рыбак Иосиф Павлович лесничий	70541
6.	Городищенский Владимир военный писарь	70542
7.	Челбуков Иван военный писарь	70543
8.	Курбатов Иван военный писарь	70544
9.	Несмелов Василий военный писарь	70545

2 переписной участок

1.	Будрин Николай Николаевич священник	70546
2.	Лупшов Николай Григорьевич священник	70547
3.	Солодянкин Никита Васильевич крестьянин	70548
4.	Неганов Филипп Иванов крестьянин	70549
5.	Смирнов Иван Никифоров священник	70550
6.	Васнецов Алексей Иванович псаломщик	70551
7.	Захватаев Иван Григорьевич крестьянин	70552
8.	Глушков Николай Лукич волостной писарь	70553
9.	Шампаров Демьян Мокиевич крестьянин	70554

3 переписной участок

1.	Олюнин Василий Михайлович диакон	70555
2.	Малых Дионисий Петрович учитель	70556
3.	Ефремов Илья священник	70557
4.	Чермных Иван Иванович личн[ый] почетн[ый] гражд[анин]	70558

4 переписной участок

1.	Саламатов Алексей Михайлович крестьян[ин]	70559
2.	Шубин Аркадий Васильев священник	70560
3.	Будрин Александр Павлович псаломщик	70561
4.	Зянкин Александр Тимофеевич священник	70562
5.	Мальгинов Петр Алексеевич псаломщик	70563
6.	Алексеев Никифор крестьянин	70564
7.	Матвеев Гавриил крестьянин	70565

8.	Софронов Василий Матвеевич крестьянин	70566
9.	Максимов Иван Прокопьевич крестьянин	70567
10.	Иванов Василий крестьянин	70568
11.	Власов Елизар Кириллович учитель	70569
12.	Прокопьев Егор крестьянин	70570
13.	Максимов Федор крестьянин	70571

5 переписной участок

1.	Кузнецова Александра Кировна учительница	70572
2.	Ухтомская Лидия Эрастовна княжна	70573
3.	Данилова Мария Павловна учительница	70574
4.	Фронтинский Василий Азарьевич священник	70575
5.	Родыгин Иван Дмитриевич крестьянин	70576
6.	Куклина Юлия Александровна учительница	70577

6 переписной участок

1.	Сырнев Константин Александрович священник	70578
2.	Мышкин Петр Павлович священник	70579
3.	Красноперов Павел Стефанович диакон	70580
4.	Синкин Иван Иванович крестьянин	70581
5.	Стефанов Аркадий Михайлович счетчик	70582
6.	Михайлов Николай Михайлович мещанин	70583
7.	Мурат Петр Александрович счетчик	70584
8.	Осокин Николай Павлович псаломщик	70585
9.	Чесноков Арсений Васильевич псаломщик	70586
10.	Трифонов Анатолий Георгиевич псаломщик	70587

7 переписной участок

1.	Красноперов Василий Егорович священник	70588
2.	Горский Василий Андреевич счетчик	70589
3.	Блинов Петр Иванович диакон	70590
4.	Васнецов Григорий Алексеевич священник	70591
5.	Жико Иван Камимаевич счетчик	70592
6.	Гагарин Капитон Герасимович крестьянин	70593
7.	Гагарин Иван Герасимович крестьянин	70594
8.	Увицкий Флавиан Васильевич пот[омственный] поч[етный] гражд[анин]	70595
9.	Зянкин Тимофей Дементьевич диакон	70596
10.	Овчинников Петр Николаевич псаломщик	70597
11.	Дидрихсон Анатолий Оттонович счетчик	70598
12.	Кибардина Ольга Матвеевна учительница	70599

8 переписной участок

1.	Ананьин Василий Гаврилович священник	70600
2.	Капачинский Владимир Ясонович свящ[енник]	70601

- | | | |
|----|---|-------|
| 3. | Волков Владимир Адрианович мещанин | 70602 |
| 4. | Данилов Василий Максимович крестьян[ин] | 70603 |
| 5. | Яковлев Никанор Сергеевич счетчик | 70604 |

9 переписной участок

- | | | |
|-----|--|-------|
| 1. | Головин Василий Иванович священник | 70605 |
| 2. | Несмелова Александра Михайловна учительн[ица] | 70606 |
| 3. | Замятин Василий Ильич псаломщик | 70607 |
| 4. | Потапов Иван Евстратович крестьянин | 70608 |
| 5. | Николаев Николай Сергеевич
ветерин[арный] фельдш[ер] | 70609 |
| 6. | Разногорский Сергей Иванович потомственный
почетный гражданин | 70610 |
| 7. | Хомяков Петр Емельянович крестьян[ин] | 70611 |
| 8. | Яцунов Апполон Осипович крестьянин | 70612 |
| 9. | Красноперов Василий Петрович священник | 70613 |
| 10. | Пировский Иван Николаевич крестьян[ин] | 70614 |
| 11. | Касаткин Егор Демьянович крестьянин | 70615 |
| 12. | Инькова Александра Илларионовна учительн[ица] | 70616 |
| 13. | Инькова Мария Илларионовна дочь чиновника | 70617 |

10 переписной участок

- | | | |
|-----|--|-------|
| 1. | Катаев Владимир Николаевич священник | 70618 |
| 2. | Кленовицкая Клавдия Васильевна учительн[ица] | 70619 |
| 3. | Филадельфов Сергей Константинович диак[он] | 70620 |
| 4. | Верещагин Алексей Николаевич священник | 70621 |
| 5. | Двинских Андрей Иванович крестьянин | 70622 |
| 6. | Зеленин Всеволод Семенович священник | 70623 |
| 7. | Мултановский Иван Иванович псаломщик | 70624 |
| 8. | Княгинская Варвара Витальевна учительница | 70625 |
| 9. | Тутурова Екатерина Никитична учительн[ица] | 70626 |
| 10. | Гаркунов Александр Александрович псаломщ[ик] | 70627 |
| 11. | Брюхачева Александра Владимировна
учительница | 70628 |
| 12. | Мусорин Николай Григорьевич мещан[ин] | 70629 |
| 13. | Капачинский Александр Александрович диакон | 70630 |
| 14. | Рябов Анатолий Семенович священник | 70631 |

Без указания переписного участка

- | | | |
|----|----------------------------------|-------|
| 1. | Попов Афанасий Якимов крестьянин | 95359 |
|----|----------------------------------|-------|

РГИА. Ф. 1290. Оп. 3. Д. 300. Лл. 101-114. Рукопись. Подлинник.

Из истории Свято-Серафимовского собора г. Кирова

(по документам Государственного архива Кировской области)



В документах Государственного архива Кировской области первое упоминание о храме датируется 1902 годом — «Ведомость о церкви Единоверческой г. Вятка»¹.

Единоверие — это вид воссоединения русских старообрядцев-раскольников с православной церковью, по которому за старообрядцами сохраняется право совершать богослужение и таинства по старопечатным, дониконовским книгам и по своим обрядам под условием подчинения в иерархическом отношении православной церкви и принятия ими священнослужителей от православных архиереев. Единоверие есть не что иное как «ступень к православию»².



Единоверческая церковь. Вятка. Нач. XX в.
ГАКО Ф. Р-3933. Оп. 1. Д. 79. Л. 10.

Сначала богослужения совершались в Трехсвятительской церкви Вятского Успенского Трифонова монастыря. Прихожанами вновь образованного прихода были мещане и крестьяне г. Вятки, крестьяне отдельных деревень Вятского, Орловского и Глазовского уездов. Прихожане-мужчины в «церковной книге» на 1902 год значатся в количестве 86 человек, женщины — 83³. На 1917 год итог по приходу среди мужского населения составлял 146 человек, среди женского — 160⁴.

В архивном фонде Вятского губернского правления имеется дело, «начатое 5 сентября 1903 года по отношению Вятского Епархиального Архиепископа о рассмотрении проекта на постройку Единоверческой церкви в г. Вятка»⁵. В обращении епископа Вятского и Слободского Никона к строительному отделению при губернском правлении содержится следующее: «Препровождая при сем проект и смету на постройку Единоверческой церкви в г. Вятка, покорнейше прошу строительное отделение по рассмотрении и утверждении препроводить их в Духовную консисторию»⁶.

Изначально проект на постройку здания Единоверческой церкви рассматривался и утверждался в деревянном виде, вопросом занимался «исполняющий должность губернского инженера Чарушин»⁷.

Место возведения церкви предполагалось другое, отличающееся от современного, о чем свидетельствуют архивные документы. В фонде Вятской городской управы обнаружен заголовок документа, не дошедшего до наших дней — «Дело по ходатайству Вятского Епархиального Архиепископа об уступке части Ивановской площади под постройку Единоверческой церкви. 8 мая 1903 года — 1 июня 1904 года»⁸. В деле фонда Вятского губернского правления значится: «Губернское присутствие имеет честь препроводить при сем в строительное отделение на заключение постановление Вятской думы об уступке части Ивановской площади под постройку здания Единоверческой церкви»⁹. В журнале Вятской городской думы от 16 марта 1904 года имеются сведения об «уступленном участке» для постройки Единоверческой церкви, который не потребует, так как «последняя будет сооружена в другом месте»¹⁰.

Из протокола строительного отделения Вятского губернского правления от 15 мая 1904 года можно узнать о том, что «Вятский Епархиальный Архиепископ при отношении от 10 мая 1904 года за № 3424 препроводил в строительное отделение губернского правления на рассмотрение и утверждение проект на постройку каменного Единоверческого храма в г. Вятка», а строительное отделение находит «проект составленным правильным»¹¹. «Вместимость Единоверческого храма в г. Вятка проектирована на 400 человек; длина храма с алтарем и колокольною равна 13 сажням; высота храма от земли до крыши четверика равна 6 сажням и до крыши трапезной 4 сажням»¹².

13 июня 1904 года по благословию Преосвященнейшего Никона, епископа Вятского и Слободского, состоялась закладка каменного храма во имя Св. Преподобного Серафима Саровского Чудотворца на земле, ко-

торую пожертвовал вятский купец Константин Ярунин. «В настоящем году закончена первыми рядами окон со вставленными решетками, совсем почти закончены кладкою галерея, ризница и сторожка»¹³.

В 1906 году возведение храма в черном варианте пришло к завершению, «церковь построена тщанием прихожан на пожертвования вятских купцов Тырышкина и Ярунина и других лиц»¹⁴, «обошлась строительному комитету в 27152 рубля 17 копеек»¹⁵.

Серафимовский храм был освящен 5 ноября 1907 года Преосвященнейшим Филаретом, епископом Вятским и Слободским. Каменное «пятиглавое с таковою же колокольницею»¹⁶ здание с одним престолом во имя Св. Преподобного Серафима Саровского Чудотворца расположилось «во 2-й части г. Вятка, на Успенской улице, в 250 саженьях от Вятской духовной консистории»¹⁷. Земли при церкви не было. Среди строений, принадлежащих церкви, были два двухэтажных дома (пожертвованы тем же купцом Яруниным в 1904 году, в них располагался причт), три каменных погребов, четыре обшивных дровяника и деревянная баня. Ближе к храму располагались Александро-Невский собор, Донская церковь и Успенский Трифонов мужской монастырь.

О причте церкви

В 1902 году официального открытия штата при Единоверческой церкви не было, «штат открыт 8 октября 1908 года»¹⁸. По штату были положены один священник и один псаломщик.

Терентий Широких, крестьянский сын, родившийся 26 октября 1865 года в деревне Конная Площадка Сретенского прихода Нолинского уезда, — первый священник единоверческого храма г. Вятка. Был направлен в возрасте 37 лет из Кузнецовской церкви Нолинского уезда.

27 марта 1888 года Терентий Широких окончил курс в Вятской братской миссионерской противораскольнической школе, 30 сентября 1888 года был определен учителем Боровской братской школы Нолинского уезда. При этой должности состоял до 4 ноября 1893 года. Затем поступил на священническое место Введенско-Богородицкой церкви села Мартелово Глазовского уезда. 14 ноября 1893 года был рукоположен в сан иерея, 24 апреля 1902 года перемещен в г. Вятку с припискою к Кузнецовской церкви Нолинского уезда.

«Проходил и проходит должности по назначению епархиального начальства: заведующего и законоучителя Мартеловской церковноприходской школы с 1 декабря 1893 года. Должность эту проходил до 24 апреля 1902 года. По назначению совета Вятского братства Святителя и Чудотворца Николая стал заведующим и законоучителем Шмыковской братской школы — 28 сентября 1901 года. Должность эту проходил до 24 апреля 1902 года»¹⁹.

Священник Терентий Широких состоял в миссионерском обществе и Вятском братстве Св. Николая с 1894 года, с 24 апреля 1902 года был помощником миссионера по Орловскому, Вятскому и Слободскому уездам.

В семье у священника на 1902 год были: жена Мария, 37 лет, дочь крестьянина; дети: Иоанн, 16 лет, обучался в 1 классе Вятской духовной семинарии, Василий, 15 лет, обучался в 3 классе Вятского духовного училища, Мария, 14 лет, обучалась в 4 классе Вятского епархиального женского училища, Александр, 8 лет, обучался в Вятском первом приходском училище, Ольга, 7 лет, обучалась в образцовой церковноприходской школе при Епархиальном женском училище, Екатерина, 5 лет, Сергей, 3 года, Александра, 2 года, Николай, 6 месяцев.

В послужном списке на 1917 год Терентий Широких по-прежнему значится священником. «Награжден: в 1900 году 10 февраля — набедренником, в 1903 году 25 марта — скуфьей, в 1908 году 3 февраля — орденом Св. Анны и в 1908 году 6 мая — камилавкою»²⁰.

На 1917 год трое сыновей Терентия Широких становятся священноцерковнослужителями: Иоанн и Василий — в Омской епархии, Александр — в Вятской.

Псаломщиком церкви 16 мая 1902 года был назначен Алексей Клюжев²¹, сын крестьянина, родившийся 10 февраля 1877 года в Яранском уезде.

11 мая 1888 года Алексей Клюжев окончил курс в Сосновской церковноприходской школе Яранского уезда, был в должности учителя в Ярань-Мучакшской школе грамоты с 1 сентября 1891 года по 14 мая 1896 года; на 1902 год находился в числе учеников старшего отделения Вятской миссионерской и противораскольнической братской школы.

В семействе у него: жена Матрона, 25 лет, дочь крестьянина.

В клировой ведомости Серафимовской церкви на 1907 год указан исполняющий должность псаломщика Козьма Коротких, крестьянский сын, родившийся 3 октября 1886 года в Нолинском уезде. Сначала обучался в земской школе, затем служил псаломщиком Христорождественской единоверческой церкви с. Краснояр Малмыжского уезда. «Переведен согласно прошению на настоящее место в 1907 году»²².

В семье Козьмы Коротких состояли: жена Параскева, 26 лет, дочь крестьянина; дети: Любовь, 2 года, Зинаида, 1 год.

Резолюцией Преосвященного Филарета, епископа Вятского и Слободского, от 18 августа 1908 года временно допущен к выполнению должности псаломщика Единоверческой церкви Вячеслав Бусов, крестьянский сын, родившийся в г. Вятке. Обучался в Вятском духовном училище.

«Состоит согласно постановлению совета Вятского братства Святителя и Чудотворца Николая учителем единоверческого и православного пения в Вятской братской центральной миссионерской противораскольнической школе с 1 октября 1908 года. Состоит учителем пения в Вятской церковноприходской школе Вятской народной монархической партии и Вятской городской женской школе»²³.

27 августа 1912 года по ходатайству прихода был назначен исполняющим должность псаломщика Александр Широких, сын Терентия Ши-

роких. Он родился 8 декабря 1893 г. Обучался в 1 классе Вятской духовной семинарии, уволен по прошению в 1911 году. С 6 февраля по 13 августа 1912 года состоял в штате канцелярских служителей Вятского губернского присутствия, имел звание учителя церковноприходской школы.

15 июня 1914 года, в 21 год, Александр Широких «утвержден в должности псаломщика и посвящен в стихарь, рукоположен в сан дьякона»²⁴.

На 1914 год в семействе имел жену Марию, родившуюся 26 марта 1893 года, и сына Леонида, родившегося 21 апреля 1914 года.

В списке служителей культа при Серафимовской единоверческой церкви по состоянию на 12 августа 1927 года Александр Широких значился «2-м священником»²⁵.

В анкете от 1930 года, заполненной собственноручно Александром Широких, указано, что «выполняет культовые обязанности по выбору, арестован 25 сентября 1929 года, находится под следствием в изоляторе г. Вятка»²⁶.

О церковных старостах

В клировой ведомости Единоверческой церкви г. Вятка за 1902 год записан «исполняющий обязанности церковного старосты мещанин г. Вятка Алексей Синцов с 1 июня 1902 года»²⁷.

В клировой ведомости на 1917 год церковным старостой значится Иван Петухов — вятский мещанин, «должность свою проходит с 1911 года 2 ноября»²⁸.

На 15 июня 1929 года Иван Петухов состоял в «списке уполномоченных по управлению культовым имуществом (приходского совета) религиозной группы верующих при Серафимовской единоверческой церкви г. Вятка»²⁹ в должности казначея.

О дальнейшей судьбе церкви

В протоколе президиума Кировского горсовета от 10 октября 1939 года значится: «Считать необходимым молитвенное здание Серафимовской церкви изъять из пользования общины верующих и передать его в распоряжение Облвоенкомата»³⁰.

В постановлении облисполкома от 4 ноября 1939 года говорится об использовании здания Серафимовской церкви «временно под антирелигиозный музей»³¹.

К счастью, храм бездействовал недолго. Начальник управления Народного комиссариата внутренних дел по Кировской области капитан государственной безопасности Шустин в своем обращении от 31 октября 1941 года к секретарю Кировского областного комитета ВКП(б) Лукьянову пишет: «Выпущенное главой Русской Церкви митрополитом Сергием патриотическое обращение с призывом встать на защиту Родины — при отсутствии церквей в городе Кирове и окружающих районах — не полу-

чает быстрого распространения. Открытие церкви даст нам возможность сконцентрировать верующую часть населения вокруг церкви, — этим самым облегчится проведение профилактических мероприятий и налаживание патриотической работы среди них. Со своей стороны считаем целесообразным открыть бывшую Серафимовскую церковь на улице Урицкого, помещение которой ныне занято под склад музейного имущества»³².

В 1960 году предпринимались попытки возобновления деятельности антирелигиозного музея. Выдержка из решения Кировского исполкома от 16 сентября 1960 года гласит: «Учитывая практическую необходимость возобновления деятельности антирелигиозного музея в г. Кирове, ... исполком областного Совета депутатов трудящихся решает: «Просить Совет по делам русской православной церкви при Совете министров СССР дать согласие на изъятие у Серафимовской общины верующих в г. Кирове молитвенного здания и передачу его Кировскому горсовету для возобновления деятельности антирелигиозного музея»³³.

24 октября 1960 года, рассмотрев представление уполномоченного Совета по Кировской области т. Смирнова П. А. об изъятии церковных зданий и снятии религиозных общин с регистрации в г. Кирове (Серафимовская церковь), Совет по делам русской православной церкви постановил:

«1. В связи с тем, что соответствующей работы среди верующих граждан в г. Кирове (Серафимовская церковь) ... не проведено, а религиозные общины являются активными, имеют большие денежные доходы, — снять с обсуждения Совета предложения т. Смирнова об изъятии указанных церковных зданий и снятии с регистрации религиозных общин.

2. Обратить внимание уполномоченного Совета т. Смирнова на необходимость более серьезного отношения к подготовке вопросов об изъятии церковных зданий и снятии религиозных общин с регистрации, представляемых на рассмотрение облисполкома и Совета по делам русской православной церкви при Совете министров СССР»³⁴.

Так Свято-Серафимовский собор не смогла постичь участь 1939 года.

В списке священнослужителей собора на 18 февраля 1969 года записаны имена настоятеля Германа Александровича Дубовцева, священников Ивана Димитриевича Веснина, Серафима Афанасьевича Исупова, Александра Афиногеновича Образцова, Василия Игнатьевича Рычкова, Семена Арсеньевича Петрова, Алексея Николаевича Кряжевских, протодиаконов Михаила Павловича Лимонова, Владимира Ивановича Жукова³⁵.

Протоиерей Серафимовского храма Серафим Исупов в своей книге вспоминает разговор с уполномоченным Смирновым в 1962 году:

«— Еще год, и с религией будет все покончено...

— Как Бог допустит.

— Нет, нет, у нас все постановлено партией, — так и будет.

... А вот сейчас Церкви свобода ..., а партия-то где?»³⁶

В 2017 году нашему Свято-Серафимовскому собору исполняется 110 лет.



Свято-Серафимовский собор. 2016 г.

Примечания

¹ ГАКО. Ф. 237. Оп. 70. Д. 369. Л. 256.

² Брокгауз Ф. А., Ефрон И. А. Энциклопедический словарь. Том XI. СПб.: Типо-литография И. А. Ефрона, 1894. С. 553 – 554.

³ ГАКО Ф. 237. Оп. 70. Д. 369. Лл. 265, 265 об.

⁴ Там же. Ф. 368. Оп. 1. Д. 2. Л. 7 об.

⁵ Там же. Ф. 583. Оп. 526. Д. 573. Л. титульный.

⁶ Там же. Л. 1.

⁷ Там же. Л. 2.

⁸ Там же. Ф. 628. Оп. 5. Л. 10.

⁹ Там же. Ф. 583. Оп. 526. Д. 668. Л. 1.

¹⁰ Там же. Ф. 630. Оп. 5. Д. 151. Л. 87 об.

¹¹ Там же. Ф. 583. Оп. 527. Д. 210. Л. 2.

¹² Там же. Л. 5.

¹³ Там же. Ф. 237. Оп. 70. Д. 371. Л. 279.

¹⁴ Там же. Ф. 368. Оп. 1. Д. 2. Л. 12.

¹⁵ Там же. Ф. 237. Оп. 70. Д. 373. Л. 246.

- ¹⁶ Там же. Д. 51. Л. 1.
- ¹⁷ Там же. Л. 1 об.
- ¹⁸ Там же. Ф. 368. Оп. 1. Д. 2. Л. 1а.
- ¹⁹ Там же. Ф. 237. Оп. 70. Д. 369. Л. 257 об.
- ²⁰ Там же. Ф. 368. Оп. 1. Д. 2. Л. 3 об.
- ²¹ Там же. Ф. 237. Оп. 70. Д. 369. Л. 259 об.
- ²² Там же. Д. 51. Л. 4 об.
- ²³ Там же. Д. 52. Л. 5 об.
- ²⁴ Там же. Д. 54 Л. 5 об.
- ²⁵ Там же. Ф. Р-897. Оп. 1. Д. 396. Л. 20.
- ²⁶ Там же. Л. 45.
- ²⁷ Там же. Ф. 237. Оп. 70. Д. 369. Л. 263 об.
- ²⁸ Там же. Ф. 368. Оп. 1. Д. 2. Л. 2 об.
- ²⁹ Там же. Ф. Р-897. Оп. 1. Д. 396. Л. 40.
- ³⁰ Там же. Ф. Р-897. Оп. 1. Д. 1486. Л. 312 об.
- ³¹ Там же. Ф. Р-2169. Оп. 44. Д. 186. Л. 16.
- ³² Жаравин В. С. Как капитан госбезопасности... Серафимовскую церковь открывал // Великая Победа и Вятский край. 1941 – 1945 гг. Киров: Экспресс, 2005. С. 27.
- ³³ ГАКО. Ф. Р-2169. Оп. 45. Д. 39. Л. 110.
- ³⁴ Там же. Д. 11. Л. 162.
- ³⁵ Там же. Д. 39. Л. 209.
- ³⁶ Исупов С. Жизнь вечная есть. Вятка (Киров), 2015. С. 57.

Хроника общественной жизни города Вятки и Вятской губернии 1916–1917 гг.¹



1916

НОЯБРЬ

6 — концерты музыкальной школы К. А. Герасимова дают хорошие сборы. Часть из них идет на подарки Кавказской армии. В письме из армии директору школы сообщается: «Все чины 39-й артиллерийской бригады приносят Вам глубокую благодарность за полученную от Вас гармонию». О получении табака и других подарков получен целый ряд благодарственных писем от солдат;

— правление Вятского экономического общества присоединилось к заказу на обувь в Америку, сделанную Московским союзом потребительских обществ;

— в 1915 году в Вятском бактериологическом институте пользовались лечением против бешенства 448 человек.

8 — в Слободском реальном училище состоялся годичный акт. Ученикам, получившим первую награду, вместо книг выдавались из особого металлического сплава медали с выпуклым изображением бюста русского солдата и надписью «Гордость России — русский солдат»;

— народные бесплатные чтения Слободского отделения братства святителя Николая продолжают. Дьякон М. Скамегеров прочел лекцию «Недуг нашего времени (сребролюбие)».

9 — губернатор обратился к земской управе с предложением об организации обувных и починочных мастерских, а также об использовании различных суррогатов обуви (деревянных и резиновых подошв и пр.);

— губернатор разослал земским учреждениям циркуляр МВД об экономии бумаги. Бланки должны быть в $\frac{1}{4}$ или $\frac{1}{2}$ листа. Отпуска² бумаг разрешается вносить на обратной стороне той бумаги, по которой сделано исполнение. При сдаче дел в архив чистые полулисты следует извлекать. Надлежит строго придерживаться установленного для всех учреждений сокращения наименований учреждений и должностных лиц;

¹ Составлена на основании материалов общественно-политической, экономической и литературной газеты «Вятская речь» за ноябрь 1916 — октябрь 1917 г. (Продолжение. Начало см.: Памятные книжки Кировской области и календари на 2005 — 2016 гг.).

² Отпуск — копия бумаги, оставляемая в делах отправившего ее учреждения (канц.).

– Вятское земство получило в аренду Холуницкие заводы и ссуду от государства в миллион рублей с условием, чтобы вырабатываемый металл использовался для сельскохозяйственного машиностроения.

10 – губернатор обратился к земству с ходатайством о выделении 1000 рублей Вятской публичной библиотеке на издание каталога книг по местному отделу и приобретение новых книг. Последнее время библиотека занялась собиранием книг по истории, географии, этнографии края, деятельности общественных учреждений;

– полиция провела расследование по поводу распространившихся по городу слухов о подпольной продаже спиртного неизвестными иностранцами. Ими оказались греческие и итальянские подданные. Был найден склад спиртного. В нем оказались бидоны со спиртом (до 50 ведер), 11 бутылок виски, коньяка и рома и около пуда сахара;

– состоялся концерт учеников музыкальной школы К. А. Герасимова. Обратил на себя внимание в младшей группе ученик Казенин³, у которого очень большой и красивый удар, в старшей – Бонч-Осмоловская, Тизенгаузен, Суханова, Смольянинова, Сычева, Арамович и Домрачев.

12 – в городских торговых банях участились кражи из верхней и нижней одежды, а также и самой одежды. У крестьянки Вятского уезда В. П. Халявиной была похищена вся верхняя и нижняя одежда и валенки. Потерпевшая просит привлечь к суду караульщицу бань Е. А. Медведеву.

13 – в железнодорожной больнице на станции Вятка-2 вместо сахара больным выдают конфеты (по 2 шт. в день).

16 – Вятским бактериологическим институтом была исследована водопроводная вода в г. Вятке. Вода признана очень чистой и вполне благополучной.

23 – в Вятском римско-католическом костеле состоялась панихида по умершему в Швейцарии польскому писателю Г. Сенкевичу. В церемонии



*И. В. Казенин
1930-е гг.*

³ Казенин Игорь Викентьевич (1909 – 1966), музыкант, основатель профессионального музыкального образования в Кировской области. Окончил Ленинградскую консерваторию по классу фортепиано. Первый директор Кировского музыкального училища. Работал руководителем концертно-эстрадного бюро в Кирове, возглавлял Свердловский театр музыкальной комедии, Куйбышевский театр оперы и балета. Сегодня его имя носит Кировский областной колледж музыкального искусства, учреждена премия его имени победителям Всероссийского конкурса пианистов имени И. В. Казенина.

участвовали три священника (по числу алтарей) во главе с настоятелем Иосифом Ибянским. Мессе предшествовало пение патриотического стихотворения Конопницкой «Клятва» в исполнении детей-беженцев, воспитанников польского приюта. Храм был переполнен, едва вмещаая всех желавших помолиться за упокой души великого польского писателя-гражданина.

27 — состоялось чествование георгиевских кавалеров в день святого Георгия. В кафедральном соборе отслужена литургия и совершено архиереем торжественное молебствие. Затем на площади перед собором прошел военный парад с участием георгиевских кавалеров и учащихся средних учебных заведений. После парада в сопровождении оркестра георгиевские кавалеры направились в техническое училище, где прошел праздничный обед. Инвалидам поданы были экипажи. Всего приняло участие в празднике 357 георгиевских кавалеров. Обед и чай закончились раздачей подарков, состоящих из евангелия, папирос, пряников и монпансье, вложенных в особые кисеты, а затем роздано было кавалерам по 1 рублю. Затем георгиевские кавалеры отправились в «Колизей» на бесплатный сеанс;

— в Вятке сгорел лесопильный завод, бывший Шенкаржевского, находящийся на песках против мужского монастыря.

29 — подписка на новый военный заем в Вятской губернии идет довольно успешно. Всего продано облигаций на сумму 4898000 руб.;

— состоялось открытие столовой для учащихся города Вятки. Она помещается в доме 2-й мужской гимназии. Столовая производит хорошее впечатление. Столы покрыты клеенкой, новые столовые приборы. Обед стоит помесечно — 9 рублей, отдельно — по 30 копеек за обед.

ДЕКАБРЬ

4 — состоялось открытие в с. Истобенском высшего начального училища.

20 — в Вятском уезде открыты курсы для взрослых в селах Пасегово, Березник, Кумены, Верхние Кумены. Среди учащихся преобладают женщины, в том числе солдатки. В одном селе пожелал учиться грамоте 60-летний старик.

23 — губернатор на поступающие от пленных просьбы о разрешении носить траур по скончавшемуся австрийскому императору Францу-Иосифу ответил отказом.

25 — по данным Министерства народного просвещения в Вятской губернии на 1 января 1915 года детей школьного возраста числилось 362248, училось же в школах всех ведомств только 189837, или 52,4%.

29 — в слободе Демьянке в Слободском открылась школа для взрослых. Она размещается в библиотеке-читальне. Принимаются ученики не моложе 12 лет. Пожелавших учиться много. Есть случаи, что вместе с отцом в школу ходят и дети;

— в Слободской женской гимназии состоялся годичный акт. Лучшие ученицы награждены особыми металлическими жетонами, еще не полученными;

— отсутствие достаточного количества продуктов в Слободском сказалось и на собаках. Начался собачий голод. Собаки начали охотиться на коз.

30 — Омутнинские заводы за последний операционный год получили прибыли 3 миллиона, из них 2 миллиона от заводов, работающих на оборону, 1 миллион — от лесного дела;

— объявление: жителям города разрешается в ночь на 1 января в 11 часов ночи зажечь иллюминацию.

1917

ЯНВАРЬ

3 — в Доме инвалидов для призреваемых в нем детей-сирот воинов была устроена елка, которую посетил губернатор Н. А. Руднев. Присутствовали также и те немногие инвалиды, которые проживают в доме;

— местным драматургом А. П. Вершининым закончена новая пьеса «Шакалы тыла». Темой послужила деятельность мародеров тыла во время настоящей войны;

— на должности почтальонов разрешено принимать женщин от 21 до 36 лет на одинаковых с мужчинами основаниях.

4 — председатель Вятского военно-спортивного комитета, директор 1-й гимназии С. А. Богатырев за заслуги по комитету награжден светло-бронзовой медалью на ленте Белого Орла (16 марта 1916 г. в Вятке был открыт Вятский военно-спортивный комитет, имеющий целью подготовку допризывников к военной службе. Подготовил в 1916 г. 117 человек).

12 — большинство средних учебных заведений г. Вятки освобождено от воинского поста. Не освобожденной от поста остается только 1-я женская гимназия.

18 — дилижанс М. А. Чарушина, работавший в течение 22 лет между Слободским и Вяткой, закрыт. Причиной является невыгодность дела при настоящей дороговизне. Многие предпочитали отправляться в Слободской пешком.

27 — утвержден устав Вожгальского общества «Просвещение». Это первая в Вятском уезде организация местных общественных сил, направленная на достижение культурно-просветительных целей.



*Н. А. Руднев
1917 г.*

ФЕВРАЛЬ

1 — скончался в Елабуге известный общественный деятель, благотворитель Прохор Федорович Гирбасов⁴, много потративший личных трудов и средств на дело народного просвещения.

2 — в Слободском получено официальное разрешение на открытие женщиной-врачом В. А. Зеленецкой-Дьяконовой платного детского сада, а местным кружком любителей научных знаний — бесплатного детского сада для детей несостоятельных родителей под руководством женщины-врача Н. И. Рязанцевой. Сад Зеленецкой-Дьяконовой размещается в ее квартире, а бесплатному детскому саду дает приют местное общество трезвости.

5 — в Слободском участились кражи. Воруют ночью, воруют днем, и из частных квартир, и из общественных мест. Недавно у врача Л. украли шубу из прихожей казначейства. Жители собираются ставить американские капканы и запираются патентованными замками.

7 — в Нолинске открылась женская земская ремесленная школа для обучения кройке и шитью, вязанию и вышивке. Школа вызвала большую массу желающих, но пришлось принять лишь половину — 37 человек;

— после тяжелой и продолжительной болезни скончался врач Антон Юлианович Левитский. Похоронен на Богословском кладбище.

10 — от З. Д. и П. П. Клобуковых, Т. Ф. Булычева поступило по 500 рублей на образование стипендии имени А. Ю. Левитского для обучения в высших учебных заведениях.

14 — Министерство народного просвещения включило Вятку в сеть открываемых в империи высших учебных заведений, причем в первую очередь будет открыт технологический институт с двумя отделениями: механическим и химическим.

19 — в селе Медяны открыта Вятским уездным земством районная библиотека.

21 — жители Уржума обратились к вятскому губернатору с посланием: «... обсудив в многолюдном собрании вопрос об обеспечении города хлебом, дровами, керосином, солью, крупой и имея в виду, что принимаемые городским самоуправлением меры <...> не могут устранить надвигающийся грозный кризис, обращаемся за содействием по устранению надвигающегося голода и холодовки».

24 — вышел 1-й номер двухнедельного журнала вятской учащейся молодежи «Молодые порывы». До этого выходили однодневные журналы «Ручьи» и «Осенний шелест» в дни благотворительных вечеров и спектаклей Вятского общества помощи студентам-вятичам.

25 — в слободе Кукарке по инициативе А. С. Лебедева, Д. Д. Якимова и Н. С. Родыгина состоялось частное собрание местной интеллигенции,

⁴ Гирбасов П. Ф. — потомственный почетный гражданин г. Елабуги, купец 1-й гильдии.

коммерсантов и духовенства для рассмотрения вопроса об открытии здесь частной мужской гимназии. Тут же на собрании было собрано по подписке 10 тысяч рублей, а выбранная депутация на другой день собрала еще несколько тысяч рублей. Всего собрано более 16 тысяч рублей.

МАРТ

4 — обращение губернатора Н. Руднева «К населению Вятской губернии»: «Сим объявляю, что Государь Император Николай Александрович отрекся от престола в пользу брата своего Михаила Александровича, который своим манифестом заявил, что он примет верховную власть только по воле народа через Учредительное собрание, до тех же пор призывает все население империи беспрекословно подчиниться Временному правительству. Обращаюсь ко всему населению Вятской губернии с призывом о безусловном подчинении всех Временному правительству и полном сохранении порядка и спокойствия»;

— величайшее в русской истории событие быстрого перехода от старого режима к новому встречено было населением с неопишуемым восторгом и ликованием. В общественных и правительственных учреждениях, в учебных заведениях — везде читались сообщения из Петрограда, возвещающие зарю новой жизни и счастья русского народа.

5 — состоялись

— экстренное заседание Вятской городской думы об учреждении городской милиции. Прапорщик Дробинин избран первым начальником городской милиции. Аплодисментами было встречено его заявление об аресте жандармского полковника Султанова и ротмистра Богдановича (военный цензор);

— собрание учащихся г. Вятки, устроенное по инициативе редакции журнала «Молодые порывы», решило организовать комитет из учащихся старших классов учебных заведений г. Вятки и поручить ему выработку устава организации учащихся;

— в Кафедральном соборе епископом Никандром был прочитан манифест об отречениях Николая II и Михаила Александровича. Епископ призвал паству к строительству новой жизни.

7 — собрание офицеров и нижних чинов 106 полка, расквартированного в Вятке, постановило: предложить командиру полка подполковнику Давидовичу подать в отставку;

— в губернской земской управе сняты портреты всех царей, за исключением портрета Александра II как освободителя крестьян;

— по духовному завещанию П. С. Лаврова⁵ на стипендию его имени при Вятской 1-й мужской гимназии пожертвовано 2 тысячи рублей,

⁵ Лавров Павел Сергеевич (1834—1916), владелец дома на углу Николаевской (Ленина) и Московской (ныне № 69/8), вятский чиновник.

проценты с которых согласно воле завещателя будут выдаваться детям чиновников, уроженцев г. Вятки, православного вероисповедания, менее способным;

— все дело управления губернией по распоряжению правительства передается председателю Вятской губернской земской управы;

— письмо в редакцию вятского полицеймейстера Румянцева: «Все чины городской полиции признали новое правительство и немедленно разоружились, сдав все оружие командиру 106 пехотного полка».

8 — по постановлению Исполнительного комитета опечатаны архивы и имущество губернского жандармского управления;

— председатель губернской земской управы П. И. Паньков назначен губернским комиссаром Временного правительства.

9 — состоялось собрание мусульман г. Вятки, которое постановило послать приветственные телеграммы Временному правительству, а затем утвердить устав организующегося «Вятского мусульманского общества», целью которого является объединение мусульман г. Вятки для политической, просветительной и благотворительной деятельности.

11 — ввиду того, что 12 марта состоится панихида по жертвам — героям русской революции, группа граждан предлагает после панихиды организовать торжественное шествие к публичной библиотеке, созданной другим народом А. И. Герценом. Выражается также желание, чтобы библиотека носила имя А. И. Герцена, а не императора Николая I, гасителя русского просвещения.

12 — Исполнительный комитет г. Вятки постановил присвоить Вятской публичной библиотеке имя А. И. Герцена — ее основателя и борца за свободу.

18 — крестьянами с. Русское и д. Юшкачи Вятского уезда пожертвовано и сдано земству для армии 11 пудов 35 фунтов ржи и 6 пудов 20 фунтов овса. Крестьяне при старом правительстве категорически отказались от поставки хлеба, ссылаясь на малоземелье и неурожай.

24 — служащими казенной палаты пожертвовано 300 рублей в пользу амнистированных уголовных.

26 — в городском театре состоялся первый мусульманский митинг, устроенный мусульманским обществом. Вначале оркестром была исполнена Марсельеза, и затем всеми присутствующими спета на своем родном языке вечная память погибшим за свободу. Были избраны делегатами от мусульманского общества в губернский исполнительный комитет Ханафи Бикинеев и товарищем его воспитанник Технического училища Ибрагим Хузяханов.

27 — состоялось общее собрание местной еврейской общины, посвященное выборам от нее в городскую думу и исполнительный комитет. Делегатами избраны М. И. Хаимович и Г. Б. Иоффе. Была послана телеграмма с приветствием Временному правительству, «разбившему оковы векового еврейского бесправия».

АПРЕЛЬ

2 — музыканты Ванда Шпаковская⁶ и Михаил Синицын⁷ во время пребывания в Японии пожертвовали часть дохода от своих концертов в 1916 году в пользу отряда сестер милосердия японского Красного Креста. В настоящее время его президент препроводил артистам дар принца Кото-Хито — две деревянные чаши, даруемые только высочайшим особам;

— с. Кукнур Уржумского уезда: революционные события встречены с неопишуемой радостью. Усилилась доставка хлеба. Всего волость доставила 35300 пудов овса и 12000 пудов ржи.

3 — во 2-й мужской гимназии открылась выставка картин вятских художников как известных (Н. Н. Румянцев, Н. Н. Хохряков, А. В. Исупов, А. И. Деньшин, А. И. Столбов), так и начинающих (К. Васнецов, Емельянов). С. А. Лобовиков выставил ряд портретов, художественно исполненных им в фотографической технике. Совсем отсутствуют столичные вятчи — братья Васнецовы, А. Рылов.

11 — в селе Пижанка Яранского уезда толпа крестьян учинила самоуправство в трех лавках, распродав товар по дешевым ценам. Толпа обыскала священника и отобрала небольшой запас сахара.

18 — Ф. И. Шаляпин часть сбора со своего концерта в Москве (1800 рублей) пожертвовал народному дому в селе Вожгалы Вятского уезда;

— 18 апреля (1 мая по новому стилю) в Вятке состоялся майский праздник рабочих. На Кафедральной площади собрались рабочие, солдаты, учителя, представители мусульман и евреев и др. С приветствием обратился председатель Совета рабочих и солдатских депутатов И. И. Войтов. Была исполнена Марсельеза. Затем митинг переместился на площадь Александро-Невского собора. Все организации стояли под своими красными знаменами.

23 — в здании реального училища состоялось первое в дни свободы общее собрание прислуги г. Вятки, наметившее выборы правления Союза вятской прислуги.

26 — рабочие завода Трифона Михайловича Лаптева (умер 21 апреля) обеспокоены тем, будет ли завод работать и дальше. Они постановили вступить в переговоры с наследниками, приезжающими на днях в Вятку.

29 — готовится к выпуску 5-й номер журнала «Молодые порывы». Первые номера пользовались большим спросом, поэтому редакция нашла возможным установить авторский гонорар.

⁶ В. С. Шпаковская, выпускница Варшавского музыкального института, бывшая преподавательница Рижского музыкального училища, частной музыкальной школы в Иркутске.

⁷ Синицын Михаил Николаевич (1874 — 1962), скрипач, заслуженный артист РСФСР. Окончил Петербургскую консерваторию. Директор музыкальной школы № 1, один из организаторов и преподаватель музыкального училища в г. Кирове.

МАЙ

1 — в Уржуме во время праздника революции тысячная толпа народа с участием многих отпускных солдат потребовала смещения и ареста председателя управы Баранова и помощника начальника милиции Росницкого. Потребовали ареста и других лиц. Комиссар Жмакин в целях успокоения волнений был вынужден согласиться с требованиями толпы.

3 — в Вятке состоялись грандиозные проводы первых революционных рот, отправляемых на фронт. Солдаты выстроились на площади перед Техническим училищем. Провожающие организации прибыли с красными флагами. Епископ Никандр отслужил напутственный молебен. Солдатам раздавались подарки. Мусульманское общество приготовило 1000 подарков. От еврейского общества поступило 10 гармоний, от рабочих фабрики Поварницына 1 гармония и 1 балалайка. Дети — воспитанники Дома инвалидов и сирот — передали солдатам венки. На вокзале перед отправкой провожающие и отъезжающие пели, плясали, играли на балалайках и гармониях. Один солдат-вельселек исполнил казачок на крыше вагона.

11 — письмо в редакцию от выпускников 1-й мужской гимназии: «Мы, бывшие ученики, теперь окончившие курс как свободные граждане свободной России, выражаем искреннюю признательность глубокоуважаемому директору гимназии Сергею Адриановичу Богатыреву за все то доброе, которым он дарил нас в гимназии».

12 — избранный губернским комиссаром П. Т. Саламатов⁸ вступил в управление губернией (вместо П. И. Панькова).

30 — Министерство внутренних дел назначило присяжного поверенного Н. В. Огнева⁹ помощником и заместителем вятского губернского комиссара и врача В. А. Трейтера¹⁰ — вторым помощником губернского комиссара.



*С. А. Богатырев
Нач. XX в.*

⁸ Саламатов Петр Тимофеевич (1882 — не ранее 1921), из крестьян Вятской губернии. В 1913—1917 гг. работал в области кооперации, был председателем Вятского экономического общества потребителей. Эсер. Депутат Учредительного собрания от Вятской губернии. В начале 1920-х гг. работал во Всероссийском комитете помощи голодающим (ЭЗВ : в 10 т. Киров, 1996. Т. 6: Знатные люди. С. 392).

⁹ Огнев Николай Васильевич (1864—1918), депутат 1-й Государственной Думы от Вятской губернии, церковный деятель, юрист, публицист. Расстрелян большевиками 20.08.(02.09.) 1918 г. как заложник (Там же. С. 315—316).

¹⁰Подробнее о нем см.: В. Б. Помелов. В. А. Трейтер — врач, педагог, педолог, общественный деятель Вятки // Памятная книжка Кировской области и календарь на 2015 год. Киров, 2014. С. 292 — 297.

ИЮНЬ

1 — в Вятском губернском исполнительном комитете было заслушано заявление торгового дома «Братья Кирьяновы и Ложкин» по поводу ухода рабочих с работ с просьбой оказать содействие, так как торговый дом исполняет срочный военный заказ. Исполком постановил обратить внимание торгового дома на более внимательное и гуманное отношение торгового дома к нуждам рабочих;

— на экстренном собрании Союза женщин будут обсуждаться среди прочих вопросы: журнал «Женщина — гражданка, мать и хозяйка», организация женских «батальонов смерти»¹¹ для отправки на фронт.

3 — крестьянский союз деревни Богословской Вятского уезда устраивает митинг, на котором будут обсуждаться текущие политические и экономические вопросы. По окончании митинга демократическое гулянье с танцами под духовой военной оркестр, чайный буфет, американская лотерея;

— объявляется собрание всех жителей улицы Копанской (ныне ул. Герцена. — *Сост.*) по вопросам о ночном карауле.

4 — на площади около Александровского сада состоялся рабочий и солдатский митинг, устроенный Советом рабочих и солдатских депутатов. На митинге выступило до 20 ораторов. Все призывали к поддержке Временного правительства. Выступили два большевика, но успеха не имели;

— вятский женский батальон смерти, несмотря на неблагоприятную погоду, манифестировал по улицам Вятки с плакатами «Женщины — в окопы!», «Родина зовет!». Запись волонтеров происходит в фотографии С. А. Лобовикова. Запись идет успешно.

15 — в городе Орлове вышел первый номер «Орловской народной газеты», издаваемой орловским уездным комитетом крестьянского союза под редакцией Д. П. Бирюкова.

22 — митинг большевиков на станции Вятка 2-я не состоялся, так как служащие станции, не сочувствующие большевизму, потребовали прекращения собрания.

25 — в селе Косолапово Уржумского уезда на волостном сходе крестьянами, протестующими против введения хлебной монополии¹², нанесены по-

¹¹ Женские батальоны — военные формирования, созданные Временным правительством, главным образом, с пропагандистской целью — поднять патриотический настрой в армии и устыдить собственным примером солдат-мужчин, отказывающихся воевать. Были расформированы 30 ноября 1917 года Военным советом Военного министерства.

¹² Введена Временным правительством 25 марта (7 апреля) 1917 г. Хлеб должен был передаваться государству. Производитель мог оставить себе лишь установленный законом минимум для обсеменения полей, жизнеобеспечения своей семьи и занятых в хозяйстве лиц, а также для хозяйственных надобностей (прокормление скота). У лиц, отказавшихся от добровольной сдачи хлеба, производилась реквизиция. Крестьяне не желали сдавать свою продукцию по низкой цене, без соответствующей компенсации изделиями промышленности. Наиболее серьезное сопротивление оказывали помещики и кулаки.

бои председателю волостной продовольственной управы, регистраторам сельскохозяйственной переписи.

ИЮЛЬ

25 — командующий Казанским военным округом разрешил временно командировать в помощь Вятской городской милиции 30 вооруженных солдат;

— в деревне Кулларово Малмыжского уезда население не признает распоряжений властей, отказывает в выдаче дезертиров и препятствует выборам гласных;

— глазовский гарнизон ставит жителей города в весьма тягостное положение. Им перейдены все границы благопристойности. Солдаты, купаясь в реке, одеваются на скамейках городского сада, не стесняясь присутствием женщин и посторонней публики; разбиваются в саду на кружки и ведут азартные игры. Кражи в городе стали обычным явлением. Солдаты ходят пьяные, ругаются площадной бранью.

АВГУСТ

5 — в Ижевском заводе во время схода по введению хлебной монополии произошли беспорядки. При обсуждении раздались выкрики против Временного правительства, были серьезно избиты начальник милиции и три милиционера.

24 — Всероссийская сельскохозяйственная земельная перепись по Вятской губернии, производившаяся летом, закончилась. Отношение населения, в общем, было благожелательным, за исключением Уржумского и Сарапульского уездов, где население враждебно встречало регистраторов. Были случаи их изгнания и даже избиения. Причиной враждебного отношения является нежелание введения хлебной монополии и возбуждение населения наиболее состоятельными земледельцами. В статистическом отделе губернского земства ведется подсчет численности населения, скота и посевов. Он закончится в сентябре, а затем начнется разработка аграрного вопроса в стране;

— в скором времени городская управа приступит к распределению тканей среди населения Вятки;

— Министерство почт и телеграфов разрешило отправлять телеграммы с сокращенным адресом. Например, вместо «губернский комиссар» — гуком, вместо «губернский исполнительный комитет» — губиком, «уездный комиссар» — уезком, уездный исполнительный комитет — уезиком;

— в типографии, бывшей Лобовикова, забастовали рабочие, предъявив требование о принятии обратно уволенного рабочего Перевалова и извинении перед ним управляющего за нанесенное оскорбление;

— на станции Вятка 1-я составляются списки рабочих и служащих на получение резиновых галош.

25 — ввиду противодействия сельскохозяйственной переписи, учету хлеба, хлебной монополии в деревни Кулларово, Сардыкбаж, Янгулово и др. Малмыжского уезда был командирован отряд солдат. В деревне Сардыкбаж пришлось обороняться от толпы прикладами. Попутно было задержано 32 дезертира.

СЕНТЯБРЬ

1 — получена телеграмма из Петрограда: «Ввиду надвинувшейся вследствие предательского похода Корнилова на Петроград грозной опасности гражданской войны Петроградская городская дума <...> призывает вас во имя спасения революции и родины употребить все силы на немедленную отгрузку предназначенного Петрограду продовольствия»;

— ввиду предстоящей в Вятку эвакуации разных учреждений назначена особая комиссия по обследованию всех больших помещений, могущих быть использованными по военным обстоятельствам;

— секция «Помощь родине» извещает, что отправка второй партии женщин-доброволиц маршевой роты в Петроград откладывается.

2 — по поводу контрреволюционного выступления бывшего верховного главнокомандующего генерала Корнилова Вятский губернский мусульманский Шуру (совет) вынес резолюцию: «Призвать всех мусульман города Вятки и губернии к самому тесному сплочению с революционной демократией России»;

— ночью на улицах Вятки были расклеены прокламации в поддержку Корнилова. В них говорится, что «для России нужна твердая власть, нужна дисциплина в армии. Временное правительство не в состоянии выполнить взятую на себя задачу».

3 — заведующим открываемого в Вятке 2-го реального училища избран преподаватель 2-й Вятской женской гимназии В. А. Афанасьев.

5 — съезд интеллигентных вотяков в г. Глазове постановил ходатайствовать об открытии в Глазове или уезде вотской семинарии. Для этого организовано культурно-просветительное общество вотяков.

6 — остановлен паровой маслобойный завод торгового дома «Наследники Александрова». Причина — отсутствие сырья и топлива. Из-за отсутствия топлива остановлены лесопильный завод наследников Александрова, Валомазский стекольный завод Матвеева, писчебумажная фабрика торгового дома «И. А. Первушина сыновья», механическая фабрика обуви В. П. Вахрушева (из-за отсутствия сырья).

13 — в местных магазинах нет в продаже галош. На днях магазин Поскребышева получил несколько десятков пар, которые были моментально раскуплены <...> главным образом, солдатами, которые стали их потом продавать по закоулкам уже по повышенной цене.

20 — праздник Железного дня¹³, устроенный в Котельниче женским союзом, дал около тысячи пудов старого железа;

— ученики 1-3 классов Вятского технического училища отпущены до 1 октября в уезды на работу по учету продовольственных товаров.

22 — в село Исаковка Вятского уезда были привезены иконы из вятских Успенского и Крестовоздвиженского монастырей. Сопутствующий им монах должен был продавать свечи, но был настолько пьян, что свалился в церкви. Продавал свечи кучер, тоже нетрезвый. Сопровождавший иконы священник заметно был выпивши. Возмущенные жители не хотели давать подвод и даже принять иконы.

29 — в Железный день в Уржуме собрано 694 пуда железа, 340 пудов чугуна и 3,5 пуда меди.

ОКТАБРЬ

1 — деятельность Губернской публичной библиотеки имени Герцена заметно усиливается: к 1 октября с. г. число подписчиков возросло до 1017 человек, в сентябре подписался 221 человек;

— на заседании секции «Помощь Родине» две добровольцы-вятчанки сделали интересный доклад обо всем пережитом ими в Петрограде. Суровая солдатская жизнь так закалила прибывших добровольцев, что на первый взгляд в них трудно признать женщин. Вятские добровольцы служат не в батальоне Бочкаревой, а в другом, где более двух тысяч женщин назначены к отправке на фронт.

2 — в первый день проверки избирательных списков в Учредительное собрание в городскую управу явился исполнить свой гражданский долг проверить список всего один человек. Проверка продолжится 10 дней;

— состоялось открытие первых в г. Вятке курсов для рабочих и ремесленников. На них преподаются законоведение, анатомия и физиология, гигиена, математика, грамматика, география, рисование, черчение, русская литература. Для менее подготовленных — чтение и письмо. На курсы записалось 102 человека (взрослых и подростков).

3 — Министерство внутренних дел предложило губернскому комиссару П. Т. Саламатову, подавшему прошение об отставке, продолжать исполнение обязанностей комиссара.

7 — в Народном доме состоится лекция преподавателя духовной семинарии П. С. Устинова «Христос и революция».

¹³ В связи с нехваткой железа в 1917 году в Российской империи был организован сбор лома черного металла под названием «Железный день». Датой сбора было определено 19 июля — третья годовщина войны. Организация сбора лома позиционировалась как проявление народного единства в условиях тяжелой экономической ситуации, поддержка крестьянства, которое, в свою очередь, обеспечит солдат продуктами питания.

8 — состоялась лекция С. Я. Столбова¹⁴ «О большевиках и их тактике». В лекции нашли освещение демагогические приемы большевиков: дача невыполнимых обещаний, упрощенные лозунги, призывающие к бунту. Под их флагом идут разрушающие национальное достояние толпы черни.

10 — в Глазове пьяными солдатами местного полка начался погром магазинов. Разграблены часовой магазин, винный погреб, пивной склад. В казенном винном складе спирт уничтожен администрацией склада. Погром продолжался весь день. Отряд солдат, командированный в Глазов, погромщиков застал спящими.

19 — ученики Воткинского среднего механико-технологического училища, мужской и женской гимназий объявили забастовку, требуя 1) отмены пятибалльной системы и замены ее двухбалльной («удовлетворительно» и «неудовлетворительно»); 2) присутствия на педагогическом совете двух делегатов от учащихся с правом решающего голоса; 3) отмены надзора классного и внеклассного; 4) передачи постановлений педагогического совета на рассмотрение товарищеского суда учащихся; 5) удаления преподавателя Г.

21 — вышел первый номер учительского журнала «Известия вятского учительства». В нем помещены статьи об учительском дне 1 октября, о курсах для учителей в г. Орлове, о школьных программах и др. Представлена и беллетристика — рассказ Ф. П. Кунилова «Тася», рисующий беззаветную преданность учительницы делу служения народу.

22 — председатель губернского продовольственного комитета Л. В. Юмашев заявил об оставлении должности председателя. Мотив — нет больше сил работать в том хаосе, который наблюдается в последнее время. Неустойчивость и беспорядочность распоряжений из Петрограда мешают введению хлебной монополии;

— члены Общества северных охотников постановили войти в резерв отряда по охране города и по первому вызову являться с оружием к месту вызова. Общество выделяет патруль для дежурства по городу в вечернее и ночное время;

— ученицы Вятского епархиального училища предъявили ряд требований к администрации училища, между прочим, об увольнении начальницы. Об этом ранее просил начальницу епархиальный съезд и педагогический совет.

25 — в дружину по охране города записалось до 200 человек, из них 60 учащихся;

— на спичечной фабрике И. И. Сапожникова, как говорится в письме управляющего, «в продолжение 8,5 месяцев рабочий люд, не чуя над собой никакой государственной власти, не говоря уже о хозяевах,

¹⁴ Столбов Сергей Яковлевич — член меньшевистского горкома Вятки, преподаватель русского языка, истории и политэкономии коммерческого училища.

сбился на шаткий путь. Усилилось хищение спичек, порча машин, станков и инструментов, часто наблюдается появление рабочих в пьяном виде».



*Спичечная фабрика И. И. Сапожникова
(ныне г. Киров, ул. Красной Звезды, 17)*

26 — в Яранске организован комитет по борьбе с анархией. Он предложил местному владельцу пивоваренного завода И. В. Охотникову уничтожить имеющееся у него на складе пиво. Также решено просить о командировании в Яранск из Вятки в помощь милиции 20 конных солдат;

— Слободская продовольственная управа просит командировать 60 солдат, которыми она могла бы пользоваться при реквизиции скота, хлеба, при обмолоте его принудительным путем;

— в письме губернскому комиссару житель слободы Кукарки В. И. Карамышев сообщает о бесчинствах солдат, явившихся незваными в его дом в нетрезвом виде и крушивших все в доме с криками «Теперь свобода!»

28 — губернское земское собрание попытку большевиков захватить власть считает преступлением и впредь до установления связи с Временным правительством верховное управление губернией берет в свои руки. Его поддержал исполнительный комитет Вятского совета рабочих, крестьянских и солдатских депутатов.

31 — общее собрание рабочих станции Вятка 1-я заявило, что считает восстание большевиков преступлением против Родины и российской демократии и поддерживает Временное правительство до созыва Учредительного собрания.

Составление, публикация и примечания Т. А. Дворецкой



Октябрь в Вятке

К 100-летию Октябрьской революции

Сущность «вятского Октября» можно понять лишь с учетом общей обстановки в стране, событий предшествующих месяцев 1917 года, а также присущей революциям закономерности: они (в данном случае Февральская) порождают большие, как правило, завышенные ожидания, внушают уверенность в том, что с падением прежнего режима, воспринимаемого олицетворением зла, начнутся радикальные перемены к лучшему, а новая власть обретает кредит народного доверия. Но если она медлит с переменами или не способна к ним, то довольно быстро его теряет в атмосфере избыточных эмоций и быстро меняющихся настроений граждан. Так, если в начале марта жители городов Вятской губернии, как и страны в целом, с ликованием встретили сообщение о падении монархии (более сдержанная реакция крестьянства остается хуже изученной), то уже весной, тем более летом, на смену восторгам все чаще стали приходиться разочарование и недовольство состоянием дел и политикой новых властей. Ситуация осложнялась наличием несовпадающих, порой взаимоисключающих желаний и устремлений разных категорий населения.

Как это было, например, в отношениях рабочих и их работодателей — владельцев заводов, фабрик, мастерских, типографий, а также администрации государственных и частных предприятий. Рядовые работники, используя революционную обстановку и быстро объединяясь в профсоюзы, начали добиваться повышения заработной платы и сокращения рабочего дня, что совершенно не входило в планы предпринимательской «верхушки». На этой почве рождались многочисленные конфликты, изредка перемежаемые компромиссами. Февраль вынес наружу и ранее таившиеся в недрах общества противоречия между крупными землевладельцами (помещиками, церковью и др.) и крестьянством, в среде последнего — между бедняками, батраками и кулаками, хуторянами и общинниками; обострил отношения между офицерами и рядовым составом воинских частей, между чиновниками и прочими гражданами. Развитие и углубление конфликтов и, как следствие, раскол и фрагментация общества стимулировались нараставшим параличом власти.

Вместе с падением монархии, разгоном старой полиции и жандармерии (их не смогла заменить создаваемая наспех малопрофессиональная милиция), ликвидацией властной «вертикали» в лице губернаторов, их канцелярий и губернских правлений, рухнула создаваемая веками относи-

тельно стройная система иерархического соподчинения, правопорядка и дисциплины. Новая жизнеспособная система в послефевральской России так и не сложилась. Царившее на местах и переходившее в безвластие многовластие в лице правительственных комиссаров, различных «комитетов общественной безопасности», земских органов и городских Дум, Советов рабочих и солдатских депутатов, общественных организаций и отделений политических партий, солдатских комитетов тыловых гарнизонов и т. д. создавало благодатную почву для разгула преступности, иных проявлений накрывавшей страну анархии. С весны 1917 года государство и общество вступили в режим саморазрушения. Характеризуя ситуацию конца лета, А. И. Деникин констатировал: «Целые области, губернии, города порывали административную связь с центром, обращая русское государство в ряд самодовлеющих и самоуправляющихся территорий», в которых «разгоралась социальная борьба, принимая все более сумбурные, жестокие, негосударственные формы»¹.

Роковую роль сыграло то обстоятельство, что у правительственных либералов и союзных им умеренных социалистов-эсеров, меньшевиков, энесов — не хватало как силового ресурса для наведения порядка в стране методами репрессий, так и лозунгов, способных сплотить большинство российских граждан. Один из немногих вятных призывов «верхов» продолжать войну «до победного конца» вызывал в массах растущее отторжение, а то и ненависть. Февральский режим, как и саму российскую государственность в тех условиях могли спасти лишь серьезные уступки народному большинству — вывод России из мировой войны и передача всех плодородных земель в руки крестьянства. Временное правительство этот исторический шанс не использовало, да и не могло это сделать по причинам принадлежности к элитным слоям населения и слишком тесной связи с «верхами» Антанты. В стране объективно вызревала большевистская политическая альтернатива.

Попытки вятских властей упорядочить общественные процессы, остановить рост цен, укрепить дисциплину оказывались малоэффективными; не удалось провести в жизнь государственную хлебную монополию. Даже простой учет хлеба, хранящегося в крестьянских хозяйствах, губернская и уездные администрации не смогли осуществить из-за яростного сопротивления земледельцев. К лету деревня практически вышла из подчинения, возведя в абсолют общинные порядки и действуя в соответствии с ними. Об успешных хлебозаготовках в этих условиях не могло быть и речи, в то время как действующая армия и города страны испытывали обостряющуюся с каждым месяцем нехватку продовольствия. Крестьянская анархия страховалась сочувственным отношением к хлебоборам, а порой и прямым переходом на их сторону солдат местных гарнизонов. В осенние месяцы разрушительные процессы достигли своего апогея². Остановить их местная администрация была уже совершенно неспособна, события шли через ее голову.

Большевики своей антивоенной и антиправительственной агитацией и пропагандой внесли определенный вклад в разрушение старой имперской государственности, однако он был далеко не решающим. Гораздо большую роль сыграли свержение монархии (под общим руководством либералов), продолжавшаяся война и в целом бездарная политика Временного правительства. В солдатской, крестьянской, рабочей среде крепло убеждение, что вопросы мира и земли не решить без его свержения. Рос авторитет РСДРП(б), которая не несла ответственности за проводимую государственную политику. Придя к выводу, что остановить процесс распада страны теперь способна только большевистская партия, летом-осенью 1917 года на сотрудничество с нею пошла часть российского генералитета и разведслужб³. Одновременно, после и в результате провала корниловского мятежа, во многих городах России началась «большевизация» Советов.

Но процесс шел неравномерно, захватывая в первую очередь столицы и прочие крупные промышленные центры. В преимущественно аграрных, крестьянских регионах, меньше страдавших от продовольственного кризиса (к ним относилась и Вятская губерния), социальная база большевизма оставалась слабой. Если в Петрограде в середине лета сотни тысяч демонстрантов уже выходили на улицы под лозунгами РСДРП(б), то в Вятке большевистское движение оставалось в зачаточном состоянии. Даже на фоне усиливавшегося недовольства граждан продолжавшейся войной, разгулом преступности и спекуляции, задержками заработной платы и социальных выплат, злоупотреблениями некоторых чиновников...

Летом-осенью 1917 года наиболее популярными в губернии оставались умеренно-социалистические партии, особенно эсеры, одержавшие убедительную победу (как и в стране в целом) на выборах в органы местного самоуправления, а затем — в конце ноября — начале декабря — во Всероссийское Учредительное собрание. В последнем случае в Вятской губернии их поддержали около 60% участвовавших в голосовании избирателей. Немногочисленные большевики были представлены здесь небольшими группами, а то и отдельными личностями в ряде уездных городов и рабочих поселений (Глазов, Белая Холуница, Омутнинский завод...), а также в губернском центре, где даже в октябре 1917 года их насчитывалось всего лишь около 70 человек. Исключением являлась партийная организация крупного оружейного Ижевского завода — более 800 членов.

Вятских большевиков первыми начали «замечать» солдаты местного 106-го пехотного полка, приняв в июне на одном из митингов внесенную ими резолюцию с требованиями завершения войны и передачи власти Советам. В осенние месяцы за ними пошла часть рабочих города, главным образом железнодорожных мастерских и ткацкой фабрики Бульчева, но решительный перелом в настроениях не наступил и тогда. Рассчитывать на поддержку в аполитичных или ориентированных на либерально-прозападные духовные ценности кругах местной интеллигенции и служащих, а

также мелких собственников-обывателей, духовенства вятским большевикам и вовсе не приходилось. Не жаждал обретения полноты власти и возглавляемый меньшевиками Вятский Совет рабочих и солдатских депутатов. В сельскую местность идеи большевизма все же стали проникать (как правило, в упрощенном до предела виде) вместе с солдатами-отпускниками и дезертирами, число которых росло в результате быстро идущего развала русской армии. Это позволило партийной организации на выборах в Учредительное собрание занять второе место, собрав по губернии около 20% голосов избирателей.

В начале октября была предпринята попытка скоординировать действия распыленных партийных сил — в Вятке собрались делегаты 1-й губернской конференции РСДРП(б). Среди 17 ее участников тон задавали выходцы из Глазова, имевшие относительно прочную поддержку стоявшего там 154-го запасного полка. Из них составилось избранное на конференции бюро в составе М. В. Драгунова, А. Н. Злобина и председателя — И. В. Попова. Сознывая недостаток собственных сил для взятия власти в регионе, участники конференции поручили бюро обратиться в Кронштадтский Совет с просьбой о посылке в Вятку моряков — членов вятского землячества, а также разместить в центральной партийной прессе аналогичную просьбу, обращенную ко всем вятским землячествам по стране⁴.

25 октября 1917 года большевики и их союзники (левые эсеры, анархисты...) в Петрограде свергли Временное правительство, а II Всероссийский съезд Советов рабочих и солдатских депутатов провозгласил Советскую власть. Победа левых сил «в центре» не была полной без утверждения власти нового типа в регионах страны, причем самыми проблемными оказались территории со слабо развитой промышленностью и немногочисленным рабочим населением. К ним относилась и Вятская губерния с ее показателем урбанизации менее 4%. Для овладения Вятским Советом РСД и превращением его во властный орган местным большевикам понадобился месяц и помощь посланцев других губерний и городов. В числе последних были присланные из «центра» комиссар Лупшов, Н. М. Анцелович, член Екатеринбургского Совета А. П. Спундэ, Ветошкин из Вологды и др.

Сформированный при их участии Военно-революционный комитет организовал перевыборы депутатов городского Совета РСД, на заседании которого 25–26 ноября столкнулись два его состава — старый и вновь избранный, пробольшевистский. В ходе яростных дебатов верх взяли сторонники Советской власти, избрав своим председателем вятского большевика М. М. Попова; их оппоненты, оказавшись в меньшинстве, покинули «поле боя». Обновленный Совет провозгласил себя властью в Вятке, а путем рассылки комиссаров в некоторые уездные центры пытался влиять на губернию в целом. Фактически у большевиков на этом этапе не хватило сил для упрочения позиций даже в губернском центре, где они встретили организованное сопротивление служащих и интеллигенции, перешедших

к тактике саботажа и забастовок. Руководил таковыми стачечный комитет; в целом координационным центром антибольшевистских сил стал возглавляемый губернским комиссаром (П. Т. Саламатовым, затем В. А. Трейтером) теперь уже бывшего Временного правительства Верховный Совет по управлению губернией. «Верховники», не признав власть вступившего в борьбу с анархией ленинского Совнаркома, фактически способствовали дальнейшему дроблению страны, и потому подавление этого очага сопротивления было лишь вопросом времени.

Поддержку новой власти в Вятке оказали солдаты 106-го полка, но его численность быстро таяла по причине демобилизации, начатой еще предшественниками большевиков. При Совете РСД из вооруженных рабочих (численностью до 50 человек) был сформирован отряд Красной гвардии, однако ему противостояли вооруженные дружины политических противников. Равновесие сил было нарушено в начале декабря появлением в Вятке прибывших из «центра» так называемых летучих отрядов. Их основу составляли матросы Балтийского флота. Перед этими посланцами революционных Кронштадта и Петрограда ставились задачи способствовать установлению новой власти на местах, подавлять мятежи и заготавливать продовольствие для столиц и промышленных городов центра и Европейского Севера России⁵. В самой Вятке объявились, по меньшей мере, три таких отряда матросов, красногвардейцев и солдат. Их возглавляли: комиссар Лупарев, матрос Запкус и мичман Ф. Г. Павлов.

При участии матросов отряда Запкуса были проведены аресты членов Верховного Совета и стачечного комитета, благодаря чему забастовки в городе постепенно пошли на спад. Тем не менее, не только в декабре 1917-го, но и в январе 1918 г. Советская власть в Вятке, тем более в уездах, находилась лишь в стадии становления, и, по признанию ее первых руководителей, борьба с оппозицией в эти месяцы отнимала у них почти все силы и время. Роль балтийцев в этом процессе оказалась непомерно большой и к тому же неоднозначной. С одной стороны, они помогли еще только зарождавшимся советским властям избежать продовольственной катастрофы, занимаясь проверкой складов, конфискацией нелегально провозимых грузов на железной дороге, обеспечили политические условия для строительства аппарата управления городом, а затем и губернией в целом.

С другой стороны, анархизирующие матросы порою скатывались до уголовщины (тенденция к чему в это время наблюдалась во всем анархическом движении страны), дискредитируя тем самым губернскую власть, а она еще и весной оставалась от них зависимой. Поставить точку в этой истории удалось лишь летом 1918 года, когда на Котласский фронт против наступавших с севера англичан и отрядов «бело-розового» Северного (архангельского) правительства из Вятки было направлено воинское формирование, возглавляемое председателем губЧК, большевиком П. П. Капустиным. Ядро его составили члены бывшего теперь Летучего отряда балтийских моряков.

В основном преодолев к февралю 1918 года саботаж «служилого элемента», новое губернское руководство приступило к созданию советской системы регионального управления, которая в значительной мере выстраивалась на базе прежнего земского и городского самоуправления с использованием его структур, опыта и кадрового потенциала. Были предприняты «пожарные» меры продовольственного снабжения городского населения, недопущения финансовой катастрофы и т. п. Однако конфликты, а затем и разрыв с политическими союзниками — левыми эсерами, иностранная военная интервенция (в том числе, мятеж корпуса чешских военнопленных у границ Вятской губернии) и сползание страны в Гражданскую войну — все это и многое другое чрезвычайно усложнит решение задач восстановления и мирного развития региона, придаст им милитаризованные формы и на протяжении ряда лет заставит прибегать к чрезвычайным методам управления. Но это уже другая история, выходящая за рамки данной статьи⁶.

Примечания

¹ Генерал А. И. Деникин. Очерки Русской Смуты. Т. 2. Борьба генерала Корнилова. Август 1917 г. — апрель 1918 г. Раздел 1. — <http://www.magister.msk.ru/library/history/xx/denikin/denia002.htm>

² Подробнее см.: Бакулин В. И. Драма в двух актах: Вятская губерния в 1917–1918 гг. Киров, 2008. Гл. 4, 6.

³ Карлец В. Прецедент Потапова — Ленина // Завтра. 2010. № 16. С. 7.

⁴ Государственный архив социально-политической истории Кировской области. Ф.П-45. Оп. 1. Д. 1. Л. 8.

⁵ Бакулин В. И. Летучие отряды — тяжелая кавалерия революции // Военно-исторический журнал. 2012. № 11. С. 15–19.

⁶ Об этом: Коробец А. С. Становление системы управления Вятской губернией в конце 1917–1920 гг.: организационный и кадровый аспекты: дис. на соиск. учен. степ. канд. ист. наук. Екатеринбург, 2014; Бакулин В. И. Трудный переход от войны к миру. Ч. 1, 2. 1920, 1921 гг. Киров, 2009.

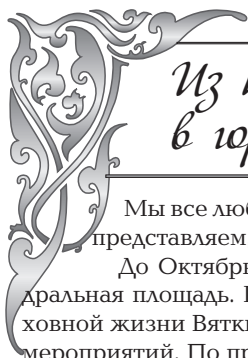

Из истории стадиона «Динамо» в городе Кирове*

Мы все любим наш небольшой стадион «Динамо» и как-то даже не представляем, что когда-то его не было.

До Октябрьской революции на месте стадиона находилась кафедральная площадь. Пришло новое время, и все изменилось. Из центра духовной жизни Вятки площадь превращается в центр проведения массовых мероприятий. По примеру Петрограда и Москвы в центре площади провели захоронения погибших в Гражданскую войну коммунистов. В честь этого и площадь назвали «Площадь Большевиков».

В 1923 году Вятский губисполком принял решение о создании общежития рабочих Кожтреста, т. н. рабочего городка, в бывшем Преображенском женском монастыре, выселив проживавших там монастырских насельниц на территорию Филейского монастыря, а в освободившихся помещениях планировалось поселить 600 рабочих¹. Для организации здорового досуга, в первую очередь жителей рабочего городка, часть площади (тогда она называлась им. Ст. Халтурина) было решено отдать для организации стадиона.

Строительными работами занимался губернский отдел коммунального хозяйства. В отчете за 1924 год указано, что на строительство стадиона было истрачено 2222 руб. 19 коп.²

Об открытии стадиона газета «Вятская правда» писала в 1925 году: «19 августа Вятский губернский совет физкультуры празднует открытие первого в Вятской губернии спортивного стадиона (площадь им. Ст. Халтурина) и шестого общегубернского первенства по легкой атлетике, футболу и баскетболу»³. Состоявшиеся на стадионе соревнования автор газетной статьи назвал губернской олимпиадой, а отношение вятчан к спортивному празднику описал так: «Пришедшие на открытие олимпиады граждане огромной толпой заполняли прилегающие к стадиону места, облепили все заборы и близлежащие дома, и многие, чтобы лучше видеть, разместились на крышах дома мыловаров»⁴.

«Открытию олимпиады предшествовал митинг, на котором выступили председатель ГСФК [Губернского совета физкультуры. — В. Ж.] тов. Герасимов, зампред ГСФК тов. Волков и представитель военведа [военного ведомства — военкомата. — В.Ж.] тов. Мачихин.

...После митинга состоялся парад физкультурников, которые под звуки марша продефилировали по стадиону. Парад был заснят фотоаппаратом»⁵.

В документах Губернского совета физкультуры новое спортивное сооружение называется «Красный спортивный стадион ГСФК»⁶.

* См. видеорепортажи.

Стадион начал функционировать, и встала проблема благоустройства территории около него. В плане по развитию города Вятки 1926 года записано: «...замостить проулок между садом Халтурина [совр. Александровским. – В. Ж.] и стадионом от Гостиногофая до улицы Троицкой [совр. Казанской. – В. Ж.]»⁷.

Спортивные соревнования, проходившие на стадионе, пользовались большой популярностью у жителей города, и были случаи, которые описал М. К. Любовиков, заведующий музеем Революции, в своем письме от 15 июня 1927 года в губернский отдел коммунального хозяйства: «Вследствие ограждения глухим забором площади стадиона и впуска публики на смотр спорта за соответствующую плату, таковая в большом количестве забирается на обелиск братской могилы, и тем, конечно, причиняются революционному памятнику повреждения. На основании этого музей Революции просит вас принять срочные меры к недопущению публики забираться на революционный памятник и причинять последнему повреждения»⁸.



Вятский стадион. 28 апреля 1928 г. Автор съемки не установлен. ГАСПИ КО. Ф. Р-6976. Оп. 1. Д. 306. Л. 1

Ответ пришел 7 августа от начальника 1-го отделения милиции г. Вятки Печкина: «Настоящим сообщая, что меры по охране обелиска братской могилы на площади Большевиков при всякого рода соревнованиях на стадионе отделением приняты»⁹.

В том же 1927 году стадион от губернского совета физкультуры перешел в ведение губернского совета профсоюзов¹⁰.

Позднее стадион был передан спортивному обществу «Динамо».

В 1931 году началась реконструкция стадиона: вокруг стадиона было решено построить трибуны, чтобы увеличить число мест для болельщиков. Работы вел трест «Вяткомстрой». Интересно, что одним из строителей был выдающийся белорусский писатель Максим Горький, находившийся в ссылке в г. Вятке¹¹.

В 1932 году газета «Вятская правда» критиковала темпы строительства стадиона: «Вяткомстрой, производящий строительные работы, несмотря на полное обеспечение строительными материалами, ведет строительство преступно медленными темпами. Строительство стадиона не обеспе-

чено рабочей силой. Вместо 100 плотников работает 3, вместо 25 подвод работает 7.

... Общественность города, а в первую очередь физкультурные организации и комсомол, должна пойти на помощь строительству стадиона организацией массовых субботников»¹².

Все работы велись за счет местного бюджета, из которого предусматривалось на «строительство центрального стадиона в рабочем поселке г. Вятки 100 тыс. руб.»¹³

Строительство трибун смогли закончить только к середине лета 1932 года. И вот снова открытие стадиона. 26 июля 1932 года «Вятская правда» писала: «Сегодня, в 5 часов вечера, состоится торжественное открытие вновь построенного лучшего в крае [Нижегородском. — В. Ж.] стадиона «Динамо», открытие стадиона совпадает с началом краевых динамовских соревнований. В открытии примут участие общества «Динамо» Нижнего Новгорода и Котельнича.

Стадион открывается массовым парадом физкультурников города. На стадионе состоится митинг с участием всех общественных организаций города и большая физкультурная программа»¹⁴.

На следующий год было запланировано благоустройство территории вокруг стадиона: устройство цветников на 200 метров и газонов на 400 метров¹⁵.

В 1935 году провели реконструкцию стадиона. Самое главное — это расширение стадиона до улицы Коммуны (совр. Московской). В связи с этим были проведены работы:

- устройство главного входа с улицы Коммуны;
- перенесение 2-х памятников на новое место (о перезахоронении останков похороненных революционеров в документах не упоминается);
- устройство центрального павильона и крытых трибун на западной стороне;
- удлинение поля стадиона.

Одновременно с этим было решено:

- переделать печное отопление на паровое, для чего построить помещение для котельной;
- построить зал для физкультурных занятий;
- отремонтировать западные и восточные трибуны;
- покрасить забор с отколеровкой в 3 цвета и 4 ворот¹⁶.

В зимнее время поле стадиона заливали и на катке проводили соревнования по конькобежному спорту. В 1937 году впервые прошли соревнования конькобежцев на приз имени С. М. Кирова. Его первыми обладателями стали горьковская спортсменка Валентина Кузнецова и москвич Иван Аниканов. Следующий год принес победу кировчанке Марии Исаковой. Эти соревнования стали традиционными и проводятся каждый год. Только 2 раза, в 1942 и 1943 годах, приз не разыгрывался¹⁷.

В 1939 году на стадионе проводился первый ремонт трибун: все сидения сгнили¹⁸.

Сохранились бухгалтерские документы за 1939 год, по которым видно, что деятельность стадиона «Динамо» была планомерно убыточной. План доходов на 1939 год составил 197,1 тыс. руб., а план расходов — 247,8 тыс. руб., т. е. убытки по плану были 50,7 тыс. руб.¹⁹

Интересно посмотреть, из чего складывались доходы деятельности стадиона:

1. От продажи билетов:

- на футбольные матчи с участием иногородних команд (5 матчей) с средней посещаемостью 2000 чел. при цене билета 2 руб., детей — 1000 чел. по цене билетов 50 коп.;

- на футбольные встречи местных команд (18 матчей по одному в шестидневку в мае, июне, июле, августе и половине сентября) при посещаемости в среднем 1000 чел. по цене билетов 25 коп.;

- для входа на каток по цене: взрослый — 1 руб., детский — 50 коп. (январь, февраль, март, 8 дней ноября и декабрь). Посещаемость: взрослых — 500 чел., детей — 300 чел. в день.

2. От сдачи в аренду другим организациям для проведения учебной работы и соревнований по различным видам спорта²⁰.

Вместимость стадиона была:

- сидячих мест — 1500,

- стоячих мест — 2500.

Среднестатистическая численность персонала стадиона была 23 чел.²¹

Уже в предвоенные годы стадион начал широко использоваться для больших общественных мероприятий. Широко известен факт, запечатленный фотографом Д. Онохиным, — «Городской праздник школьников, посвященный окончанию учебного года», сделанный 22 июня 1941 года на стадионе «Динамо».

В годы Великой Отечественной войны 1941 — 1945 гг. стадион продолжал функционировать. Вот как описывает соревнования на стадионе 14 марта 1944 года журналист кировского радио: «Тысячи кировчан устремились вчера на каток «Динамо», где проводились шестые традиционные соревнования сильнейших конькобежцев Советского Союза на приз памяти Сергея Мироновича Кирова. В 7 часов 30 минут вечера 20 участников розыгрыша приза под бурные аплодисменты зрителей, переполнивших трибуны, появились на ледяной дорожке»²².

И далее шел репортаж непосредственно о забегах и результатах спортсменов.

В послевоенные годы очень торжественно отмечался День физкультурника. Стадион к этому празднику торжественно украшался. Началось все с митинга, потом традиционный парад физкультурников и соревнования или показательные выступления сильнейших спортсменов.



*Показательные выступления фехтовальщиков на стадионе «Динамо».
г. Киров. [конец 1940-х - начало 1950-х гг.]. Автор съемки не установлен.
ГАСПИ КО. Ф. Р-6766. Оп. 1. Д. 32. Л. 142*

Деревянные сооружения стадиона требовали постоянного ремонта. В 1949—1950 годах снова капитально ремонтировали трибуны, пристроили павильон; ремонтировали волейбольную, баскетбольную и городошную площадки, оборудовали сектор для толкания ядра и яму для прыжков, оборудовали гимнастический городок и полосу препятствий для сдачи комплекса ГТО²³.

Стадион был оформлен с внешней стороны плакатами, лозунгами, таблицами новых спортивных рекордов. В 1949 году президиум областного совета «Динамо» обратился в радиокomitee с ходатайством о получении 5-10 динамиков для радиификации стадиона²⁴.

Стадион «Динамо» старались использовать по полной. Например, в зимние сезоны 1951/52 гг. проводились:

- первенство города Кирова по конькам;
- соревнования, посвященные Всесоюзному Дню конькобежца;
- Всесоюзный сбор усовершенствования молодых конькобежцев;
- первенство Кировской области по скоростному бегу на коньках;
- первенство школьников города Кирова по скоростному бегу на коньках;
- розыгрыш приза имени С.М. Кирова²⁵.

Сохранился любопытный документ — план подготовки к проведению XIII Всесоюзных конькобежных соревнований на приз им. С. М. Кирова в 1951 году:

1. Для зрителей сделать 3 входа: с ул. Коммуны, с ул. Большевиков и от парка Ст. Халтурина.
2. Сделать заказ на изготовление портретов товарищей Сталина и Кирова на материале масляными красками.

3. Оформить и утеплить ложу для руководящего состава.

4. Ко дню соревнований оформить бюст С. М. Кирова на постаменте с пятиконечной звездой, освещенной электрической лампочкой.

5. Установить динамовские флаги по всему снеговому валу катка²⁶.

В 1952 году на стадионе началась реконструкция. Было решено полностью снести старые трибуны: восточную и западную — и построить новые. Вот что рассказал об этом Ф. Т. Сысоев, председатель облсовета «Динамо», на страницах «Кировской правды»: «Это будут капитальные сооружения из кирпича и железобетона. Уже готово здание восточной трибуны. Длина его составляет 140 метров. Высота центральной части трибуны равна двухэтажному дому. Трибуна рассчитана на 3800 мест.

Внутри трибуны размещается до 40 комнат. Там оборудуются специальные помещения для работы спортивных секций, кабинет врача, большие гардеробные комнаты, буфеты, душевые, жилые комнаты на 20 человек. Здесь же будут и мастерские, в которых можно быстро отремонтировать спортивный инвентарь, обувь, заточить коньки. В центральной части предполагается разместить судейские комиссии, комитет общества «Динамо».

... Внутри западной трибуны, в отличие от восточной, никаких помещений не будет. Вход на стадион с улицы Энгельса (совр. Преображенской. — В. Ж.) решено красиво оформить колоннами²⁷.

Трибуны стадиона предполагалось построить: западную — на 2250 мест, восточную — на 3500 мест²⁸.

В ноябре 1952 года газета «Кировская правда» сообщила, что в городе Кирове заканчивается реконструкция стадиона «Динамо» и «он станет самым крупным и благоустроенным в нашей области. Он будет хорошо освещен и радиофицирован. Сейчас производится монтаж радиоузла. В нынешнем году стадион освещается подвесными электрическими фонариками, а в будущем здесь предполагается установить мощные прожекторы»²⁹.

В 1953 году строительство на стадионе продолжилось. 7 апреля 1953 года Кировский горисполком принял решение «О благоустройстве и расширении стадиона «Динамо»». Облсовету «Динамо» было разрешено строить на стадионе спортивный павильон и южную трибуну. Для организации спортплощадки расширялась территория стадиона в восточном направлении на 0,75 га с переносом существовавших жилых и нежилых строений.

Предусматривалось устройство асфальтированного проезда общего пользования шириной 6 метров вдоль восточной трибуны от улицы Коммуны (совр. Московской) до парка им. Степана Халтурина (совр. Александровского сада)³⁰.

Как показывают финансовые документы, за 1953 год на стадионе был построен спортивный павильон, реконструированы гаревая дорожка с легкоатлетическими секторами³¹.

В сезон 1954 – 1955 года была дополнительно залита под лед игровая площадка для фигурного катания размером 55x40 метров³².

С этого времени начали проводиться соревнования по фигурному катанию, и в 1955 году прошли:

- личное первенство областного совета «Динамо»;
- первенство города Кирова;
- первенство области;
- первенство Центрального Совета общества «Динамо»³³.

Кроме фигурного катания, на стадионе прошли соревнования по футболу, легкой атлетике, баскетболу, волейболу, бегу на коньках, хоккею с мячом.

По количеству больше всего соревнований было проведено в 1955 году по скоростному бегу на коньках – 28, в т. ч. городского значения – 11, областного – 10, республиканского – 6, союзного – 1³⁴.

С октября 1955 года начал эксплуатироваться спортивный павильон с гимнастическим залом, гаревой дорожкой 32 метра, ямой для прыжков в длину, залом для тяжелой атлетики, общежитием для спортсменов на 43 места³⁵.

Для занятий спортом на стадионе были созданы неплохие условия. Имелись три теплые раздевалки с обслуживающим персоналом вместимостью 300 человек. Работали душевые: в летнее время с водой солнечного нагрева, зимой – в спортпавильоне с горячей водой³⁶.

В книге отзывов стадиона «Динамо» за 1956 год есть такая запись: «С 17 ноября по 18 декабря 1956 года проводился сбор сильнейших конькобежцев Российской Федерации. На всем протяжении сбора коллектив работников катка «Динамо» и подготовки льда относился с исключительной доброжелательностью. Для тренировочных занятий были предоставлены все условия, что способствовало повышению мастерства. Участники сбора и я лично коллективу рабочих стадиона «Динамо» выношу благодарность. Баланов, мастер спорта СССР»³⁷.

В 1957 году была продолжена реконструкция стадиона и начато строительство южной трибуны на 1700 мест³⁸.

Строительство трибуны и прожекторного освещения велось подрядным способом через строительный отдел ХОЗО УВД Кировской области³⁹.

Однако строительство уже в следующем году было законсервировано, поэтому южные трибуны, правая и левая, были введены в эксплуатацию только в 1964 году. С их постройкой стадион стал вмещать 10800 зрителей⁴⁰.

В начале 1960-х годов спорт пользовался большой любовью кировчан, и они охотно посещали стадион «Динамо». Спортсмены показывали хорошие результаты, и это радовало болельщиков. Валентина Лekomцева и Игорь Чикишев стали чемпионами РСФСР по спортивным танцам на льду

и бронзовыми призерами в первенстве СССР. Вадим Васнецов стал чемпионом РСФСР в скоростном беге на коньках на дистанции 500 метров. Тамара Столбова на этой же дистанции стала чемпионкой Первой зимней спартакиады общества «Динамо»⁴¹. Футбольная команда «Динамо» в 1963 году заняла второе место в группе «Б» первенства РСФСР⁴².

По итогам работы за 1964 и 1965 годы стадион награждался грамотами и премиями Центрального совета «Динамо» и Центрального совета спортивных обществ и организаций⁴³.

18 ноября 1966 года президиум Кировского областного совета «Динамо» принял постановление № 27 «О проведении [соревнований на] приз трехкратной чемпионки мира по скоростному бегу на коньках Марии Исаковой». Было решено проводить розыгрыш приза ежегодно среди мужчин и женщин⁴⁴.

Первый раз приз разыграли 10-11 декабря 1966 года⁴⁵.

В советское время стадион «Динамо» использовался для проведения больших праздничных мероприятий. В 1974 году в честь 600-летия города Кирова на стадионе прошли:

- 23 июня — спортивный праздник, включавший парад физкультурников, встречу марафонцев, бегущих из Ленинграда, показательные выступления спортсменов;

- 29-30 июня — праздничный концерт с участием столичных артистов⁴⁶.



Спортивный праздник на стадионе «Динамо» в городе Кирове, посвященный 600-летию города. 23 июня 1974 г. Автор съемки не установлен.

ГАСПИ КО. Ф. П-245. Оп. 7. Д. 356. Л. 1

В 1982-1983 годах на стадионе «Динамо» проводился капитальный ремонт с расширением футбольного поля. К работам привлекались предприятия города Кирова⁴⁷.

В годы перестройки общественность города подняла вопрос о перезахоронении останков большевиков, похороненных на территории стадиона «Динамо». Кировский горисполком принял даже специальное решение от 12 июля 1986 года № 516 по данному вопросу⁴⁸.

Однако, по словам А. А. Хохлова, в то время директора Кировского областного краеведческого музея, работники горкомхоза, проводившие точечные раскопки на стадионе, могил не нашли.

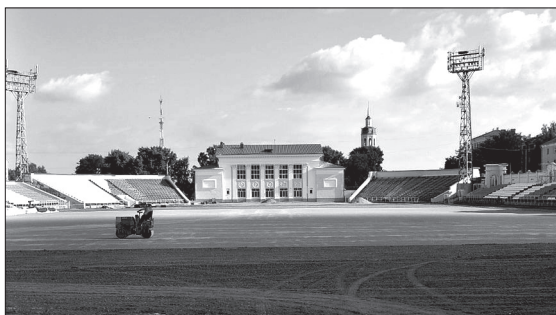

Реконструкция стадиона. Укладка газона. 2015 г.

Решением Кировской городской Думы от 25 июня 2001 года № 17/11 кировскому стадиону «Динамо» было присвоено имя Марии Исаковой, «трехкратной абсолютной чемпионки мира по конькобежному спорту, заслуженного мастера спорта СССР, почетного гражданина города Кирова, и в связи с 85-летием со дня ее рождения»⁴⁹.

И сегодня, несмотря на разговоры о том, что стадион устарел, его надо сносить и строить новый в другой части города, кировский стадион «Динамо» имени Марии Исаковой продолжает действовать, и на нем проводятся соревнования по разным видам спорта.

Примечания

¹ ГАКО. Ф. Р-875. Оп. 1. Д. 90. Л. 289 об.

² ГАСПИ КО Ф. Р-6817. Оп. 1. Д. 17. Л. 34.

³ Открытие спортивного стадиона // Вятская правда. 1925. 14 августа (№ 184). С. 7.

⁴ Там же.

⁵ Праздник физкультуры. Открытие шестой губернской олимпиады // Вятская правда. 1925. 16 августа (№ 186). С. 7.

⁶ ГАКО. Ф. Р-1145. Оп. 1. Д. 38. Л. 119.

⁷ ГАСПИ КО. Ф. Р-6817. Оп. 1. Д. 21. Л. 19 об.

⁸ Там же. Д. 34. Л. 46.

⁹ Там же. Л. 50.

- ¹⁰ ГАКО. Ф. Р-1145. Оп. 1. Д. 64. Л. 17.
- ¹¹ Дворецкая Т. А. Белорусские писатели в Вятском крае. Максим Горький // Герценка: Вятские записки. Киров, 2015. Вып. 28. С. 151, 157, 162.
- ¹² Куршаков А. Все физкультурники на массовые субботники в помощь строительству стадиона // Вятская правда. 1932. 14 мая. (№ 114) С. 4.
- ¹³ ГАСПИ КО. Ф. Р-6817. Оп. 1. Д. 103. Л. 18.
- ¹⁴ Колотов Н. Сегодня открывается лучший в крае стадион «Динамо» // Вятская правда. 1932. 26 июля (№ 170). С. 4.
- ¹⁵ ГАСПИ КО. Ф. Р-6817. Оп. 1. Д. 158. Л. 407.
- ¹⁶ Там же. Ф. Р-6766. Оп. 1. Д. 1. Л. 11.
- ¹⁷ Приз имени С.М. Кирова // Кировская правда. 1958. № 53 (14 марта). С. 4.
- ¹⁸ ГАСПИ КО. Ф. Р-6766. Оп. 1. Д. 2. Л. 65.
- ¹⁹ Там же. Л. 81.
- ²⁰ Там же. Л. 84 об.
- ²¹ Там же. Д. 4. Лл. 41, 44.
- ²² Там же. Ф. Р-6818. Оп. 2. Д. 74. Л. 152.
- ²³ Там же. Ф. Р-6766. Оп. 1. Д. 23. Лл. 158 – 234.
- ²⁴ Там же. Л. 144.
- ²⁵ Там же. Д. 19. Лл. 1, 112, 168, 189а, 201.
- ²⁶ Там же. Д. 23. Л. 256.
- ²⁷ Реконструкция кировского стадиона «Динамо» // Кировская правда. 1952. 20 июня (№ 151). С. 4.
- ²⁸ ГАСПИ КО. Ф. Р-6766. Оп. 1. Д. 99. Л. 24.
- ²⁹ Филиппов С. На стадионе «Динамо» // Кировская правда. 1952. 16 ноября (№ 206).
- ³⁰ ГАКО. Ф. Р-897. Оп. 9. Д. 36. Л. 12.
- ³¹ ГАСПИ КО. Ф. Р-6766. Оп. 1. Д. 53. Л. 88.
- ³² Там же. Д. 59. Л. 35.
- ³³ Там же. Д. 44. Л. 244.
- ³⁴ Там же. Д. 66. Л. 3.
- ³⁵ Там же. Д. 75. Л. 4.
- ³⁶ Там же. Д. 66. Л. 4.
- ³⁷ Там же. Л. 10.
- ³⁸ Там же. Д. 87. Л. 5.
- ³⁹ Там же. Д. 162. Л. 7.
- ⁴⁰ Там же. Д. 262. Л. 34.
- ⁴¹ Там же. Д. 240. Л. 8.
- ⁴² Там же. Л. 7.
- ⁴³ Там же. Д. 289 а. Л. 31.
- ⁴⁴ Там же. Д. 289. Л. 149.
- ⁴⁵ Там же. Л. 309.
- ⁴⁶ Там же. Ф. П-1293. Оп. 5. Д. 376. Лл. 2, 5-6.
- ⁴⁷ ГАКО Ф. Р-897. Оп. 9. Д. 1163. Л. 45.
- ⁴⁸ Там же. Оп. 12. Д. 10. Л. 290.
- ⁴⁹ Бюллетень правовых актов органов местного самоуправления муниципального образования «Город Киров». Киров, 2003. № 16 (18 июля).



Статистика 1930-х годов из «особой папки»

(документы Государственного архива социально-политической истории Кировской области)

Межведомственная экспертная комиссия по рассекречиванию архивных документов при Губернаторе — Председателе Правительства Кировской области начиная с 1995 года ежегодно рассекречивает в Государственном архиве социально-политической истории Кировской области — бывшем архиве Кировского обкома КПСС все новые и новые документы, недоступные ранее пользователям. В последние годы были рассекречены дела «особой папки»¹ за 1934—1945 годы. Среди наиболее интересных документов «особой папки» — докладная записка Кировского краевого управления народно-хозяйственного учета (КрайУНХУ)² о естественном движении населения в крае на 1936 год на 10 листах с приложением трех схематических карт Кировского края, проиллюстрировавших выводы статистиков, и обсуждение этой докладной записки на закрытом заседании бюро Кировского крайкома ВКП(б) 14 апреля 1936 года.

Как мы знаем, в истории нашей статистики одна из самых темных страниц касается второй Всесоюзной переписи населения 6 января 1937 г. Полученная в результате переписи численность населения страны оказалась гораздо меньше ожидавшейся и даже меньше публиковавшихся оценок для прошлых лет. Теперь мы знаем, что она учла 162 млн. человек. Между тем, согласно последней оглашенной с высоких трибун и опубликованной тогда оценке население страны на начало 1934 г. составляло 168 млн., а на начало 1937 г. ожидалось не менее 170—172 млн. Если исходить из этих чисел, то при переписи недосчитались по крайней мере 8 млн. человек.

Как мы видим из рассекреченных документов, предварительные оценки статистиков, истинные показатели движения населения в стране в угоду политическим амбициям на местах замалчивались, поскольку Сталиным была предсказана закономерность быстрого роста населения при социализме. Но коллективизация, раскулачивание, высылка раскулаченных, массовое бегство крестьян из деревни, «разгрузка» и «очистка» от них городов и последовавший за тем страшный голод 1933 г., а также репрессии,

становившиеся массовыми, вызвали не рост населения, а демографическую катастрофу.

КрайУНХУ представил на бюро крайкома ВКП(б) не только текущий обзор движения населения в крае, а еще и сравнил данные последних лет с дореволюционными статистическими материалами. И что же получилось? А получилось, что естественный прирост населения в дореволюционной России был 15–16 человек на 1000 населения в год по Вятской губернии, а в целом по России — 16–17 человек, в то время как в 1933–1934 годах по Кировскому краю составил всего 7 человек на 1000. Также было прослежено, что в крае из года в год идет сокращение рождаемости и катастрофическое падение естественного прироста населения. Самыми неблагоприятными были названы Яранский и Салобелякский районы с отрицательными значениями естественного прироста населения. Далее шли Котельничский, Нолинский, Санчурский, Свечинский, Халтуринский районы с незначительным естественным приростом. Высокой оставалась и детская смертность. В докладной записке указывается, что в 1931 году детская смертность по сельским местностям составляла 329 умерших на 1000 родившихся, в то время как в 1903 году составляла по уездам 310 умерших на 1000 родившихся. Далее следует тенденция к незначительному уменьшению детской смертности, хотя в дальнейшем она остается довольно высокой: в 1935 году — 243 человека на 1000 родившихся. Причем, положение на селе рисовалось намного менее благоприятным, чем в городе.

Причинами неблагоприятия районов статистиками были названы: недород 1933–1934 гг.; заболевания эпидемического и неэпидемического характера, явная недостаточность обслуживания населения врачебной помощью (в Свечинском районе в 1934 году на одного врача приходилось более 44000 человек, в Санчурском — около 24000 человек, в Куменском, Кичминском совершенно не было врача), а также плохая работа по организации колхозных ясель. Статистики предположили, что «путем осуществления несложных санитарных мероприятий, расширения и улучшения лечебно-профилактической работы, улучшения жилищных условий, в первую очередь, колхозников, большего внимания к делу выращивания деревенских детей — смертность может быть снижена».

Подписал докладную записку начальник Кировского краевого управления нархозучета В.Ф. Коняхин³.

Первый секретарь Кировского крайкома партии Абрам Яковлевич Столяр⁴ на закрытом заседании бюро крайкома ВКП(б) определил большое политическое значение обсуждаемого вопроса, указав, что он «непосредственно связан со всей политикой партии и ее результатами в деле подъема материального благосостояния населения».

Приведенные показатели на бюро были названы «не соответствующими действительности и клеветой на советский строй». Трижды пороч-

ной и даже жупльнической статистикой были названы и дореволюционные данные Министерства внутренних дел, приведенные в докладной записке.

Абрам Яковлевич потребовал коренной проверки таких данных, а также призвал повторение подобных случаев, хотя в заключение и признал, что в крае действительно неблагополучно с целым рядом показателей: детской смертностью, наличием эпидемических заболеваний.

Виктору Федоровичу Коняхину еще не раз вспомнили ту докладную записку, указав, что «такие выводы могут делать только буржуазные экономисты». Как он сам писал, его «крепко проработали на пленуме обкома ВКП(б) и городском партактиве».

Шло время, но история не забылась. Вновь всплыла эта докладная записка в 1938 году, став вещественным доказательством «вредительской работы по линии УНХУ». Тогда была арестована группа статистиков по обвинению в принадлежности «к антисоветской организации, по заданию которой они вели вредительскую работу в УНХУ» (ст. 58-8, 58-11). Судили их выездной сессией Военного Трибунала Уральского военного округа 15 июня 1939 года. Тогда на суде обвиняемые отказались признать обвинения в свой адрес. А в отношении приводимой нами докладной записки Виктор Федорович показал: «Тут фигурирует докладная записка о рождении и смертности населения Кировской области. Я сразу сказал Столяру, что докладную записку не просматривал, цифры в докладной записке были правильные, а за писанину в ней я не отвечаю и не был с ней согласен, что ставится мне в вину. Мне некогда было исправлять текст этой записки. Столяр просил срочно дать эту записку на закрытое заседание бюро обкома партии, и больше эта докладная записка нигде не фигурировала...» По 58-й статье статистики были в тот день оправданы.

Однако Виктор Федорович был осужден на 5 лет исправительно-трудовых лагерей по ст. 182 ч. 1 за незаконное хранение оружия. В феврале 1940 г. мера наказания снижена до 1,5 лет лишения свободы условно с испытательным сроком на 2 года.

Не прошло и года с написания докладной записки, как выкладки статистиков были подтверждены проведенной переписью населения, выводы которой, как и предлагаемые вашему вниманию документы, более полувека от того же населения скрывались в деле с грифом «Совершенно секретно».

**Докладная записка Кировского краевого управления
народно-хозяйственного учета в Кировский крайком ВКП(б)
«О естественном движении населения в крае»**

11 апреля 1936 г.

Настоящая записка о естественном движении населения в крае составлена по следующим материалам:

а) с 1935 года — по сельским местностям на основании данных регистрации актов гражданского состояния (сводка актов по месту регистрации того или иного акта, а не по месту постоянного жительства того или иного лица, к которому относится акт; разница заключается в том, что сводка актов по месту жительства является более точной);

б) с 1935 года — по городским поселениям на основании данных разработки актов гражданского состояния (по месту постоянного жительства граждан, чьи акты регистрировались), а об умерших детях до 1-го года в этом году — по регистрации;

в) сведения за 1930—1934 гг. даны тоже по месту постоянного жительства граждан, чьи акты регистрировались, по территории края без территории, одинаковой с годами 1930—1934, т. е. без четырех районов Свердловской области⁵;

г) сведения за довоенные годы взяты преимущественно в границах бывш.[ей] Вятской губ.[ернии] из следующих источников: обзор Вятской губ.[ернии] за 1913 год, издания Центральн.[ого] Стат.[истического] Комитета Мин.[истерства] Внутр.[енних] Дел, книга [В.А.] Танаевского «Вятско-Ветлужский край»⁶;

д) сведения о естественном движении населения по СССР в целом и по отдельным капиталистическим странам — из справочника ЦУНХУ СССР за 1935 год и газ.[еты] «Правда» тек.[ущего] года.

Из всех этих материалов предварительными являются данные регистрации актов гражд.[анского] состояния за 1935 г. по сельским местностям и регистрация смертности детей до 1 года в городских местностях.

Перечисленные материалы дают возможность сделать некоторые общие выводы относительно естественного движения населения в крае за 1935 год.

Необходимо рассмотрению цифр периода последних лет предпослать справку о естественном движении населения на территории края или, вернее, большей его части в довоенные и послевоенные годы⁷.

Местный краевед [В.А.] Танаевский («Вятско-Ветлужский край», издан.[ие] «Плановое хоз-во», 1929 г. 41 стр.) пишет:

«Из числа 50 губерний Европейской России в период времени 1868 — 1898 гг. лишь 11 губерний имели рождаемость более высокую, чем по Вятской губ. (преимущественно губернии Центрально-Черноземного района); остальные 38 губерний значительно уступали Вятской, где рождае-

мость определялась в 5,3 на 100 жителей против 4,83 по 50 губ. Европейской России в среднем. В то же время смертность по Вятской губернии, выражавшаяся в 3,96 на 100 жителей, заметно превышала смертность по Европейской России в целом — 3,42 на 100 [жителей].

В результате естественный прирост населения Вятской губ. оказывался ниже среднего прироста по Европейской России — 1,35 на 100 против 1,41...»

«За время от 1897 по 1914 гг. население на территории всего Союза⁸ увеличилось на 32,1%, а на территории Вятско-Ветлужского края — только на 18,5%.

За последние годы после революции, в связи с изменением экономических и культурных условий, и рождаемость, и смертность в крае понизилась. Для 1923 г. по Вятской губ. (в новых границах)⁹ рождаемость определялась уже в 4,21 на 100 (вместо 5,31 в конце XIX столетия), что почти совпадает со средней по 51 губернии РСФСР (4,22), смертность за 1923 г. измерялась в 3,11 на 100 против средней смертности в РСФСР — 2,99.

Выравниваясь в отношении рождаемости с общероссийской средней, Вят.[ско]-Ветлуж.[ский] край по размерам смертности выделяется, однако, и теперь, как один из наименее благополучных районов в стране.

Эта характеристика естественного движения населения в прошлом подтверждается статистикой царского Министерства внутр.[енних] дел. В предвоенные годы в Вятской губ. по данным этого Министерства естественное движение населения выглядело так:

на 1000 человек населения

	Годы	Рождаемость	Смертность	Естественный прирост
50 губ. Европейской России	1910	44,1	30,0	14,1
	1911	43,7	26,7	17,0
	1912	42,7	26,0	16,7
Вятская губ.	1910	54,1	38,7	15,4
	1911	52,7	36,0	16,7
	1912	48,6	36,0	12,6
	1913	49,4	35,8	13,6

Естественное движение населения в крае за ряд последних лет представляется в следующем виде:

Годы	Среднее население (в тысячах)	Число родившихся	Число умерших	Естественный прирост	На 1000 человек приходится		
					рожд-дений	смертей	естест. прирост
1930	2329	98929	66902	32027	42,5	28,7	13,8
1931	2301	102595	71922	30673	44,6	31,3	13,3
1932	2227	98397	60245	38152	44,2	27,1	17,1
1933	2179	93741	78097	15644	43,0	35,8	7,2
1934	2230	87984	70550	17434	39,5	31,7	7,8
1935	2246	87925	63067	24858	38,8	28,1	10,7

Из этих данных периода 1930 – 1935 гг. следует, что:

а) размеры рождаемости и смертности населения в крае в этом периоде по сравнению с предвоенными годами уменьшились,

б) естественный прирост населения в крае в 1930, 1931 и 1932 гг. неуклонно возрастал по отношению довоенного уровня (1913 г.),

в) резкое понижение естественного прироста населения в крае относится к 1933 году, но

г) 1934 и 1935 гг. в отношении 1933 года уже дают неуклонное повышение естественного прироста населения.

Естественное движение отдельно по городским и сельским местностям в периоде 1930 – 1935 гг. выражается в следующих цифрах:

	Годы	Среднее население в тысячах	Число рождений	Число умерших	Естественный прирост	На 1000 населения		
						родилось	умерло	естест. прирост
Города	1930	163	4688	3679	1009	27,9	21,6	6,3
	1931	178	5463	4560	903	30,7	25,7	5,0
	1932	192	6284	4682	1602	32,7	24,4	8,3
	1933	198	4923	5308	-385	24,8	26,7	-2,1
	1934	207	4631	4658	-27	22,4	22,5	-0,1
	1935	221	6108	5155	953	27,6	23,3	4,3
							23,9	17,7
Село	1930	2161	94241	63223	31018	43,6	29,3	14,3
	1931	2123	97132	67363	29770	45,8	31,8	14,0
	1932	2035	92113	55563	36550	46,3	27,3	18,0
	1933	1980	88818	72789	16029	44,8	36,7	8,1
	1934	2023	83353	65892	17461	41,2	32,6	8,6
	1935	2025	81817	57912	23905	40,4	28,6	11,8

Обращает на себя внимание:

а) относительно меньший объем естественного прироста населения в городах (за счет меньшей рождаемости и меньшей смертности);

б) упадок естественного прироста населения в 1933 году; этот упадок произошел в сельских местностях за счет небольшого снижения рождаемости и большого увеличения смертности; в городских местностях естественный прирост в 1933 – 1934 гг. совершенно отсутствовал, причем 1934 год по отношению к 1933 году дает все же довольно большое сокращение смертности;

в) 1934 г. на селе (основная причина — сокращение смертности), а 1935 год в городе (основная причина — увеличение рождаемости) уже дает довольно значительный переход к приросту населения.

Детская смертность в Вятской губ. в 1908 году достигала следующих размеров:

	Родилось	Умерло детей до 1 года	На 1000 родившихся умерших до 1 года
Города	3996	1047	262
Уезды	177006	51493	310
Итого	181002	52540	290

В последующие годы детская смертность в Кировском крае характеризуется следующими цифрами: в 1935 году всего родилось 87925 чел. Умерло детей до 1 года 21204. На 1000 рождений, следовательно, приходится умерших до 1 года — 243,1. По городским поселениям детская смертность за последние 6 лет достигает таких размеров:

Годы	Родилось	Умерло детей до 1 года	На 1000 родившихся умерших до 1 года
1930	4688	935	199,4
1931	5463	1181	216,2
1932	6284	1299	206,7
1933	4923	1298	263,7
1934	4631	908	196,1
1935	6108	1151	188,4

В сельских местностях края детская смертность за последние шесть лет характеризуется следующими данными:

Годы	Родилось	Умерло детей до 1 года	На 1000 родившихся умерло детей до 1 года
1930	94241	30906	327,9
1931	97132	31957	329,0
1932	92113	24153	262,2

Годы	Родилось	Умерло детей до 1 года	На 1000 родившихся умерло детей до 1 года
1933	88818	27734	312,0
1934	83353	24026	288,2
1935	81817	20053	245,1

Сравнение детской смертности в быв[шей] Вятской губ. и в Кировском крае показывает значительно меньшие размеры ее в крае, нежели в царской Вятской губ. при ярко выраженной тенденции к дальнейшему ее сокращению.

Хотя 2 года за последние шесть лет в сельских местностях давали повышение детской смертности (1931 г. до 329 умерших до 1 года на 1000 родившихся, 1933 год — до 312), в городских местностях только один 1933 год дал повышение коэффициента до 263,7, т. е. достиг уровня обычного для Вятской губ. в царское время.

Несмотря на наличие отрицательных колебаний в естественном движении населения края, главным образом, в 1933 году, в крае имеется ряд положительных моментов, являющихся прямым результатом осуществления генеральной линии партии в реконструкции народного хозяйства, в деле улучшения материально-бытового положения трудящихся.

Как было указано выше, в довоенное время край был далеко не благополучным по смертности населения; это неблагополучие также продолжалось в значительно смягченной форме и ряд лет после революции. Тем не менее, из годов подрывной работы кулачества и подкулачников, дезорганизовавших сельскохозяйственное производство, при наличии совсем недавно действовавшей исторически сложившейся тенденции повышенной смертности населения край вышел с ускоренным темпом прироста населения.

В СССР коэффициент рождаемости по большинству краев и областей в 1935 году колебался в пределах 35—50 рождений на 1000 чел. населения; край в 1935 году имел коэффициент 38,8. В крае смертность из года в год снижается — коэффициенты за 3 последних года мы имеем такие (смертей — на 1000 чел. населения):

1933 год — 35,8;

1934 год — 31,7;

1935 год — 28,1.

Если сравнить размер естественного прироста населения края в 1935 году с некоторыми капиталистическими странами, то получается, что на 1000 чел. населения естественного прироста

Кировский край — 10,7;

Германия — 6,2;

Финляндия — 4,5.

Даже в наиболее неблагоприятном для края 1933 году его естественный прирост значительно выше ряда капиталистических стран. Естественный прирост в 1933 году выражался в таких размерах:

в Англии и Уэльсе¹⁰ — 2,1;

в Германии — 3,5;

во Франции — 0,5;

в Кировском крае — 7,2.

Чрезвычайно положительным явлением в естественном движении населения является сокращение смертности детей до 1 года, объем которой, как было указано выше, был очень велик в быв[шей] Вятской губ., а в 1930—1931 и 1933 гг. и в современных сельских местностях. Это сокращение детской смертности видно из следующего сопоставления:

	На 1000 родившихся умерших детей до 1 года
Города	
в быв. Вятской губ. в 1908 году	262
в Кировск.[ом] крае в 1935 году	204,5
Села	
в быв. Вятской губ. в 1908 году	310
в Кировск.[ом] крае в 1935 году	242,5

В городах и рабочих поселках 1935 год дает рост рождаемости.

На 1000 чел. населения рождений в 1934 г. — 22,4, а в 1935 году — 23,9. Наряду с этим общая смертность в городах и рабочих поселках снижается от 22,5 на 1000 чел. насел.[ения] в 1934 году до 17,7 — в 1935 году.

Естественный прирост населения в 1935 году в городах и рабочих поселках края представляется в следующем виде: по всем горпоселениям он достигает 6,2 (на 1000 чел. насел.[ения]), а в отдельных промышленных центрах края уровень естественного прироста значительно выше этого среднего, что видно из следующего перечня (сравнительно с промышленными центрами СССР):

Кировский край	Естеств. прирост	Промышленные центры СССР	Естеств. прирост
Города			
Слободской	14,0	Магнитогорск	31,2
Воткинск	13,3	Макеевка	23,5
Омутнинск	11,2	Кривой Рог	23,4

Кировский край	Естеств. прирост	Промышленные центры СССР	Естеств. прирост
Рабочие поселки			
Мураши	18,9	Горловка	22,9
Зуевка	17,1	Анжеро-Судженск	21,9
Аркуль	11,8	Енакиево	20,9
Пос. гортипа			
Верхнекамские фосфориты	32,7	Ленинск-Кузнецк	20,2
Вахруши	23,8	Запорожье	20,0
Камбарка	23,5	Керчь	19,8
Кирс	16,0	Нижний Тагиль*	19,5
Черная Холуница	12,9	Лысьево	18,5
Климковка	12,1	Сталино	17,2
		Баку	17,1

Из этого сопоставления видно, что в ряде случаев естественный прирост в городах и рабочих поселках достигает уровня промышленных центров СССР, в других случаях он менее велик.

В Удмуртии естественное движение населения в 1935 году характеризуется таблицей (сравнительно с краем):

На 1000 чел. населения

	Родившихся	Умерших	Естеств. прирост
Край без УАССР	38,8	28,1	10,7
УАССР	45,0	26,5	18,5
в том числе - городские поселения:			
Край без УАССР	27,6	23,3	4,3
УАССР	37,3	21,6	16,3
- сельские местности			
Край без УАССР	40,4	28,6	11,8
УАССР	46,7	27,7	19,0

Размер рождаемости и темп естественного прироста населения УАССР более велик, чем в нашем крае. Это необходимо подчеркнуть, ибо известно, что в царской России удмурты были обречены на вымирание и вырождение.

Из районов сельской местности — Бисеровский, Зюздинский, Кайский районы должны быть отмечены, как районы с повышенной рождаемостью и с повышенным естественным приростом населения, что видно из следующих цифр:

	Среднее населен. [ие]	Число родившихся обоого пола	Число умерш. [их] обоого пола	Естеств. прирост	На 1000 чел. приход.		
					род.	умер.	естеств. прирост
Бисеровский	13692	771	329	442	56,3	24,0	32,3
Зюздинский	28462	1613	627	986	56,5	22,0	34,5
Кайский	17444	1028	427	601	58,8	24,5	34,3

С другой стороны следующие районы дают показатели пониженной детской смертности:

	Число родившихся	Число умерших детей до 1 года	На 1000 родившихся детей умерло до 1 года
Даровский	1592	309	194,1
Зюздинский	1693	258	159,9
Кайский	1028	185	179,9
Котельничский	1850	333	180,2
Макарьевский	1182	147	129,8
Мурашинский	793	128	161,4
Нагорский	1012	152	151,2
Оричевский	1937	326	168,3
Свечинский	1164	165	141,7
Черновской	1102	201	182,4

С точки зрения дальнейшего ускорения естественного прироста населения важны и такие положительные явления, как увеличение числа браков и сокращение числа разводов (на 1000 браков в 1934 году были 234,4 развода, а в 1935 году — 228,5) и сокращение абортс (в 1934 году зарегистрировано 13383 аборта, в 1936 году — 11361)¹¹.

Размеры рождаемости, смертности и естественного прироста в отдельных районах края видны из прилагаемых к записке картограмм. Прежде чем перейти к освещению неблагополучных в этом отношении районов, необходимо отметить, что отрицательным явлением в естественном движении населения края в целом все же следует считать не сокращение рождаемости с 39,5 в 1934 году до 38,8 в 1935 году (на 1000 чел. населения), идущие за счет села (на селе в 1934 году — 41,2, в 1935 году — 40,4).

Это сокращение рождаемости есть результат, в первую голову, изменения социально-культурных условий на селе.

Несмотря на тенденцию к сокращению, смертность населения в крае все еще остается высокой. Тогда как путем осуществления несложных санитарных мероприятий, расширения и улучшения лечебно-профилактической работы, улучшения жилищных условий, в первую очередь кол-

хозников, большого внимания к делу выращивания деревенских детей — смертность может быть резко снижена.

Следующие районы края по естественному движению населения являются неблагополучными:

А. Районы сельской местности с повышенной смертностью, пониженной рождаемостью и естественным приростом населения.

	Среднее население	Число родившихся обоюбого пола	Число умерш. обоюбого пола	Естеств. прирост	На 100 человек приходилось		
					род.	умер.	естеств. прирост
Яранский	47142	1571	1612	-41	33,3	34,2	-0,8
Салобелякский	34646	1181	1186	-5	34,1	34,2	-0,1
Котельничский	60613	1850	1365	485	30,5	22,5	8,0
Нолинский	33988	1031	809	222	30,3	23,8	6,5
Санчурский	67952	2085	1871	214	30,7	27,5	3,2
Свечинский	40586	1164	733	431	28,7	18,1	10,6
Халтуринский	52654	1517	1412	105	28,8	26,8	2,0

Б. Районы с повышенной смертностью и пониженным естественным приростом

Куменский	26285	1022	908	114	38,9	34,5	4,4
Тужинский	45564	1618	1421	197	35,5	31,2	4,3
Уржумский	53974	1988	1705	283	36,8	31,6	5,2
Шурминский	42875	1969	1408	561	45,9	36,8	9,1
Пижанский	36874	1244	1102	142	33,7	29,9	3,8

В. Районы сельской местности с повышенной детской смертностью

	Число родившихся	Число умерших детей до 1 года	На 1000 родившихся детей умерших до 1 года
Богородский	1829	595	325,3
Кичминский	1081	339	310,8
Шарангский	1453	528	363,5
Шестаковский	893	281	314,7
Шурминский	1969	625	317,4
Яранский	1571	526	334,8

Причины неблагополучия этих районов кроются:

а) в недорode 1933 – 1934 г. в Яранском, Салобелякском, Пижанском и Кичминском районах (необходимо отметить, что Яранский и Салобелякский районы до революции давали минус в естественном приросте населения);

б) в большом количестве заболеваний эпидемического и не эпидемического характера в районах: Котельничском, Халтуринском, Уржумском, Пижанском, Богородском, Яранском;

в) явной недостаточностью обслуживания населения врачебной помощью, в частности, вследствие полного отсутствия в крае специальной сети детских лечебно-профилактических учреждений (недостаточность врачебного обслуживания может быть иллюстрирована хотя бы такими цифрами: в Свечинском районе в 1934 году на 1 врача приходилось около 44000 чел. населения, в Санчурском в 1933 году — около 24000 чел., в Куменском в настоящем году совершенно нет врача, в Кичминском районе в 1933—1934 годах тоже не было врача; вообще в большинстве неблагополучных районов надлежащее медицинское обслуживание отсутствует);

г) в плохой работе по организации колхозных ясель (не бронируются достаточных фондов питания, нет нужных жилищных условий, не готовятся кадры).

В качестве вывода следует сказать, что

1) несмотря на то, что революция от царского режима получила тяжелое наследие, мы в крае имеем сокращение смертности и увеличение естественного прироста населения;

2) изменение социально-культурных условий повлияло на рост рождаемости, естественный прирост из года в год повышается за счет сокращения смертности;

3) более повышенная смертность в неблагополучных районах идет за счет вышеуказанных быстро и вполне устранимых причин; если районы с благоприятной урожайностью сумели быстро выйти из прорывных годов, подрывной работы кулака и подкулачников, то ряду районов это еще не удалось;

4) хотя медицинское обслуживание в крае в сравнении с прошлыми годами неизмеримо увеличилось, тем не менее, оно еще далеко не удовлетворяет потребности края;

5) санитарно-гигиеническая пропаганда силами одних медицинских работников не может быть поднята; к ней должна быть привлечена вся партийно-советская общественность;

6) торговая сеть на селе потребности его в предметах быта, санитарии и гигиены и т. п. далеко еще не удовлетворяет;

7) элементы санитарии в колхозном строительстве еще отсутствуют в большинстве колхозов, например, еще не имеют колодцев, удовлетворяющих требованиям санитарии.

Начальник Кировского краевого управления нархозучета В.[Ф.] Коняхин.

ГАСПИ КО. Ф. П-1290. Оп. 115. Д. 1. Л. 295-305. Подлинник.

* Так в документе.

**Выписка из протокола заседания бюро Кировского крайкома ВКП(б)
по обсуждению Докладной записки Кировского краевого управления
народно-хозяйственного учета в Кировский крайком ВКП(б)
«О естественном движении населения в крае»**

14 апреля 1936 года

Тов. [А.Я.] Столяр.

Обсуждаемый сегодня на бюро крайкома вопрос «О естественном движении населения в крае» имеет большое политическое значение. Этот вопрос непосредственно связан со всей политикой нашей партии и ее результатами в деле подъема материального благосостояния и культуры трудящихся масс. Практическое значение этого вопроса состоит еще и в том, что здесь мы проверяем нашу работу по здравоохранению в крае с тем, чтобы коренным образом ее улучшить.

Прежде всего, я хочу разобрать материалы, представленные на бюро крайкома, а именно: докладную записку крайУНХУ «О естественном движении населения в крае», подписанную тов. Коняхиным [В.Ф.]

Тов. Коняхин [В.Ф.] говорил здесь о том, что КУНХУ представило на бюро не только текущий обзор движения населения в крае, но и предположило некоторые «исторические документы» и сравнило данные последних лет с дореволюционными статистическими материалами.

Что получилось в результате сравнения? А получилось вот что: если естественный прирост населения в дореволюционной Вятке был в 15–16 человек на 1000 населения, а в целом в бывшей царской России в 16–17 человек, то после революции естественный прирост населения на территории края катастрофически упал, в составе 1933–1934 гг. 7 человек на 1000 – таков основной вывод материалов КУНХУ.

Я утверждаю, что это не только не соответствует действительности, но и является величайшей клеветой на весь наш советский строй. Как мог коммунист подписать такой клеветнический [...]»

Какими «историческими документами» оперирует КУНХУ? Они берут данные Министерства внутренних дел и эту трижды порочную статистику выдают за действительные показатели естественного прироста населения царской России. Вы знаете, что в 1910–1912 гг. Министерство внутренних дел подняло статистическую свистопляску, пользуясь особо благоприятной урожайной конъюнктурой. Эти данные как раз и берет слепо, механически КУНХУ.

[В.И. Ульянов - Ленин] в статье «Поправляется или беднеет крестьянство» (смотри [В.И. Ленин. Собрание сочинений]. Т. 16. Стр. 393, 394) в свое время со всей очевидностью показал лживость и мошеннический характер такой статистики. Вот что здесь писал Ленин: «Некто казенный

писака Г. Я. П-ов поместил статейку в казенной «Торгово-промышленной газете» (№ 100), доказывая, ... что крестьянство поправляется и, «несомненно, ... с каждым годом прогрессирует». В доказательство «казенный писака» приводит ответы крестьян за 6-летие с 1907 по 1912 гг., указывающие, повышается или понижается их экономическое благосостояние.

Разбирая эти ответы, Ленин пишет: «Почему же он (казенный писака) для общего вывода ограничивается урожайным трехлетием (10-11 и 12 гг.) и забывает о неурожайных трехлетиях (7-8-9 годах). Как назвали бы мы того купца, который, подводя итоги хозяйству, указал бы свою прибыль, но скрыл бы убытки. Мы назвали бы его мошенником, не правда ли, казенный писатель казенной газеты. Произведем эту нехитрую, но для всех, кроме мошенников, обязательную операцию подсчета, не только прибылей, но и убытков, не только плюсов, но и недородов».

Разбирая данные «за все контрреволюционное шестилетие» Ленин делает вывод о том, «что крестьянство беднеет и разоряется».

В 1901 году Ленин писал: «Опять голод. Не одно только разорение и прямое вымирание русского крестьянства идет в последнее 10-летие с поразительной быстротой, и, вероятно, не одна только война, как бы продолжительна и упорна она ни была, не уносила такой массы жертв».

Вместо того чтобы показать действительную картину разорения и вымирания трудового населения бывшей царской России, КУНХУ воспроизводит нам жупельную статистику Министерства внутренних дел за 1910—1911 и 1912 гг.

Чтобы подкрепить свои клеветнические измышления, КУНХУ не дает нам общей картины естественного прироста в годы революции и как бы нарочно сосредотачивает внимание на показателях естественного прироста неблагополучных в смысле урожая на территории края 1933—1934 годов.

Я утверждаю, что данные о естественном приросте населения в нашем крае даже за эти неурожайные годы значительно приуменьшены, не соответствуют действительности и требуют коренной проверки.

Данные КрайУНХУ имеют характер предварительных данных, во-первых, в силу того, что эти данные представляют собою текущие сведения о числе зарегистрированных актов гражданского состояния, а не результат обработки актов, и, во-вторых, в силу того, что данные о численности населения, принятые при построении показателей рождаемости и смертности, являются исчисленными данными.

КУНХУ по указке [В.А.] Танаевского воспроизводит клевету о том, что в крае из года в год идет сокращение рождаемости. «Это сокращение рождаемости, — утверждает КУНХУ, — есть результат в первую голову изменения социально-культурных условий на селе».

Таким образом, КУНХУ встало на путь прямой антисоветской клеветы на наш советский строй. Оказывается Октябрьская революция [1917 г.]

(если говорить обо всем революционном периоде) и коллективизация на селе (если брать последние годы) привели нас, утверждает КУНХУ, к сокращению рождаемости, а, стало быть, и к катастрофическому падению естественного прироста населения. Что это, как не антисоветская клевета, сфабрикованная враждебными элементами КУНХУ и проштампованная коммунистами, сидящими в его аппарате?

По утверждению КУНХУ оказывается далее, что в колхозном строительстве отсутствуют даже элементы санитарии.

Я не хочу разбирать более подробно этот лживый документ, замечу лишь, что, кроме сказанного мною, документ содержит массу путаницы, грубых противоречий и всякой чепухи.

Вот почему я считаю, что документ должен быть отвергнут и решительно осужден как в корне порочный и клеветнический.

Надо немедленно проверить, выделив соответствующую комиссию, все материалы о естественном движении населения в крае с тем, чтобы получить действительную его картину. Мы должны присмотреться к работе КУНХУ с тем, чтобы предупредить и исключить повторение подобных возмутительных и недопустимых случаев.

В заключение я хочу указать на то, что в крае действительно неблагоприятно с целым рядом показателей, связанных в основном с крупными недостатками работы по здравоохранению, в частности, неблагоприятно у нас в крае с детской смертностью, наличием эпидемических заболеваний, правда, резко сократившихся в послереволюционные годы. Неблагополучно еще в крае с бытовыми заболеваниями — трахома, сифилис, доставшиеся нам в наследие от царского строя и еще полностью не ликвидированными. Эти вопросы должны быть специально обсуждены на бюро краевого комитета партии с тем, чтобы коренным образом исправить крупнейшие недостатки в деле здравоохранения и коренным образом улучшить нашу работу в этой области.**

ГАСПИ КО. Ф. П-1290. Оп. 115. Д, 1. Л. 290 – 294. Копия.

* Слово пропущено.

** Подпись отсутствует.

Сокращения

быв. — бывший (-ая, -ое)

ВКП(б) — Всесоюзная коммунистическая партия (большевиков)

г., гг. — год, годы (при цифрах)

г. — город

ГАСПИ КО — Государственный архив социально-политической истории Кировской

области
гор. — городской (-ая, -ое)
губ. — губерния, губернский (-ая, -ое)
губэконо — губернское экономическое совещание
Д. — дело
КПСС — Коммунистическая партия Советского Союза
КрайУНХУ, КУНХУ — краевое управление народно-хозяйственного учета
Л. — лист
млн. — миллион
Оп. — описание
РСФСР — Российская Советская Федеративная Социалистическая Республика
СССР — Союз Советских Социалистических Республик
стр. — страница
тов. — товарищ
УАССР — Удмуртская Автономная Советская Социалистическая Республика
Ф. — фонд
хоз-во — хозяйство
ЦУНХУ СССР — Центральное управление народно-хозяйственного учета (ЦУНХУ)
Госплана СССР (1931 — 1941)
чел. — человек

Примечания

¹ Особая папка — высшая степень секретности в СССР, содержит только документы с грифом «Совершенно секретно».

² Сегодня — Территориальный орган Федеральной службы государственной статистики по Кировской области.

³ Коняхин Виктор Федорович (23 июля 1892 — 26 ноября 1943), начальник Кировского краевого (областного) управления народно-хозяйственного учета в 1935 — 1938 гг. Уроженец Курской области, из крестьян. Окончил Всесоюзную плановую академию имени В. М. Молотова (1934) по специальности плановик-экономист. Заведующий Читинским окружным статистическим бюро (1927 — 1930), Иркутским экономстатсектором промплана (1930 — 1931), начальник Обско-Иртышского областного управления народно-хозяйственного учета (1934 — 1935). Участник Гражданской и Великой Отечественной войн. Умер от ран 26 ноября 1943 года. Захоронен в п. Сластино Дергачевского района Харьковской области (ГАСПИ КО. Ф. П-1290. Оп. 17. Д. 2077. Ф. П-1293. Оп. 8а. Д. 1229. Ф. Р-6799. Оп. 1. Д. 467. Книга Памяти Кировской области. Киров, 1994. Т. 7. С. 456).

⁴ Столяр Абрам Яковлевич (1901 — 1938), первый секретарь Кировского крайкома-обкома ВКП(б) (декабрь 1934 — июнь 1937), первый секретарь Кировского горкома ВКП(б) (апрель-июнь 1937 г.). В июне 1937 года выехал на работу в г. Свердловск, где работал первым секретарем Свердловского обкома ВКП(б). 31 марта 1938 года арестован и 28 июля 1938 года осужден Военной коллегией Верховного Суда СССР, расстрелян. (Политические лидеры Вятского края: биографический справочник / сост. В.С. Жаравин, Е.Н. Чудиновских; под ред. Е.Н. Чудиновских. Киров: ООО «Лобань», 2009. С. 41 — 42).

⁵ Бывшего Сарапульского уезда.

⁶ Танаевский Валентин Алексеевич (18 августа 1886 — 19 января 1969) — выдающийся русский экономико-географ, заслуженный деятель науки Таджикской ССР, доктор географических наук, профессор. Основатель кафедр экономической географии в Кировском педагогическом институте им. В. И. Ленина (ныне Вятский государственный университет). Имеется в виду его монография «Вятско-Ветлужский край» (Вятка, 1929). Вятско-Ветлужский край — территориальная единица с центром в г. Вятке, которая должна была включать в себя Вятскую губернию (без Омутнинского уезда), Вотскую (Удмуртскую) и Марийскую автономные области, а также некоторые уезды Костромской и Нижегородской губерний. Проект его создания принял в октябре 1922 г. вятское губэкономком. Однако ввиду слабости хозяйства всего района и отсутствия мощного экономического центра (каким не была в то время Вятка) этот проект не был осуществлен.

⁷ Имеется в виду период Первой мировой (1914 — 1918) и Гражданской войн (1918 — 1920).

⁸ Имеется в виду территория ССР на 1937 год.

⁹ В конце 1920 — начале 1921 г. из состава Вятской губернии была выделена Вотская автономная область (ныне Удмуртская Республика), часть территории передана Марийской автономной области (ныне Республика Марий Эл) и Татарской АССР (ныне Республика Татарстан).

¹⁰ Области Великобритании.

¹¹ 27 июня 1936 года было принято постановление ЦИК и СНК СССР «О запрещении абортов, увеличении материальной помощи роженицам, установлении государственной помощи многодетным, расширении сети родильных домов, детских яслей и детских садов, усилении уголовной ответственности за неплатеж алиментов и о некоторых изменениях в законодательстве о разводах». Отменен запрет на аборты и уголовное преследование за него 1 ноября 1955 года.

Публикация, предисловие и примечания Е. Н. Чугуновских

У истоков Кировской области (обсуждение проекта Конституции СССР 1936 года в регионе)

К 80-летию Кировской области

В декабре 1936 г. в связи с принятием Конституции СССР Кировский край был преобразован в Кировскую область. По сути, дату утверждения основного закона Советского Союза — 5 декабря 1936 г. — можно считать днем рождения Кировской области.

Однако изменения, произошедшие в конце 1936 г. в нашем регионе в связи с реформированием его статуса, были сугубо формальными — управленческие структуры вместо краевых получили статус областных. По данному поводу даже отсутствовали сообщения в местной печати. Главная краевая газета — «Кировская правда» — 14 декабря 1936 г. вышла как «орган обкома и горкома ВКП(б), облисполкома, горсовета и облсовпрофа», став главным областным изданием¹.

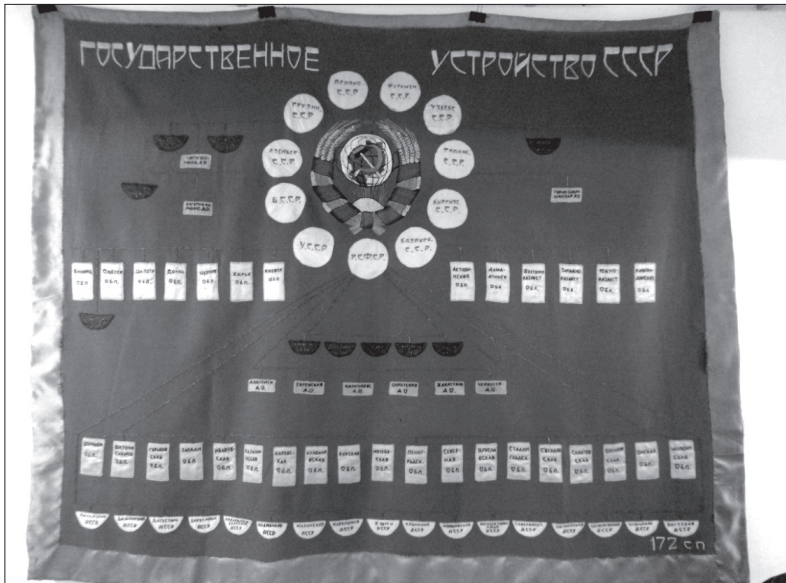

Текстильное полотно «Государственное устройство СССР». Москва, 1936.
Из фондов Кировского областного краеведческого музея

Область сохранила и свою территорию: вопреки распространенному мнению, в декабре 1936 г. Удмуртская АССР не вышла из ее состава, это произошло лишь 1 июля 1937 г. в связи с постановлением Центрального комитета ВКП(б) от 23 апреля того же года о переподчинении партийного обкома Удмуртской АССР непосредственно ЦК².

Однако не следует считать, что декабрь 1936 г. прошел бесследно для Кировчан, да и для всех жителей Советского Союза. Конституция 1936 г. официально провозгласила победу социализма в СССР, существенно изменила структуру и статус органов власти и управления, закрепила новую избирательную систему, включала главу, в которой закреплялись основные политические права и свободы.

Беспрецедентным случаем в нашей истории было широчайшее обсуждение проекта Конституции. В июне 1936 г. он был опубликован во всех газетах страны³. Во всенародном обсуждении проекта принял участие не менее 75 млн. чел., или около 80% взрослого населения страны. В общей сложности поступило более 2,5 млн. различных дополнений и поправок⁴.

С 15 августа по 19 октября 1936 г. (по данным, охватывающим 65% советов) проект новой Конституции был обсужден на 48189 пленумах советов, почти 80 тыс. заседаниях секций и депутатских групп, на 411100 собраниях трудящихся⁵. Не остались в стороне от этих событий и жители Кировского края.

13 июня 1936 г. бюро Кировского крайкома ВКП(б) обсудило вопрос «О разъяснении решений июньского пленума ЦК ВКП(б) и обсуждении проекта Конституции» и предписало: «1. Предложить р[ай]к[омам] партии обсудить решения июньского пленума ЦК ВКП(б) на собраниях советского актива (в крупных райпарторганизациях), районных партийных собраниях и собраниях первичных парторганизаций. 2. Организовать широкое разъяснение решений июньского пленума ЦК ВКП(б) и особо организовать обсуждение утвержденного пленумом проекта Конституции среди широких слоев трудящихся города и деревни. 3. Обязать секретарей р[ай]к[омов] лично проинструктировать этих докладчиков»⁶.

Партийные организации развернули большую работу по ознакомлению всех жителей Кировского края с проектом Конституции СССР⁷. Согласно отчету Кировского обкома ВКП(б) о работе в 1936 г.⁸, обсуждение проекта Конституции началось со дня его опубликования. В г. Кирове и районных центрах, на фабриках, заводах и в учреждениях, колхозах и совхозах с 12 по 20 июня были проведены митинги и собрания трудящихся. Митинг, состоявшийся на стадионе «Динамо» краевого центра, собрал 17000 чел.

В дальнейшем для разъяснения проекта Конституции Кировский горком ВКП(б) командировал на городские предприятия 150 представителей партактива, которыми было организовано 849 кружков с участием около 26,5 тыс. рабочих и служащих. В целом по краю было проведено 1882 пленума городских, сельских советов и райисполкомов, 2424 заседания сек-

ций советов, 16848 собраний рабочих и колхозников. Часто в отчетах райкомов ВКП(б) встречались фразы о небывалой посещаемости подобных собраний: «Характерными фактами являются те, что на собрания приходили колхозники — старики и старухи, которые уже ряд лет не посещали ни одного собрания». Всего в обсуждении проекта Конституции в Кировском крае приняло участие 1118082 чел.

Обсуждение нового основного закона Советского Союза подстегнуло стахановское движение: жители Кировского края повсеместно принимали новые обязательства по повышению производительности труда, улучшению качества продукции (часто говорилось, что это делалось «как ответ и благодарность товарищу Сталину»). 17 сентября 1936 г. Кировский крайком сообщал в ЦК ВКП(б), что в честь новой Конституции «среди колхозников выросло немало людей, дающих от 420 до 550% нормы выработки»⁹.

Однако не везде обсуждения были организованы на должном с точки зрения руководящих органов уровне. Так, крайком ВКП(б) сетовал, что «в процессе обсуждения проекта Конституции были обнаружены крупные недочеты в Нолинском, Слободском, Котельничском и Кировском районах. Например, Нолинский горсовет, Верховинский, Слободской райисполкомы решили "проработку" проекта Конституции закончить в 5–6 дней. Понятно, что здесь обсуждение проекта свелось к проведению только общих докладов и митингов, без глубокого последующего обсуждения»¹⁰.

В проведение этой кампании активно включилась и местная пресса¹¹. 14 июня 1936 г. редакция «Кировской правды» призывала «трудящихся принять самое активное участие в обсуждение новой Конституции на страницах газеты» и присылать свои отклики, мнения и предложения. Впоследствии в течение полугода газета публиковала отзывы кировчан о проекте Конституции, тон которых, учитывая характер издания, естественно, был исключительно восторженный. Страницы «Кировской правды» пестрели соответствующими заголовками: «Документ мирового значения», «Единое одобрение», «Работать еще лучше», «Тысячу раз спасибо товарищу Сталину», «Гордость за цветущую социалистическую Родину», «Меня охватила большая радость», «Великое счастье жить в такой стране», «О такой жизни раньше мечтать не смели», «Свято блюсти достоинство советского гражданина», «В каждом пункте — забота о человеке» и т. д.

Характерна оценка новой Конституции, данная кировскими писателями: «Нельзя без высокого волнения читать проект новой Конституции. <...> Сталинская Конституция — самая демократическая в мире. Эта Конституция золотого века коммунизма, на пороге которого находимся мы — свободные, счастливые люди страны социализма. <...> Конституция является для нас неиссякаемым источником творческого вдохновения, плодотворного труда, радостных, жизнеутверждающих перспектив. Она утверждает в нас новые чувства — чувства граждан социалистического общества.

Обсудив проект новой Конституции, мы, писатели Кировского края, будем единодушно голосовать за ее утверждение»¹².

Интереснейшим результатом проводимой во второй половине 1936 г. кампании стали дополнения и предложения, вносимые гражданами в проект Конституции. Как правило, на различных собраниях докладчики зачитывали каждую статью, после чего происходило ее обсуждение. В Кировском крае было вынесено 4815 замечаний к основному закону Советского Союза: 4005 — на заседаниях и 810 — индивидуально. Сводка дополнений отправлялась в Москву для анализа; в Государственном архиве социально-политической истории Кировской области сохранился экземпляр данного документа¹³.

В ходе обсуждения жители Кировского края высказывались по самым разным вопросам. В первую очередь волновали вопросы основных прав и обязанностей граждан. Трудящихся края крайне беспокоило фактически существовавшее неравенство в социальном положении рабочих и колхозников. Громадное число предложений касалось улучшения условий труда колхозников: установление ежегодных отпусков на тех же правах, как и рабочим и служащим; введение нормированного рабочего дня (от 7 до 10 часов), выходного дня раз в шестидневку. Жители села требовали в каждом районе организовать санаторий на 40—50 чел., построить в крупных колхозах дома отдыха для стахановцев, бесплатно предоставлять медикаменты, ввести пенсионный возраст (плоть до 50-летнего возраста для мужчин и 45-летнего для женщин), предоставлять женщинам-колхозницам отпуск по беременности и проч.

Иногда встречались крайне критичные замечания: «Нас, крестьян, в зарплате надо сравнять с рабочими, а то мы скоро побегим из колхоза на завод»; «все у нас хорошо, всего полно, и землю отдали нам навечно, а только хлеба нет»; «нам право на отдых не нужно, это дай рабочим». Интересно, что подобные суждения встречались и среди рабочих: «Вот, говорят, что у нас все хорошо, всего много, что мы должны радоваться, любить свою родину. Но как же я буду радоваться, если я кроме рваного пиджачка ничего не имею?»

Немало встречалось требований радикализации некоторых статей Конституции. Так, повсеместным было предложение отменить всеобщее избирательное право, лишив такового священнослужителей, бывших кулаков и прочих «эксплуататоров». Кировчане просили предоставлять право милиции, местным органам НКВД арестовывать за хулиганство на месте преступления (как «врагов народа») без санкции прокурора. Это требование распространялось и на пойманных с поличным на месте преступления, «ярких аферистов», расхитителей социалистической собственности, лиц, выступавших с контрреволюционными взглядами. Некоторые жители села предлагали изъять приусадебные участки у колхозников, по их мнению, «этим ликвидируется лодыричество, и поднимается трудовая дисциплина в колхозе». Множество дополнений касались полной отмены частной собственности и передачи ее во всенародное достояние.

Интересны предложения жителей Кировского края в раздел «Герб, флаг, столица». Трудящиеся просили заменить серп и молот в изображении герба более совершенными механизмами, характеризовавшими бурную индустриализацию Советского Союза. Вариантов было множество: комбайн, паровой молот, жнейка, станок, трактор, блюминг, локомотив, фабрика, завод. Частыми были требования разместить на гербе и флаге СССР изображений Сталина, Ленина, Маркса, Энгельса. Некоторые кировчане предлагали переименовать Москву в Сталино; другие — перенести столицу РСФСР в Свердловск или Ленинград, оставив союзную столицу в Москве.

В целом дополнения жителей Кировского края к проекту Конституции являются неоценимым источником по изучению психологии советского общества второй половины 1930-х гг. и требуют отдельной исследовательской работы.

К 10 ноября 1936 г. все поправки советских граждан были обобщены, и на их основе внесены в замечания в проект Конституции. Этот текст был рассмотрен редакционной комиссией, избранной VIII Чрезвычайным съездом Советов. На основе предложений, высказанных трудящимися в письменной форме и на съезде, редакционная комиссия внесла в текст 48 поправок и дополнений, касавшихся 38 статей¹⁴. Возможно, на принятие некоторых изменений повлияли и кировчане.

Обсуждение проекта Конституции 1936 г. жителями Кировского края явилось важным событием в общественно-политической жизни нашего региона. Население будущей области смогло поучаствовать в крупнейшей общесоюзной кампании, ощутить свою причастность к принятию основного закона огромного государства. Многие кировчане использовали возможность сообщить властям свой взгляд на желаемое государственное устройство, на особенности избирательной системы, вопросы равноправия, основных прав и обязанностей граждан Советского Союза.

Примечания

¹ Кировская правда. 1936. 14 дек. (№ 287).

² О непосредственном подчинении ЦК ВКП(б) парторганизаций автономных республик, входящих в РСФСР. Постановление Центрального комитета ВКП(б) // Кировская правда. 1937. 24 апр. (№ 94). С. 1.

³ Проект Конституции был опубликован и в Кировском крае: Проект Конституции Союза ССР, представленный Конституционной Комиссией ЦИК Союза ССР и одобренный Президиумом ЦИК Союза ССР для внесения на рассмотрение Всесоюзного съезда советов // Кировская правда. 1936. 14 июня (№ 136). С. 1 — 3.

⁴ Кабанов В. В. Из истории создания Конституции СССР 1936 года // История СССР. 1976. № 6. С. 125.

⁵ Третьяков Г. И. Всенародное обсуждение проекта Конституции СССР // Вопросы истории. 1953. № 9. С. 99.

⁶ ГАСПИ КО. Ф. П-1255. Оп. 2. Д. 9. Л. 75.

Об организации обсуждения проекта Конституции СССР крайисполкомом и райисполкомами см.: ГАКО. Ф. Р-2168. Оп. 1. Д. 458. Л. 564 – 565, 618 – 619, 790 – 793; Д. 472 – 475.

⁷ См.: Очерки истории Кировской организации КПСС: в 2 ч. Ч. 2. 1918 – 1968 / науч. ред. Е. С. Садырина. Киров, 1969. С. 248; Очерки истории Кировской области / науч. ред. А. В. Эммаусский, Е. И. Кирюхина. Киров, 1972. С. 330 – 331.

⁸ ГАСПИ КО. Ф. П-1255. Оп. 2. Д. 22. Л. 53 – 56.

⁹ Там же. Д. 224. Л. 20.

¹⁰ Там же. Л. 21.

Протоколы общих собраний трудящихся края по обсуждению проекта Конституции СССР см.: ГАКО. Ф. Р-2168. Оп. 1. Д. 476 – 490.

¹¹ На 1 января 1937 г. в Кировской области издавалось три областные, 54 районные газеты, 22 многотиражки предприятий и совхозов. В Удмуртской АССР – пять республиканских, 27 районных, две заводские и одна совхозная газеты (ГАСПИ КО. Ф. П-1255. Оп. 2. Д. 22. Л. 57).

¹² Алдан А. И., Васенев Н. Ф., Решетников М. М., Мильчаков А. И., Шихов С. К., Владимирский Ф. Конституция – воплощение сталинского гения // Кировская правда. 1936. 15 июня (№ 137). С. 1.

¹³ ГАСПИ КО. Ф. П-1255. Оп. 2. Д. 400 – «Дополнения, внесенные трудящимися Кировского края к проекту сталинской Конституции СССР».

Материалы о внесении трудящимися края изменений и дополнений в проект Конституции СССР см.: ГАКО. Ф. Р-2168. Оп. 1. Д. 491 – 548.

¹⁴ Кабанов В. В. Указ. соч. С. 126.



Из истории Кировского авиапредприятия

К 80-летию со дня открытия

В 2017 г. исполняется 80 лет с момента открытия Кировского авиапредприятия. Сегодня уже сложно представить нашу жизнь без авиAPERЕлетов. Самолет стал одним из самых популярных видов транспорта. Сейчас, с появлением компаний-лоукостеров, возможно улететь в пункт назначения дешевле, чем отправиться в путешествие поездом в плацкартном вагоне.

У кировской авиации — богатая история, начало которой положено еще в 1937 г. К сожалению, в архивах Кировской области почти не сохранилось документов на эту тему. Восстановить некоторые события из истории Кировского авиапредприятия удалось благодаря газетам прошлых лет и активному участию ветеранов авиадела.

«Двадцать седьмого февраля 1937 года на заснеженном луту близ кировского Заречного парка приземлился небольшой самолет ПО-2, управляемый пилотом гражданской авиации А. П. Катусевым. Это не был полет, которые проводились в то время в различных городах страны. Самолет, управляемый А. П. Катусевым, прибыл 27 февраля 1937 года на свою постоянную базу — в гор. Киров. Он предназначался для обслуживания оперативной работы редакции газеты «Кировская правда»¹.

Уже 11 октября 1937 г. Президиум исполкома Кировского областного Совета депутатов трудящихся принял постановление «Об организации авиазвена в гор. Кирове», в котором было указано: «Организацию авиазвена в гор. Кирове от Горьковского авиаотряда гражданской авиации признать целесообразной»². Финхозчасти облисполкома было предложено построить на заречном аэродроме тепляк для самолетов и помещение для пилотов и пассажиров, а также провести изыскание площадки для аэродрома в радиусе 15-20 км от города Кирова и обеспечить работников авиазвена жилплощадью.

К концу 1937 г. в Кирове появилось авиазвено самолетов ПО-2, которое возглавил Алексей Петрович Катусев. На этих самолетах доставлялись газеты в отдаленные районы, выполнялись срочные санитарные задания. Пилоты вынуждены были работать в трудных условиях: не было посадочных площадок, радиосвязи, плохо обеспечивалась материальная часть. Н. Кузьмин, Г. Кожин, М. Иванов, Л. Н. Филин, Н. Грязнов и другие стали пионерами гражданской авиации в Кировской области. В сложных материальных условиях техническое обслуживание самолетов проводили П. Д. Скопин, В. Т. Труфакин и др.

На первых порах авиапредприятие выполняло обслуживание нужд растущего народного хозяйства области. Создавались местные авиалинии, соединявшие Киров с Советском, Яранском, Санчурском, Уржумом, Вятскими Полянами. Строились аэродромы и посадочные площадки, успешно проходили опыты аэросева, самолеты использовались для борьбы с вредителями льна в Котельничском районе, пилотами велось авиапатрулирование лесных массивов, осуществлялись пассажиро- и грузоперевозки.

В начале Великой Отечественной войны 1941 — 1945 гг. 12 экипажей самолетов ПО-2 во главе с А. П. Катушевым вылетели на фронт и впоследствии вошли в состав особой западной авиадивизии ГВФ. В боевую деятельность пилотов входило выполнение полетов к партизанам, доставка оружия, боеприпасов, медикаментов и продовольствия, эвакуация из тыла противника раненых и больных, детей, а также ночные бомбардировки противника. И летный, и технический состав авиазвена трудились самоотверженно, внося свой вклад в великое дело Победы. Весь личный состав отряда был награжден орденами и медалями, а пилот Л. Н. Филин удостоен звания Героя Советского Союза.

В военное время продолжались полеты и в Кирове. Ежедневно сюда прилетали военные и гражданские транспортные самолеты, перевозившие военные грузы. Оставленный в Кирове ПО-2 выполнял срочные санитарные задания. Не прекращалось авиапатрулирование лесных массивов.

По окончании Великой Отечественной войны 1941 — 1945 гг. в Киров стали возвращаться пилоты и авиаспециалисты, звено постоянно пополнялось выпускниками авиационных училищ. Стремительно развивавшееся народное хозяйство требовало и быстрого развития авиации. Увеличивался поток пассажиров, почты, грузов. Обновлялся парк аэропорта. На смену заслуженным, но малопроизводительным самолетам ПО-2 пришли высокопроизводительные и скоростные АН-2 (1951 г. — первый пилот Галактионов Василий Михайлович), способные взять на борт до 12 пассажиров или тонну груза. Для санитарных полетов порт получил самолеты ЯК-12 и вертолеты МИ-1 (первый пилот Наливайко Николай Михайлович). Двухмоторные самолеты ЛИ-2 (1958 г. — первый пилот Задорожный Александр Федорович) стали все больше применяться на внутриобластных перевозках.

В послевоенное время резко возросли объемы выполняемой кировской авиацией работы. В статье В. Карпова «Четверть века службы в воздухе. К 25-летию гражданской авиации в Кирове», опубликованной в газете «Кировская правда» в 1962 г., приводятся цифры, отражающие эти процессы: «Если в 1950 г. самолетами аэропорта перевезено всего около 9 тысяч пассажиров, то в 1961 г. — почти 190 тысяч. Всего 85 тонн грузов перевезено самолетами в 1950 г., в 1961 г. грузов переброшено 3500 тонн. Многие жители области обязаны спасением своей жизни летчикам Кировского аэропорта: в минувшем году (1961 г.) самолеты санитарной авиации налетали почти 2 тысячи часов, перевезли более 2 тысяч больных и медицинских работников. Всего на 164 гектарах проведены были в 1950 г. авиа-

химические работы в колхозах и совхозах области. В минувшем году (1961 г.) обработано 45 тысяч гектаров»³. К концу 1960-х гг. территория Кировской области была покрыта густой сетью оборудованных аэропортов.

Начиная с 1940-х гг. Кировский аэродром располагался в районе Филейки, там и сейчас можно увидеть то, что осталось от взлетной полосы. В конце 1940-х гг. кировские газеты писали о сложностях обслуживания

пассажиров в Кировском аэропорту: «Теснота, грязь, отсутствие элементарных условий для отдыха — вот что встречает здесь пассажир. Для пассажиров отведена тесная, в 8-10 кв. метров каморка. В ней — две грубых скамейки, на которых с трудом размещаются 6-8 человек... Иногда приходится ждать самолета по несколько



Кировский аэропорт [1950-е гг.]

дней»⁴. Кроме того, до самого аэропорта было сложно добраться, хотя располагался он ближе к городу, чем сейчас. Филейское шоссе было избито, на нем было много ухабов и выбоин. «Часто можно видеть, как люди вытаскивают из грязи застрявшую автомашину с грузом. Часами буксует санитарная машина, в кабине которой тяжело больной, доставленный из района на аэропорт быстрее, чем с аэропорта до больницы»⁵, — писали в «Кировской правде».

К концу 1960-х гг. эти проблемы были решены и аэропорт приобрел более привычный современному человеку вид: деревянные здания, в которых располагались командирский пункт, кассы и даже ресторан.

Продолжалось развитие технического оснащения аэропорта — в середине 1960-х гг. началась эксплуатация самолета АН-24. Впервые этот лайнер приземлился в Кирове 30 января 1964 г., о чем было сообщено в газете «Кировская правда»: «Вчера в 13 часов 35 минут на поле Кировского аэродрома приземлился серебристо-синий турбовинтовой лайнер АН-24. Это был технический рейс. А вскоре начнется регулярное авиасообщение на новой союзной экспресс-авиалинии Москва-Киров-Москва»⁶. С появлением нового самолета пассажиры Кировского аэропорта получили возможность ежедневно летать в Москву за 2 часа и возвращаться назад в этот же день.

Началом нового периода в жизни кировских авиаторов стало появление в 1969 г. самолета ИЛ-18. Новый лайнер превосходил по комфортабельности и скорости полета даже АН-24. Теперь перелет от Кирова до

Свердловска, Москвы, Ленинграда сократился на 40-50 минут. До московского аэропорта Шереметьево появилась возможность долететь за 1 час 20 минут. У ИЛ-18 было еще одно очень важное преимущество — вместимость пассажиров до 100 человек, в то время как АН-24 мог взять на борт только 48. Современники писали: «В салоне очень уютно, удобно. Бортпроводницы предлагают вам легкий завтрак. В самолете есть даже кухня»⁷.

В середине 1970-х гг. в Кировском авиапредприятии появился скоростной реактивный ЯК-40. В результате новый лайнер стал выполнять пассажирские перевозки, заменив тихоходный ЛИ-2, который в свою очередь стал использоваться в основном для перевозки грузов.

В конце 1960-х гг. Кировский аэропорт был перемещен в новое место — д. Победилово. Здесь было построено летное поле, здание аэровокзала, в котором имелись вместительный пассажирский зал, комната матери и ребенка, буфет, почтовое отделение, кассовый вестибюль. В здании также имелось справочное бюро, где пассажиры могли уточнить время вылета самолета, продолжительность полета и др.

А в 1974 г. было принято в эксплуатацию здание гостиницы в аэропорту. На первом ее этаже разместились административно-бытовые помещения: парикмахерская, буфет, зубной кабинет, второй и третий этажи принимали транзитных пассажиров, четвертый этаж был отведен для проживания молодых специалистов порта.

Со временем все больше внимания уделялось комфорту и удобству пассажиров. С этой целью в 1972 г. на Привокзальной площади было открыто специальное отделение авиакасс, особенно выгодно расположенных для транзитных пассажиров. Если до этого пассажир вынужден был ехать через весь город до кассы предварительной продажи билетов, теперь можно было купить авиабилеты и получить все консультации в удобном помещении рядом с вокзалом. Здесь можно было купить билеты в день вылета, заказать доставку билетов на дом, оставить заявку по телефону. Все было сделано для экономии времени граждан.

В Кировском аэропорту продолжали появляться все новые и новые машины. Так, в 1976 г. начали работать первые турбореактивные вертолеты МИ-2. Они были удобнее использовавшихся ранее вертолетов МИ-1: у них гораздо больше загрузка, значительная дальность полета. МИ-2 на тот момент применялся по всей стране для самых разных задач полярников, рыбаков, геологов, медиков, охотоведов, ученых. Такой разный спектр работ МИ-2 позволяло осуществлять важное преимущество — он может летать в условиях обледенения, в густых облаках, днем и ночью. Первыми летчиками, освоившими этот вертолет в Кирове, стали Сергей Викторович Николаев и Георгий Яковлевич Белозеров. В Кировской области МИ-2 стали использовать в первую очередь нефтеразведчики, геологи, лесозаготовители (смена вахтовых поселков), медики при необходимости срочного оказания помощи.



Экипажи авиаэскадрильи вертолетов МИ-2. [1985 г.]

В 1981 г. экипажи Кировского авиапредприятия прошли обучение в школе высшей летной подготовки гражданской авиации, чтобы начать полеты на новом кировском лайнере ТУ-134. Ранее эти самолеты приземлялись в Кировском аэропорту как транзитные. Теперь кировские экипажи стали совершать регулярные рейсы в Минеральные воды и Сочи.

С 1982 г. в Кировском авиапредприятии приступили к эксплуатации грузового самолета АН-26, с его появлением начала расширяться география полетов. Эти самолеты с кировскими экипажами побывали во всех союзных республиках бывшего СССР: от Измаила до Якутска, от Калининграда до Магдагачи, от Харасавэй до Самарканда.

С 1992 г. авиапредприятие выходит на международную арену благодаря активному участию заместителя руководителя Чугунова Ивана Васильевича. Экипажи на воздушных судах АН-24, АН-26 работали под эгидой миссии ООН по всему миру. Первый международный экипаж: Наймушин Николай Васильевич, Крысин Сергей Валентинович, Шипулин Владимир Федорович, Огородников Александр Васильевич, Наймушин Василий Иванович, Втюрин Анатолий Михайлович. В 1993 г. впервые в истории предприятия была организована Международная авиационная группа, которую возглавил Смирнов Владимир Анатольевич.

Кировские экипажи зарекомендовали себя в ЮАР, Мозамбике, Кувейте, Ираке, Югославии, Таджикистане, Грузии, Мали, Западной Сахаре, Афганистане, Бангладеш и во многих других странах. За хорошую работу авиапредприятие получило ряд благодарностей от руководства ООН.

На самолете АН-26 авиапредприятие выполняло чартерные рейсы в Великобританию, Германию, Венгрию, Финляндию, Данию, Голландию, Австрию, Турцию и другие страны Европы и Азии.

В 1990-е годы Кировское авиапредприятие, как и большинство организаций в стране, переживало трудный период. Переведенное на самокупаемость, не имея должной финансовой поддержки, вынуждено было



Кировский экипаж во время работы в Кувейте при миссии ООН [конец 1990-х гг.]

искать различные пути выхода из кризисной ситуации. Тем не менее, несмотря на все приложенные руководством организации усилия, в 2005 г. ФГУП «Кировское авиапредприятие» было признано несостоятельным (банкротом)⁸.

За несколько десятилетий Кировским авиапредприятием был накоплен огромный опыт работы: только в области насчитывалось 40 аэропортов и посадочных площадок для перевозки пассажиров. Почти в каждом колхозе, совхозе были свои площадки для производства авиахимработ. Работали наши авиаторы и в Казахстане, Узбекистане, помогая выращивать и убирать хлопок, удобряли поля в Ростовской, Оренбургской областях, Краснодарском и Ставропольском краях. Численность работников на предприятии порой достигала более двух тысяч человек. Сотрудники предприятия сумели внести неоценимый вклад в развитие авиации не только в Кировской области, но и во всей стране.

Много сил и энергии для развития Кировского авиапредприятия приложили командиры, возглавлявшие его в разное время: Катусhev Алексей Петрович (1937 – 1948), Сержантов Григорий Платонович (1950 – 1962), Устюжанинов Василий Иванович (1962 – 1970), Смирнов Анатолий Федорович (1970 – 1974), Бекетов Владлен Евгеньевич (1974 – 1977), Глушков Владимир Николаевич (1977 – 1982), Солостей Александр Язепович (1982 – 1999), Комлев Валентин Егорович (1999 – 2009). Работники авиапредприятия были награждены различными государственными наградами: Филин Леонид Николаевич (пилот) – Герой Советского Союза; Чернышов Петр Семенович (авиатехник-бригадир) – орденом Ленина; Смирнов Анатолий Федорович (руководитель авиапредприятия) – орденом Трудового Красного Знамени; Аленичкин Анатолий Иванович (пилот, командир ави-

аэскадрильи) — орденом Дружбы народов; Петухов Александр Васильевич (пилот) — орденом «Знак Почета». Почетное звание «Заслуженный работник транспорта» было присвоено Макарову Дмитрию Игнатьевичу (пилот-инструктор); почетными работниками транспорта стали Антипов Владислав Сергеевич (командир авиаэскадрильи), Комлев Валентин Егорович (пилот, руководитель авиапредприятия), Игумнов Владимир Ильич (старший бортиженер).

Кировский аэропорт сегодня — это новая страница в истории авиации Кировской области. Каким будет ее будущее, зависит от многих факторов. Главное, чтобы продолжали взлетать и садиться самолеты на вятской земле.

Примечания

¹ Карпов В. Четверть века службы в воздухе. К 25-летию гражданской авиации в Кирове // Кировская правда. 1962. 27 февраля (№ 48). С. 4.

² ГАКО. Ф. Р-2169. Оп. 1. Д. 45. Л. 367.

³ Карпов В. Указ. соч.

⁴ Борисов А. Не заботятся о пассажирах. // Кировская правда. 1949. 9 января (№ 3).

⁵ А. Левашов. Когда построят дорогу в аэропорт? // Кировская правда. 1948. 30 июля (№ 150).

⁶ Добровольский Л. АН-24 прилетел! // Кировская правда. 1964. 31 января (№ 26). С. 4.

⁷ Впервые в Кировском аэропорту — ИЛ-18 // Комсомольское племя. 1969. 11 апреля (№ 43). С. 3.

⁸ Государственный архив документов по личному составу Кировской области. Ф. 991. Оп. 1. Д. 707а. Л. 13.

Говорит Киров. С добрым утром! Из воспоминаний радиожурналиста

К 25-летию ГТРК «Вятка»

В 1925 году в Яранске начала работать первая радиоустановка. Именно тогда в Вятской губернии услышали первые передачи из Москвы. В конце двадцатых годов прошлого века радио пришло в квартиры, а затем начали выходить и первые передачи. И в течение многих десятилетий радиожурналисты рассказывают кировчанам о событиях в области. Кировское радио было своим, родным, заслуживающим доверия. «Говорит Киров. Доброе утро (или Добрый вечер)!» — звучало буквально в каждом доме, а зачастую и вовсе не отключалось. Популярность радио была исключительной. Отлично помню, как мы в детском саду играли «в радио», «вещали» в коробку от детского конструктора, подражая дикторам. В школьные годы я, как и многие дети, слушала с упоением КОАП (игровая передача «Комитет Охраны Авторских Прав Природы») и радиоспектакли. Окончила школу, потом институт культуры им. Н. К. Крупской в Ленинграде и пришла работать в Гриновскую библиотеку...

Как же я оказалась на радио, в стране неведомой, таинственной? Вот уж, действительно, судьба привела. А звали мою судьбу Тамара Александровна Копанева. Была она редактором радио. Знакомы мы были больше десятка лет. Когда я училась классе в четвертом, ходила во Дворец пионеров в поэтический кружок. А вела его Тамара Александровна. (Даже мое детское стихотворение тогда она использовала в радиопередаче.) Тамара Александровна знала о том, что я серьезно увлечена театром. Она и предложила А. С. Филимоновой, заместителю председателя ГТРК по радиовещанию, попробовать меня в художественной редакции в качестве корреспондента. Конечно, я была согласна! А случилось это в 1973 году.



А. С. Филимонова. 1975 г.

Но сначала была «проба пера» в редакции «Последние известия». Редактор В. В. Саленикович — организатор и вдохновитель работы маленького коллектива редакции. Чтобы ежедневно в эфир выходил



В. В. Саленикович

пятнадцатиминутный выпуск, необходимо было быть в курсе всех новостей области. Телефон в те годы был единственным способом связи, и он только что не «кипел», был всегда в работе. В этом и есть журналистское мастерство — найти важное событие, узнать все о нем по телефону и едва ли не сразу начисто написать информацию. В каждом выпуске обязательно были «пленки», то есть записанные на месте событий репортажи, интервью, выступления на актуальные темы. Надо было «насытить» выпуск интересной, важной, оперативной информацией. И так каждый день. Напряженно и ответственно работали. «Брать быка за рога» — это важнейшее требование Веры Васильевны. Чтобы сразу — о главном. Часто

вспоминаю своего первого редактора, ее мудрые советы, восхитительное чувство юмора и женское обаяние. Чудо-человек!

Надо сказать, что в те годы областное радио выходило в эфир утром и вечером, передачи были часовыми, «основательными», особенно ценились очерки о людях. Мастерски их писал легендарный Михаил Андреевич Мосеев. Кто-то, может быть, помнит его утреннее «Здравствуйте, дорогие земляки», и почти всегда звучали его стихи. Приедешь, бывало, в командировку на село, а для них все радио — это Миша Мосеев. Лихо закрутив усы, он завлекал в разговор, был «свой», искренне любящий тех, кто живет и трудится на земле, и глубоко разбирающийся в проблемах сельского хозяйства. Сюжеты и очерки Михаила Мосеева с радостью брали на Всесоюзное радио. Да и не только его передачи звучали в «большом эфире».

«Столпами радио» в те годы были Александра Семеновна Филимонова, Михаил Андреевич Мосеев, Алевтина Алексеевна Зыкова, Роман Михайлович Преснецов, Андрей Петрович Касаткин, Виктор Андреевич Морозов. О каждом хочется говорить особо — это были личности. Мы, молодые журналисты, учились у них. Но у каждого из нас неизбежно выработывался свой почерк, непохожая манера подачи материала, рождались какие-то новые идеи, новые программы.

А. С. Филимонова — это замечательный «капитан нашего корабля». Без ее строгого внимания не оставался ни один журналист. В понедельник на летучке говорили о прошедшей неделе, принципиально разбирали каждую передачу. Спорили, доказывая свое видение материала,



Интервью берет Михаил Мосеев. 1970-е гг.

иногда и на весьма повышенных тонах. Бывали ошибки, но без этого, бывало, подводила техника, но наша «радиомама» никогда в обиду нас не давала, «выше» наши проблемы никогда не шли. Александра Семеновна умело воспитывала из нас (все ведь творческие индивидуальности!) членов единой семьи. Мы очень любили и ценили своих коллег и были заинтересованы в творчестве друг друга. Не помню, чтобы у нас были склоки и зависть. Но вот ответственность за каждое слово в эфире была. Еще какая! Сколько раз в словарику диктора помотришь, прежде чем произнести слово, если есть сомнение. Поставишь себя на место человека, прежде чем на всю область рассказать о нем и о его проблемах. Требования к грамотности и гражданственности были очень высокие. Сама Александра Семеновна вела передачу «Песня остается с человеком», самую популярную и любимую слушателями. Приходили пачки писем — откликов, благодарностей, заявок.

Передачи рождались не так, как сейчас. Мой первый большой материал и первое знакомство с этапами работы — это познание и преодоление. Народный художник РФ А. М. Колчанов любил общаться со своими зрителями. Аркадий Михайлович рассказывал об истории создания своих картин, о творческой «кухне», отвечал на вопросы. На такой встрече я и включила магнитофон. Разговор у художника и посетителей выставки завязался такой интересный, что весь его я записала на пленку. Полная расшифровка потребовала много времени и сноровки. Слушала по 10 раз одну и ту же фразу. Разговорная речь никак не хотела ложиться на бумагу. «Отделяла зерна от плевел». Трудилась я по неопытности не один день. И до сих пор голос художника звучит в памяти.

Но, дело сделано — текст напечатан, сокращен, как и надо, втрое. Иду к звукооператорам. Валентина Михайловна Подлевских с ножницами произведет «кровную» операцию — вырежет с пленки все лишнее. Советуемся, оставлять ли паузы. Иногда рождение мысли выразительнее, значительнее любых слов. Валя режет, клеит. А бывало, что у человека закание или присказка какая. Вот беда-то была. Чистили пленку часами.

Звукорежиссер Эльвира Владимировна Сильченкова обладала тонким вкусом и оформление подбирала прекрасное, которое усиливало, обогащало передачу. А какой же очерк или радиofilm без шумов, звукового фона, без музыки! Замечательно вели передачи наши дикторы — золотые голоса Римма Александровна Деришева, Александр Владимирович Ворожцов, Сергей Павлович Герасимов. И нас учили читать тексты.

Позднее, когда мы сами стали вести передачи, эта школа нам очень пригодилась. Часто фрагменты из литературных произведений исполняли артисты. Отношение к радио у них было уважительное, а к себе критическое и требовательное. Например, заслуженный артист РФ Борис Александрович Сорокин обязательно должен был облачиться в концертный костюм, туфли, настроиться, чтобы чувствовать себя не



*Народный артист России Михаил Кузнецов — один из многих, с кем свела профессия.
Справа — Н. Зенина*

в небольшой студийной комнате, а перед огромной аудиторией слушателей. Каждый год выделялись немалые деньги на радиоспектакли, и голоса многих замечательных кировских актеров благодаря этому сохранились в фонотеке. Я никогда не перебирала в эфире сплетни, не транслировала внутренние проблемы жизни театров. Артисты — люди непростые, но я относилась к ним с глубоким уважением. Я убеждена, что «театр — это кафедра, с которой можно сказать людям много добра» (Н. В. Гоголь). Поэтому нужно увлекать театром. Мне повезло работать над созданием радиоверсий спектаклей с выдающимися людьми — заслуженными деятелями искусств РФ А. В. Бородиным и В. Г. Уриным, известными всему культурному миру, и Е. К. Степанцевым, главным режиссером драматического театра.

А как я любила командировки! Пока едешь, о чем только не подумаешь, предвкушая любимую работу, а за окном вятская неброская красота. Кроме творческих приходилось решать и технические задачи. Записать качественно художественную самодеятельность — это ой, как не просто. На Тонвагене, а это передвижная радиостудия, мы проехали почти всю область в поисках одаренных людей. Думаю, что мои передачи «грешили» излишней восторженностью, но я так искренне восхищалась, влюблялась в героев своих сюжетов.

Технический прогресс круто менял нашу работу. Если в 70-х годах профессиональный репортерский магнитофон весил 6 кг (а в прежние времена, как рассказывала А. С. Филимонова, магнитофон был просто машиной, и возили его на тележке), то на смену им пришли настоящие крошки, с ладонь, потом и цифровые, с которыми можно было из зрительного зала качественно записать даже спектакль или концерт. Мы — свидетели и участники этих технических свершений.

Давно простились с ножницами — пришла эра монтажа бескровного, а потом мы и сами стали монтировать пленки на компьютере.

Да, работать стало легче. Но я и сейчас уверена, что монтаж — это творческая работа, скрупулезная, тонкая и требующая вложения души, а не механических действий. Увы, с конца 1990-х художественность сдавала позиции новому ритму времени. Сюжеты «похудели» с 59 минут до 20. На первое место пришла не судьба человека, а его величество факт, оперативность, информативность.

В 90-х в нашу жизнь «ворвался» «прямой эфир». Никаких монтажей! Все как в жизни: разговор с гостем студии и телефонные звонки, на которые отвечали онлайн. Но как же было сначала страшно! От одной мысли, что ты один на один с тысячами слушателей по всей области, слова просто застревали в горле. Потом освоились, пришла свобода, мы полюбили «живые эфиры» с их непосредственностью и импровизацией. Примеряли на себя и «заказные передачи», рекламу.

Создан на радио «Золотой фонд» — передачи о видных деятелях области разных сфер жизни. Хранятся звуковые документы, начиная с послевоенных лет и до последнего времени.

В том числе, и мои передачи. Их немало. Слушателей неизменно привлекают личности неординарные, талантливые, с интересными судьбами. Богатство культурной жизни области — то, чем хочется и должно гордиться. Хранятся в фонотеке воспоминания, размышления выдающихся земляков.

Хранится несколько программ из легендарного Дома ветеранов сцены в Ленинграде. В конце 70-х там жили одинокие старые вятские актеры: народная артистка РФ Ф. А. Дембицкая, Я. Я. Кармина, Ю. М. Мизецкий, Е. А. Одоевская и другие — выдающиеся, обожаемые в свое время публикой. Их воспоминания бесценны. Есть репортажи со столичных гастролей Кировского драмтеатра и ТЮЗа, вызвавшие бурные восторги у московских зрителей и высокую оценку театральных критиков.

Хранится голос солнечной А. В. Прокошиной, лауреата Сталинской премии, народной артистки СССР, которая, завершив свою певческую карьеру в хоре им. Пятницкого, приехала в колхоз «Искра» Котельничского района и сумела вырастить из сельского хора потрясающий народный коллектив, восхищавший зрителей в России и за рубежом.



Когда магнитофоны еще были большими.

*Журналисты Н. Зенина
и О. Ситникова. 1970-е гг.*

Хранятся и звуковые свидетельства событий Дней культуры Кировской области в Латвии. Наши «Орлята» и детский хор из Слободского пели в Домском соборе с хором рижских мальчиков. И это было потрясающе!

Хранятся очерки о писателях и поэтах, художниках и артистах, краеведах, библиотекарях, программы из цикла «Музыкальное краеведение» заслуженного работника культуры России В. П. Шатуновой, «Песня в солдатской шинели» заслуженного работника культуры России В. Т. Булычева. И многое другое, размещавшееся раньше на тысячах и тысячах километров пленки, а сейчас бережно оцифрованное замечательным звукорежиссером Леонидом Рудольфовичем Шиховым. Фрагменты передач «Золотого фонда» и сегодня звучат в эфире.

Я считаю себя необыкновенно счастливым человеком — потому что судьба одарила меня редкой профессией — корреспондент радио. Требования к этой профессии очень высокие — надо обладать многими знаниями, заслужить доверие героев своих сюжетов, уметь удивляться, быть открытым всему новому. Иметь еще и приятный голос, правильный говор, может даже актерские навыки. Да, требования высокие. Но сколько было открытий, увлекательнейшей творческой работы! Воспоминания греют душу. Хочется верить, что мои передачи были познавательными, светлыми и добрыми, потому что искренним было мое стремление подарить радость радиослушателям, помочь им узнать что-то новое. Я надеюсь, что они давали стимул слушателям жить интереснее, любить и познавать свое Отечество, родной край. И пусть всегда звучит в эфире голос Кировского областного радио «Говорит Киров. С добрым утром!» А те, кто пришел нам на смену, — молодые радиожурналисты, которые работают в новое время, в новых условиях, надеюсь, продолжат этот рассказ.

Вятский период в биографии скульптора Зинаиды Дмитриевны Клобуковой



К 130-летию со дня рождения З. Д. Клобуковой (1887–1968)

Среди городских жителей Вятки начала XX столетия широкую известность имела фамилия богатых купцов Клобуковых – предпринимателей, общественных деятелей, благотворителей и меценатов. С одним из представителей этого знатного купеческого рода связала свою жизнь «первая красавица Вятки» Зинаида Дмитриевна Абрамова, также из богатой купеческой семьи. Она стала женой Петра Павловича Клобукова. Видя склонность молодой супруги к изобразительному искусству, он дал ей возможность заниматься любимым делом и даже получить образование в Москве в мастерской А. С. Голубкиной. Зинаида Дмитриевна стала известна в мире отечественной культуры как «любимая ученица» великого русского скульптора рубежа XX столетия.

Являясь представителем местной элиты, она проявила свои способности в сфере преобразования культурной жизни Вятки начала XX столетия. Клобукова стояла у истоков создания Вятского художественного кружка, Художественно-исторического музея, Вятских художественно-промышленных мастерских, работала уполномоченным Наркомпроса по делам художественной промышленности районов Севера.

В биографии этой удивительной, сильной и мужественной женщины отразились трагические периоды истории России XX века. Зинаида Дмитриевна болезненно пережила революционные события 1917 г., Гражданскую войну, время сталинских репрессий в Сиблаге (1937–1939), Великую Отечественную войну, находясь в эвакуации в Каракалпакии (1941–1945), негативные и позитивные преобразования «хрущевской оттепели». Она умерла в 1968 г. Незадолго до смерти Клобукова писала: «Прошла половина века со дня основания музея. Многие и многие ушли в вечность. Из



З. Д. Клобукова. 1910-е гг.
Из личного архива
Л. Б. Горюновой

организаторов музея, пожалуй, остались в живых только Н. Г. Машковцев да я. Какая же радость для нас, стариков, сознавать теперь, что наше начинание не погибло, а выросло и стало крупным очагом культуры»¹.

За этими словами стоит целая жизнь, прожитая в Вятке: дни, недели, месяцы, годы. Они проходили на фоне бурных событий, интересных встреч, радостей и разочарований, формирования характера и поиска смысла жизни. Обращаясь к памяти сердца, Клобукова неоднократно вспоминала все то дорогое, что было связано у нее с Вяткой.

Детство, юность и первые годы семейной жизни прошли в Вятке. В начале XX века «аристократическая семья Абрамовых», как называли ее местные жители, была на виду у всех. В доме Дмитрия Николаевича, отличавшегося своей строгостью и предприимчивостью, материальные блага не являлись определяющими. Большие деньги уходили на воспитание и образование детей.

Семья была многодетная. Ее глава, Дмитрий Николаевич Абрамов, сын николаевского солдата, начал трудиться с 14 лет. Крестьянин Новгородской губернии, Кирилловского уезда, подрядился работать в Волжско-Камском банке вначале переписчиком, потом бухгалтером и дослужился в 1890 г. до управляющего Вятским отделением Волжско-Камского коммерческого банка² — одного из крупнейших в дореволюционной России.

По долгу службы Абрамов проживал в разных поволжских городах³. В Вятку Дмитрий Николаевич приехал с женой Зиновией Николаевной и тремя маленькими дочерьми: Елизаветой, Галиной, Зинаидой. Здесь родились Марианна, Евгения, Дмитрий, Николай. Еще трое детей умерли в детстве. Семья разместились в престижном двухэтажном доме на углу Николаевской и Спасской (известен ныне как Кардаковский магазин), который



*Семья Абрамовых. Конец 1890-х гг.
Из личного архива Л. Б. Горюновой*

был построен для служащих Волжско-Камского коммерческого банка⁴.

Здесь Дмитрий Николаевич прожил до 1905 г. Вступив в должность управляющего банка в период так называемого «экономического бума», Абрамов смог проявить свои способности на поприще предпринимательской деятельности. Он попытался поправить банковское финансовое положение, которое к его «приходу было критическим»⁵. Дмитрий Николаевич

успешно занимался кредитными операциями, являясь членом Северного страхового общества.

Он имел авторитет и уважение в деловом мире вятского купечества. Один из предстателей рода Аронсонов вспоминал: «Очень в ходу в кругу вятской интеллигенции была помощь бедным. Дедушка тратил на это немало, об Абрамовых и говорить нечего — они славились добрыми делами и для города в целом, и для отдельных людей»⁶.

Его жена, Зиновия Николаевна Днепровская, была обаятельной, умной, гостеприимной женщиной, хорошо образованной. Она смогла привить детям любовь к чтению, истории и русской словесности, интерес к иностранным языкам, классической музыке, театральному и изобразительному искусству.

Две старшие дочери Абрамовых после окончания Мариинской женской гимназии и обучения в Сорбоннском университете работали преподавателями французского языка.

По стопам старших сестер в августе 1898 г. Зинаида поступила в Вятскую Мариинскую женскую гимназию. С восьми лет она начала участвовать в гимназических выставках. На одной из них ученица показала живописный натюрморт «Вобла» и рисунок старика, для которого позировал семейный сторож. Работы были замечены и даже получили похвалу на страницах вятской прессы⁷.

Родители, явно видя интерес Зинаиды к искусству, старались ввести ее в художественную среду местных мастеров. В двенадцать лет Абрамова стала брать уроки живописи и рисунка у приехавшего из Парижа вятского художника С. А. Огородникова. С ним она познакомилась через Н. Н. Хохрякова и А. А. Рылова. Заниматься с Сергеем Александровичем было вначале трудно, как вспоминает Зинаида, так как он был глухонемой, но потом она привыкла и благодарила своего учителя.

В один из своих приездов в Вятку из Парижа художник Наум Львович Аронсон разглядел в юной девочке способность работать в скульптуре более чем в живописи и графике. Он уверил родителей, что она очень хорошо чувствует форму. Эта похвала вдохновила отца купить дочери пластилин и всяких стек, необходимых для лепки. Правда, лепить в пластилине, как потом вспоминала Клобукова, было трудно, так как этот материал связывал ее. Она считала, что детям надо сразу давать лепить в глине. С ее мнением была согласна и А. С. Голубкина, когда ее ученица рассказала ей о детских мучениях творчества.

Счастливая и беззаботная жизнь юной художницы оборвалась в 1905 г. После смерти отца материальное положение семьи пошатнулось. Абрамова стала «бесприданницей» и потеряла надежду на возможность заниматься искусством. Мать получала пенсию 110 руб. и каждый из детей по 10 руб. Кроме Зинаиды, на руках у Зиновии Николаевны оставалось еще 4 детей, не закончивших образование. «Хотя старшая моя сестра Елизавета

Дмитриевна уже работала преподавателем французского языка в мужской гимназии (она одна из первых получила в России право на преподавание в мужских учебных заведениях) и непременно хотела мне помогать, но мне очень не хотелось быть ей обузой, тем более что она помогала маме. Я кончила гимназию и в этот же год вышла замуж»⁸. Ее мужем стал Петр Павлович Клобуков. Позднее Зинаида напишет: «Я к нему относилась по-родственному... Теперь я отвечаю за этот поступок всю свою жизнь. Разница в годах и характере сказалась»⁹.

Супруг Зинаиды Дмитриевны, богатый и состоятельный купец, был намного старше ее. Семейство Клобуковых входило в десятку крупнейших купцов города. В доме Абрамовых Петра Павловича «уважали за порядочность и честность». Он был известен, прежде всего, строительством первого в Вятке большого универсального «магазина-дворца» европейского типа, приносящего семье немалые доходы.

Клобуков не только имел возможность, но и был намерен поддерживать все интересы молодой супруги в области культуры и искусства, и стремился во всем соответствовать своей красавице-жене, которая стала хозяйкой его дома на углу улиц Семеновской и Царевской (ул. Воровского, д. 115/1). По воспоминаниям родственников Зинаиды Дмитриевны, дом был небольшой, но очень уютный и светлый, с красивым липовым парком, где они любили гулять, особенно летом. И специально для Зинаиды Дмитриевны муж выстроил мастерскую, чтобы она могла работать по скульптуре.



*Дом П. П. Клобукова. 1990-е гг. Фото А. Краева.
Из личного архива Л.Б. Горюновой*



*Петр Павлович Клобуков.
Начало 1900-х гг.
Из личного архива
Л.Б. Горюновой*

Сам Петр Павлович был личностью творческой. Ему нравилось заниматься рисунком. Он даже осмелился показать свои работы на нескольких выставках. Клобуков как купец покровительствовал местному искусству, был членом Вятского художественного кружка, поддер-

живал материально не только кружок, но и музей. «Он много помогал нам, художникам», — писала позднее Зинаида Дмитриевна, сравнивая своего супруга «с Третьяковым и Мамонтовым, которые могли все отдать и разориться для искусства и культуры»¹⁰. Она ценила в своем муже «порядочность и честность, любовь и заботу о детях», спокойный и уравновешенный характер.

В деловом мире вятского купечества Петр Павлович пользовался большим авторитетом. Он имел прекрасное бухгалтерское образование и стажировался в Волжско-Камском банке. По складу характера Клобуков походил на своего деда и отца, знаменитого благотворителя, потомственного почетного гражданина г. Вятки. Петр Павлович продолжал традицию благотворительности. Он много жертвовал для города, в том числе на храмовое строительство и ремонт Спасского собора, на постройку Феодоровской церкви.

Современники отмечали неординарность этого человека, имевшего разносторонние интересы. Он был членом атлетического клуба, а с 1901 г. являлся вице-командиром вятского яхт-клуба, гласным городской думы. Кроме того, Петр Павлович состоял членом правления городского общества вспомоществования студентам, обучавшимся в вузах. Он понимал роль образования, без которого невозможен прогресс, и старался следить за всеми техническими новинками, в то же время увлекался исторической литературой¹¹.

Думается, что союз Клобукова с Абрамовой не был случайным. Они были разными по темпераменту, возрасту, но их многое объединяло: творческий характер натуры, уход от прозаичности жизни, стремление найти себя в мире окружающей действительности и реализовать свой внутренний потенциал. И еще одна важная черта, приобретенная в купеческой семье, — это желание творить Благо и совершать бескорыстные поступки.

Город начала XX столетия отличался бурной и напряженной культурной жизнью: театральной, литературной, художественной. Для Зинаиды Дмитриевны это была та естественная эстетическая среда, формирование которой началось еще в детстве. У нее оставалась потребность слушать хорошую музыку, читать классическую литературу и книги по искусству, посещать художественные выставки, которые с 1901 г. проходили почти регулярно сначала силами только местных художников, а потом превратились в серьезные вернисажи с участием крупных столичных и вятских мастеров. Выставочная деятельность художников-единомышленников привела к образованию в Вятке своего творческого объединения. Это событие случилось в 1909 г. — открылся Вятский художественный кружок, первой и самой главной задачей которого стало создание при нем художественного музея.

Среди учредителей кружка — Зинаида Дмитриевна Клобукова. Она вошла в Правление кружка и проработала в нем многие годы, практически с первого и до последнего дня существования этой творческой организации. Особенно плодотворным периодом было время сотрудничества с фотохудожником с мировым именем С. А. Лобовиковым (1909–1912) — человеком скромным, талантливым, большой культуры и знаний. Сергея Александровича выбрали председателем кружка, а на должность его заместителя — совсем юную, только начинающую свой путь в искусстве Зинаиду Клобукову. Именно на них легла ответственность за организацию сплоченной работы в кружке в первые годы его существования.

Не просто складывались отношения между кружковцами. Были противоречия, трения, непонимания. Возникали споры и конфликты, которые нужно было сглаживать. Клобуковой приходилось решать серьезные вопросы, требовавшие от нее умения вести диалог, показать выдержку и терпение, уважение к собеседнику. Сюда можно добавить свойственную ей уже в те годы «житейскую мудрость», которую разглядела скульптор А. С. Голубкина, работая над мраморным портретом своей ученицы.

18 декабря 1910 г. осуществилась главная цель кружка — открытие Художественно-исторического музея. Тогда это был беспрецедентный случай в истории музейного дела, когда общественная организация практически без государственного финансирования смогла не только создать, но и на протяжении почти 10 лет содержать музей. В основе деятельности кружковцев, людей разных профессий и возраста, лежало бескорыстное служение обществу во благо его преобразования.

Очень непростыми были первые годы существования музея. Радость открытия буквально через год омрачилась тем, что музейное помещение не было собственностью кружка, а принадлежало губернской земской управе, которая попросила освободить занимаемые музеем площади. Нависла угроза расформирования уникальной коллекции и передачи экспонатов их владельцам, в частности, главной дарительнице, московской меценатке М. К. Морозовой. Ее условием при дарении живописного собрания было обязательное собственное помещение для музейной коллекции.

Правление кружка искало разные пути для сохранения музея, обращаясь к городским и губернским властям, к вятскому купечеству, к знатым представителям вятского землячества в Москве и Петербурге. Решать с помещением нужно было в кратчайшие сроки. Помогла З. Д. Клобукова, конечно, с помощью своего супруга. В 1912 г. они предоставили для музея родовой кирпичный особняк в центре города (угол Спасской и Спенчинской). Перед открытием музея здание было полностью отремонтировано Зинаидой Дмитриевной и обставлено красивой мебелью. К тому времени музей уже имел 57 картин и 1 скульптуру и небольшую библиотеку¹². Сразу была спланирована постоянная экспозиция, выставка зарубежной гравюры, ждали новых пополнений в музейное собрание.

В октябре 1913 г. в газете «Вятская речь» была напечатана статья, посвященная проблеме музея. «Ныне музей помещается в доме г. Клобуковой на углу Спенчинской и Спасской. Но художественные приобретения увеличиваются, и помещение становится тесным. Никакой частный дом не может считаться достаточно приспособленным для художественных произведений...»¹³ Все справедливо сказано, но, тем не менее, только благодаря помощи купеческой семьи Клобуковых, а именно инициативе Зинаиды Дмитриевны, Вятский музей приобрел не только здание, но и получил возможность дальнейшего функционирования в плане комплектования музейных фондов, выставочной, экспозиционной, образовательной и просветительской работы.

Художник А. А. Рылов вспоминал: «До революции музей переживал нужды и печали, не раз он уже совсем погибал — нечем было платить за помещение, дрова, слуге. Местный скульптор Клобукова, ученица Голубкиной, выручала музей своими средствами»¹⁴. Анализируя отчетные документы кружка за 1909—1912 гг., нетрудно заметить, что порой пожертвования Зинаиды Дмитриевны составляли половину тех взносов, что платило губернское земство.

В 1919 г. Клобукова передала в дар музею более 30 произведений скульптуры, кроме того, картины и рисунки, старинный фарфор, хрусталь, предметы мебели, уникальные издания по истории искусства¹⁵.

После революции собрание художественного кружка было передано городу, а музей стал называться губернским музеем искусства и старины. Он обрел новое здание — одно из лучших в городе — купеческий особняк первой половины XIX века И. С. Репина. В нем появились уютные залы, приступили к работе музейные сотрудники, и началась новая страница в жизни музея, немалую роль в истории которого сыграла деятельность З. Д. Клобуковой.

К вятскому периоду относится обучение Зинаиды Дмитриевны в Москве в скульптурной мастерской А. С. Голубкиной. Жизнь складывалась так, что надо было все успеть и совместить: дом, воспитание детей, творчество, общественную работу, в частности, деятельность в художественном кружке и заботу о Художественно-историческом музее.

Думая о поступлении в столичные вузы не мечтала, но продолжала работать самостоятельно по скульптуре, имела возможность знакомиться с художественными выставками в Москве и за границей. Гордилась тем, что многие шедевры мирового искусства изучала в подлинниках под руководством Аронсона в Париже. Свои первые скульптурные работы Клобукова относит к 1910 г. Это «Голова учительницы», «Вербов», портреты детей¹⁶.

В 1913 г. Зинаида Дмитриевна познакомилась с Анной Семеновной Голубкиной. Это событие изменило всю ее жизнь. «Учиться можно,

материально обеспечена, кругом художников и скульпторов много, но запало мне в душу творчество Голубкиной, вот бы у нее! Нет, ее не купишь, а как узнает, что ты богата, и разговаривать не станет... Художники пугали ее строгостью...»¹⁷

Их встреча произошла на выставке в галерее Лемерсье у живописной работы вятского художника А. В. Исупова, обучавшегося тогда в Московском училище живописи, ваяния и зодчества. Голубкина была в восторге от увиденного: «Какова картина?.. Талант! Да, хорош!» Зинаида Дмитриевна в этот момент оказалась рядом. Она, не помня себя от волнения, напросилась в скульптурную мастерскую. Анна Семеновна не была против, но пригласила ее только в качестве натурщицы. Голубкина сама давно за ней наблюдала, точнее сказать, за ее красивой античной шеей, как у греческих статуй, «совсем как у Дианы или Афродиты»¹⁸.

Клобукова пришла позировать в мастерскую. Однако ситуация неожиданно сложилась так, что ей выпал случай лепить вместе со студийцами знакомую Голубкиной модель. «Я не вытерпела и попросила Анну Семеновну разрешения поработать со всеми. Она сурово посмотрела на меня и, обращаясь к ученикам, сказала: "Господа, вот какая храбрая! Да знаете ли Вы, что здесь работают люди, закончившие высшую школу, а Вы — самоучка, только мешать им будете"»¹⁹.

Студийцы не были против. Модель была поставлена, выбрана поза: одной рукой натурщица опиралась на табурет, другая была закинута за шею. Для Клобуковой это все было новым, так как до начала занятий у Анны Семеновны она лепила только портреты, а фигурные композиции никогда не делала. Зинаида смотрела на других, в перерывах тихонько советовалась с учениками, которые ей охотно объясняли непонятное. Работали медленно, больше думали.

На третий день зашла Голубкина, обошла всех и остановилась около Клобуковой. «Господа, смотрите: пропорции правильные, движения верны и даже характер фигуры схвачен — хорошо! Ведь она нигде не училась, и это — ее первая фигура. Отлично!»²⁰

После занятий в мастерской нередко устраивались чаепития. Студенты и педагог делились своими мыслями, говорили об искусстве и современных проблемах в нем. Внимательно слушали Анну Семеновну: ее размышление о скульптуре, понимание материала, отношение художника к работе, умение увидеть модель, «почувствовать ее движение, характер, красоту, открыть ее достоинства. Эти чаепития потом стали постоянными. «Они были такими ценными и так были насыщены мыслями, — вспоминала Клобукова, — что все уходило обогащенными ее мудростью»²¹.

После таких бесед Зинаиде не хотелось возвращаться в свою богато обставленную московскую гостиницу. Ей становилось там скучно среди ковров, шелковых портьер, картин. Она начала невольно сравнивать роскошные интерьеры с «аскетическим величием жизни в мастерской Анны

Семеновны, понимая, что все это не стоило и одной хорошей Голубкинской скульптуры».

Клобукова стала часто приезжать в Москву, работала по несколько месяцев. Ее мечта сбылась — она ученица Голубкиной. «Я жила только в атмосфере искусства. Это уже сделалось моим ремеслом. А. С. Голубкина была для меня всем, учителем и матерью... Я вся подчинилась ее руководству»²².

Среди друзей и знакомых Анны Семеновны были люди, в обществе которых ей было особенно интересно. К таким принадлежала скульптор З. Д. Клобукова. Она звала ее «вятской малиновкой». «Прилетит ко мне малиновка моя, щебечет, разливается, а я сижу, слушаю. Хорошо»²³.

Зинаида Дмитриевна стала не только любимой ученицей, но и верным другом Анны Семеновны. Они были разные по характеру. Одна — строгая, неразговорчивая, сложно сходявшаяся с людьми. Другая, наоборот, — мягкая, ласковая, «простая и общительная» (С. А. Лобовиков). Они друг друга дополняли, а объединяла их самозабвенная вера в искусство.

Голубкина долгое время даже не подозревала, что Клобукова замужем и у нее 4 детей. Позднее, узнав о семейном положении, она пришла в ужас. Зинаида Дмитриевна успокаивала ее, заверяя, что ее занятия скульптурой не отразятся на детях, что у нее достаточно средств для дальнейшего существования и много помощников для безболезненного воспитания детей²⁴.

Анна Семеновна поставила перед собой и своей ученицей непростую задачу, а именно, постараться дать ей знаний за 3—4 месяца больше, чем та бы получила в училище за год. После трех месяцев занятий в мастерской Клобукова получала материалы для домашних заданий на полгода. «Что ученики проходят за полгода, я Вам дам за три месяца, а дома прорабатывайте»²⁵.

Голубкина внимательно и трогательно относилась к Зинаиде Дмитриевне, учила ее самодисциплине в работе. Клобукова понимала, что занятия в мастерской великого художника — это не только учеба, но и воспитание скульптора. Она многое переняла от своего учителя: умение смотреть на мир через призму своей собственной души, быть сильной, выносливой, мужественной и волевой, не падать духом ни при каких обстоятельствах. Эти качества характера в дальнейшем помогли ей выжить в тяжелейших жизненных ситуациях.

Практически с первого знакомства со своей ученицей Голубкина начала думать над ее портретом. Портретный образ создавался очень сложно. Было много сеансов, исполнено несколько портретных вариантов в гипсе. Все не устраивало скульптора, не выходило то, что ей надо. Наконец, все гипсовые бюсты были сломаны, и Анна Семеновна начала «делать прямо по мрамору, и он ей подсказал». Голубкина неожиданно уловила нужный ей момент в то время, когда Зинаида Дмитриевна рассказывала об игре одного

виолончелиста. Скульптор попросила модель посидеть в данной позе, но очень недолго.

В самом конце 1914 г. Клобукова снова приехала в Москву и, к ее удивлению и радости, увидела свой бюст в мраморе. Работа ей понравилась, только она заметила, что в губах вложено много мудрости, а у нее ее нет. С чем автор скульптуры не смогла согласиться.

Сегодня этот портрет находится в постоянной экспозиции Вятского художественного музея имени В. М. и А. М. Васнецовых. О нем много написано. Думаю, что сложно не заметить в экспозиции выразительный женский образ, напоминающий «ожившую в камне каменю». Не случайно «греки не давали скульптору покоя». Но это не подражание грекам, а умение Голубкиной передать в сдержанной форме белоснежного мрамора трепет живой души, показать богатство внутреннего мира любимого для нее человека.

В 1914 г. Зинаида Дмитриевна еще раз ненадолго заехала в Москву, возвращаясь с лечения из Швейцарии почти последним поездом. Через два дня была объявлена война с Германией. При встрече с Анной Семеновной она узнала, что скульптор, желая помочь раненым, решила открыть благотворительную выставку в Музее изящных искусств. Клобукова тоже задумала дома организовать госпиталь для солдат и пройти курсы сестер милосердия. Идея эта пришла в то время, когда по дороге из Швейцарии она увидела раненых, кровь, ужасы войны.

В Вятке она взяла на себя заведование лазаретом на 50 коек в доме купца-благотворителя Д. Ф. Зонова²⁶. Проявляя силу добра и сестринского милосердия, Зинаида Дмитриевна полностью отдавала себя работе: ухаживала за больными, заботилась об их душевном состоянии, ездила в Москву для закупки медикаментов и оборудования.

По сведениям краеведа К. П. Ощепкова, «Клобукова много сделала в области организации госпиталей в 1914—1915 гг. в Вятке. Среди пяти купеческих жен она была удостоена знака общества Красного Креста. Это был очень редкий знак по тем временам. Кроме того, она привозила на возах товары и различные съестные припасы прямо к санитарным поездом и отвозила раненых, которые предназначались для вятских госпиталей»²⁷. Мотивация к ее поступкам была характерна для русской женщины — это самоотверженность, милосердие и добросердечие.



*А. С. Голубкина. Портрет
З. Д. Клобуковой. Мрамор.
1915. ВХМ*

Вспоминая события Первой мировой войны, Зинаида Дмитриевна писала, что, хотя дома ей удавалось работать по скульптуре, жизнь становилась все тяжелей и напряженней. События разворачивались с большой быстротой. В Вятке сделалось какое-то выжидательное затишье. С фронта вести были самые разнообразные... Личного горя, конечно, было много²⁸.

Следует сказать, что в 1917 г. купеческая семья Клобуковых распалась. Имущество мужа было конфисковано. Клобукову и детей выселили, дом был отдан на заселение армейским солдатам. Петр Павлович²⁹ уехал сначала в Москву, а потом на Кавказ, а она с детьми и больной матерью оказалась в Яранске. О судьбе своей ученицы узнала Голубкина. Благодаря ее ходатайству перед А. В. Луначарским Клобукова вернулась в Вятку.

В ноябре 1918 г. она получила Охранное свидетельство на мастерскую за подписью Луначарского.

Войти в русло прежней жизни было непросто, да и невозможно. Потерянное душевное равновесие Зинаида Дмитриевна пыталась обрести в творчестве. Осенью 1917 г. в доме З. Д. Клобуковой собрались члены Вятского художественного кружка. Вопросы было много, в том числе и по организации выставочной деятельности.

В Вятке Клобукова впервые показала свои скульптурные работы на «Выставке товарищества вятских художников» в мае 1918 г. «Особняком стоят восемь произведений единственного на выставке скульптора З. Клобуковой (выступает под именем «Зинаида К-а»), — пишет автор статьи Ф. В. Гогель. Из них рецензент называет пять — «Головка девочки», «Аля», «Голова юноши», «Мойра», «Эскиз», дающих возможность проследить творческий путь одной из учениц А. С. Голубкиной³⁰. Еще до отъезда в Москву она участвовала в третьей художественной передвижной выставке в г. Советске в 1921 г.

В 1925 г., уже после отъезда из Вятки, на выставке игрушек кустарного отдела Вятского госсовнархоза, среди экспонатов были игрушки Клобуковой³¹. Это еще одна сторона творчества Зинаиды Дмитриевны — деревянная расписная игрушка. В 1932 г. на основании распоряжения директора Государственного музейного объединения М. К. Любовикова резные деревянные фигурки с росписью на темы русских сказок в количестве 10 штук под № 176 были переданы музею Клобуковой³². Судьба их пока неизвестна.



*З. Д. Клобукова. 1914–1915 гг.
Из личного архива
А. Б. Горюновой*

Со слов родственников Зинаида Дмитриевна многие годы работала над плоскими деревянными игрушками. Они помнят композиции на тему русских сказок — «Конек-горбунок», «Царевна-лягушка», «Иван-Царевич», «Жар-птица». Продолжая эту тему, надо сказать, что в Сиблаге Клобукова открыла керамическую мастерскую и расписывала вазы по сказочным мотивам В. М. Васнецова, создала игрушечную мастерскую, находясь во время Великой Отечественной войны в эвакуации в Каракалпакии.

11 сентября 1918 г. Зинаида Дмитриевна получила уведомление за подписью знаменитого скульптора С.Т. Коненкова, что ее приняли согласно ее заявлению в действительные члены Союза и она допущена к участию в конкурсе заказа на 50 памятников, данных Советом народных комиссаров. Для получения аванса и формального окончания этого дела ей надлежало прибыть в Москву в Совет профессионального союза.

В том же году Клобукова пишет: «По скульптуре в это время удалось создать: бюст Герцена, Цитатную доску в Москве, барельеф Ленина и еще ряд вещей»³³. Речь идет об участии Зинаиды Дмитриевны в осуществлении Ленинского плана монументальной пропаганды. Он осуществлялся не только в столице, но и в провинции. В Вятской губернии также было принято решение об установке новых памятников и сношении старых монументов, переименовании улиц и площадей, открытии мемориальных до-сок³⁴.

Вятский губернский отдел народного образования обратился к Зинаиде Дмитриевне с просьбой о создании памятника А. И. Герцену, который провел годы ссылки в Вятке и «оставил глубокий след» в развитии ее культуры. В 1917 г. Вятская губернская публичная библиотека получила имя русского писателя, и появилось желание поставить бюст Герцена в читальном зале.

К началу 1919 г. была выполнена работа в глине и отлит слепок из гипса. В основу скульптурного образа был положен карандашный рисунок А. Л. Витберга, выполненный в 1836 г.

В 1920 г. в Вятской публичной библиотеке прошел вечер памяти А.И. Герцена. «В зале возвышался бюст Александра Ивановича Герцена работы З. Д. Клобуковой, любимой ученицы известного скульптора Голубкиной. В витринах были выставлены архивные дела о Герцене и Витберге из Вятского губернского архива»³⁵.

Следует заметить, что скульптурные работы именно монументального характера определяют дальнейший творческий путь Клобуковой после отъезда ее в 1923 г. из Вятки. Она станет заниматься в основном монументальной скульптурой: парковой, мемориальной. Зинаида Дмитриевна создаст портретную галерею скульптурных образов, в которой портреты известных деятелей науки и искусства. Среди них А. С. Голубкина, А. Е. Жуковский, Н. К. Крупская, С. Д. Меркулов, Н. А. Семашко, А. Н. Туполев, П. И. Чайковский.

Начало XX века ознаменовалось в жизни Вятки особым вниманием не только к вопросам культурно-просветительского характера, но и к проблемам художественного образования, развитию народного творчества, созданию кустарных школ и мастерских.

В 1919 г. группой местных художников был поднят вопрос о художественно-промышленных мастерских, и началась работа по их организации. Эта деятельность объединила вокруг себя лучшие педагогические и художественные силы.

Среди педагогов-профессионалов оказались такие незаурядные творческие личности, как Б. М. Смирнов — специалист по русскому языку и литературе, окончивший Ярославскую духовную семинарию и Петроградскую духовную академию; А. И. Столбов, получивший образование в Императорском училище технического рисования барона А. Л. Штиглица и рисовальной школе Императорского общества поощрения художеств; М. А. Демидов, обучавшийся в Казанской художественной школе и Московском училище живописи, ваяния и зодчества; И. Ф. Федоров — выпускник Московского Строгановского училища; В. С. Тезавровская — выпускница Центральных государственных художественно-промышленных мастерских.

Имея опыт в создании Вятского художественного кружка и художественно-исторического музея, Клобуковой приходилось брать на себя многие проблемы по устройству художественно-промышленной школы: она «выбивает» кредиты для местных мастерских в Москве, без которых невозможно заплатить за оборудование. Заведующий мастерскими И. Ф. Федоров просит Зинаиду Дмитриевну похлопотать за них, т. к. помещения могут отдать под командные курсы (1919 г.). «Умоляю Вас, — пишет он, — примите срочные меры, и телеграфируйте от имени Наркомпроса»³⁶. Также Иван Федорович обращается к ней с просьбой принять участие в передаче художественной коллекции бывшего кустарного музея Вятским художественным мастерским.

Клобуковой приходится жить между Вяткой и Москвой, где она уже практически обосновалась. Там Зинаида Дмитриевна закупает материалы и оборудование для мастерских непосредственно на фабрике или в магазинах по фабричному ценам, а потому намного дешевле, чем дома. Она приобретает все необходимое: краски, кисточки, холсты, оборудование. «Вас, Зинаида Дмитриевна, с нетерпением ждем. Везите нам больше новостей»³⁷. Художник-преподаватель Е. П. Фирсов с уверенностью заявляет, что судьба в деле организации мастерских и их существовании всецело зависела от работы Клобуковой в Центре³⁸.

В 1919 г. в доме Клобуковой, где она открыла ранее студию для желающих обучаться искусству скульптуры, проходили ученические выставки и отчеты студентов Вятских художественно-промышленных мастер-

ских³⁹. На заседании Совета мастерских 1919 г. Федоров зачитал мандат от городского отдела народного образования с предложением — о предоставлении для художественно-промышленных мастерских дома П. П. Клобукова по 10-й Советской и ул. Свободы, д. № 99. Зинаида Дмитриевна не только приняла это решение, но и предложила передать мастерским весь имеющийся в доме инвентарь и отлитые из гипса в музее Александра III формы голов скульптора эпохи Возрождения Донателло⁴⁰.

Вятские художественно-промышленные мастерские становятся центром всей культурной жизни Вятки и Вятской губернии. «В 1922 году, — вспоминает Зинаида Дмитриевна, — я металась между Москвой и Вяткой, некогда было дышать, спала по три часа в сутки. Мастерские шли полным ходом, но возникали трудные для меня решения, и без Наркомпроса я не могла поступать уверенно. И, кроме того, были задания по музею и охране памятников старины»⁴¹. В 1923 г. Зинаида Дмитриевна, заведующая скульптурным отделением художественно-промышленного техникума, переезжает в Москву.



Сотрудники подотдела по делам музеев и охране памятников искусства и старины (Губмузей) при Вятском губернском отделе народного образования. 1920 г. Фото С. А. Лобовикова. ВХМ

В Москве ее ждала другая жизнь: там уже была своя мастерская, заказы на скульптурные станковые и монументальные работы и в то же время — забота об ее учителе, которая была больна и нуждалась в ее общении, несмотря на то, что рядом были родные. Позднее приобретенный в Вятке опыт жизненный, профессиональный, организационный потребовался ей в создании нового большого дела — организации Мемориального дома-музея А.С. Голубкиной в Москве и Зарайске.

Сегодня, обращаясь к историческому и культурному наследию Вятки, опираясь при этом на новые источники и открывая заново уже прочитанные страницы прошлого, хотелось увидеть место человека в потоке

бесконечных событий времени. Причем конкретного человека — Зинаиды Дмитриевны Клобуковой. Ее жизнь в Вятке — это целая эпоха, связанная с культом творческой личности, которая активно учувствовала в формировании художественной культуры Вятского края первых десятилетий прошлого века.

Примечания

¹ Горюнова Л. Б. Спасительная сила искусства // Вятский наблюдатель. 1997. 9 мая (№ 36). С. 14.

² Любимов В. А. Старая Вятка. Квартал за кварталом. Первая часть: Начало (от Засоры до Заострожной). Вятка, 2014. С. 85.

³ Алпатов В.М. О матери (воспоминания о Зинаиде Владимировне Удадьцовой) // URL: <http://librarius.narod.ru/personae/zvudal.htm>.

⁴ ГАКО. Ф. 213. Оп. 1. Д. 732. Анкеты учениц Вятской Мариинской женской гимназии.

⁵ Чиркин С. А. Развитие банковского кредитования в Вятском крае XIX веке // URL: <http://cyberleninka.ru/article/n/razvitie-bankovskogo-kreditovaniya-v-vyatskom-krae-v-xix-veke>

⁶ Николаева Т. К. Аронсоны в Вятке // Герценка: Вятские записки. Киров, 2011. Вып. 20. С. 163.

⁷ Автобиография З. Д. Клобуковой // Личный архив Л. Б. Горюновой.

⁸ Письмо З. Д. Клобуковой к Н. К. Крупской // Личный архив Л. Б. Горюновой.

⁹ Там же.

¹⁰ Там же.

¹¹ Телепередача «Купцы Клобуковы» в цикле «Из прошлого Вятки» с участием Л. Б. Горюновой и К. П. Ощепкова на Кировском телевидении. 1995. Машинопись. С. 24–26.

¹² ГАКО. Ф. 2327. Оп. 1. Д. 3. Отчет Вятского губернского музея искусства и старины за 1919 г.

¹³ Лобанова Е. В. История Вятского художественного кружка на страницах вятской периодической печати // Герценка: Вятские записки. Киров, 2010. Вып. 18. С. 101.

¹⁴ Рылов А. Воспоминания. Л.: Художник РСФСР, 1977. С. 116.

¹⁵ ГАКО. Ф. 1137. Оп. 1. Д. 9. Л. 49. В 1919 г. Зинаида Дмитриевна передала в дар музею: 36 произведений скульптуры, 12 картин, 4 рисунка, 2 чайника старого и русского фарфора, 1 хрустальный графин и 1 костяную статуэтку, часы старинные настольные, часы старинные стенные, 12 кресел, 1 стол, 1 зеркало, 4 портьеры, 47 книг и изданий по истории искусства.

¹⁶ Автобиография З. Д. Клобуковой // Личный архив Л. Б. Горюновой.

¹⁷ Клобукова З. Д. Воспоминания об А. С. Голубкиной. Машинопись. С. 2. Материал готовился к книге «А. С. Голубкина. Письма. Несколько слов о ремесле скульптора. Воспоминания современников». М., 1983 // Личный архив Л. Б. Горюновой.

¹⁸ Там же. С. 4.

¹⁹ Там же. С. 6.

²⁰ Там же. С. 8.

- ²¹ Там же. С. 9.
- ²² Из письма З. Д. Клобуковой к Н. К. Крупской // Личный архив Л. Б. Горюновой.
- ²³ Голубкина А. С. Письма. Несколько слов о ремесле скульптора. Воспоминания современников. М., 1983. С. 261.
- ²⁴ Клобукова З. Д. Воспоминания об А. С. Голубкиной. Машинопись. С. 12.
- ²⁵ Там же. С. 13.
- ²⁶ Памятная книжка Вятской губернии и календарь на 1915 г. / изд. Губ. стат. комитета. Вятка, 1914. С. 45. URL: http://personalhistory.ru/papers/1915_Pam_kn_Vytskoy_gub%2042-45.htm/
- ²⁷ Телепередача «Купцы Клобуковы» в цикле «Из прошлого Вятки» с участием Л. Б. Горюновой и К. П. Ощепковым на Кировском телевидении. 1995. Машинопись. С. 25.
- ²⁸ Воспоминания З. Д. Клобуковой // Личный архив Л. Б. Горюновой.
- ²⁹ По сведениям краеведа К. П. Ощепкова, Клобуков покинул город в 1926 году. В этом же году появилась последний раз в городе и Зинаида Дмитриевна.
- ³⁰ Анисова К. П. Выставки изобразительного искусства в Вятке и Вятской губернии (1905 – 1925 гг.) // Герценка: Вятские записки. Киров, 2010. Вып. 18. С. 73.
- ³¹ Там же. С. 84.
- ³² ГАКО. Ф. 2327. Оп. 1. Д. 100. С. 9.
- ³³ Автобиография З. Д. Клобуковой // Личный архив Л. Б. Горюновой.
- ³⁴ Кирюхина Е. И. Ленинский план монументальной пропаганды и его осуществление в нашем крае // Научно-практическая конференция «Памятники истории и культуры – делу коммунистического воспитания подрастающего поколения»: тезисы и доклады. Киров, 1989. С. 2.
- ³⁵ Рашковский А. Л. Фрагменты истории краеведческого отдела Герценки на фоне событий в библиотеке и Вятском крае: краткий обзор истории краеведения в Вятском крае // Герценка: Вятские записки. Киров, 2009. Вып. 16. С. 110.
- ³⁶ Письмо И. Ф. Федорова к З. Д. Клобуковой. 1919 // Личный архив Л. Б. Горюновой.
- ³⁷ Письмо Б. М. Смирнова к З. Д. Клобуковой. 1920-е гг. // Там же.
- ³⁸ Письмо Е. П. Фирсова к З. Д. Клобуковой. 1920 г. // Там же.
- ³⁹ Анисова К. П. Указ. соч. С. 76.
- ⁴⁰ ГАКО. Ф. 1137. Оп. 1. Д. 256. Л. 138.
- ⁴¹ Там же.

Незабытое имя

К 130-летию Н. Г. Машковцева (1887–1962)

На 150-летнем юбилее Кировского областного краеведческого музея 3 февраля 2016 года директору М. С. Судовикову вручили как подарок музею исторический документ — жалованную грамоту на дворянство с гербом Якову Петровичу Машковцеву, подписанную государем императором Николаем I, от 14 декабря 1851 года. Доктор исторических наук М. С. Судовиков более 20 лет работает над темой «Вятское купечество» и изучает материалы о знаменитой династии Машковцевых. В 2017 году исполняется 130 лет со дня рождения внучатого племянника Якова Петровича, известного искусствоведа Николая Георгиевича Машковцева (1887–1962), начинавшего свой путь на рассвете



А. М. Герасимов. Портрет Н. Г. Машковцева.
Бумага, акварель. 1952 г.

те XX века в Вятке.

Машковцев Николай Георгиевич происходил из знатного на Вятке рода изгнанников из Великого Новгорода. При Иване Грозном они были вывезены в Москву как бунтовщики под надзор властей, а позднее бежали из Москвы в Вятку. Изначально это были крестьяне «Кстининской веси» по прозвищу «московцы», а потом прозвище перешло в фамилию¹. Машковцевы становились горожанами, торговали, правили городом, строили каменные храмы, например, Царево-Константиновский и Иоанно-Богословский, встречались с государями.

В 1824 году городской голова Иван Степанович Машковцев удостоился чести принимать в своем дворце на Спасской улице императора Александра I, выступил с инициативой в честь государя соорудить Александроневский собор на Семеновской площади, вложил немало средств, получил дворянский титул и стал потомственным почетным гражданином Вятки. Он долгое время опекал племянников Якова и Егора Петровичей, оставшихся без отца. В этом поколении Машковцевых появились другие приоритеты — получение высшего образования... и участие в революционной деятельности.

В 1933 году согласно требованиям времени Николай Георгиевич Машковцев дополняет автобиографию воспоминаниями о деде, современнике А. И. Герцена: «Дед мой, Егор Петрович Машковцев (похоронен на кладбище Успенского Трифонова монастыря, памятник сохранился. — Т. М.), будучи студентом Московского университета, находился в кружке Герцена и Огарева, был вместе с ними арестован и сидел... Имя деда есть в словаре революционных деятелей, изданном Музеем Революции СССР.

Дядя мой, Н. Е. Машковцев, был арестован за пощечину, данную им вятскому вице-губернатору. Другой дядя, двоюродный брат отца, П. П. Аршаулов, входил в кружок Благоева и вообще принимал деятельное участие в организациях, предшествовавших учреждениям социал-демократической Рабочей Партии. За свою деятельность он подвергался многократным репрессиям. Подробности о его личности и деятельности есть в книге В. И. Невского «История партии», а также в «Словаре революционных деятелей». Младшая сестра моей матери В. М. Поскребышева была активной участницей борьбы 1905 года»².

Из этого обширного отрывка можно заключить, что по семейной традиции ближайшие предки Николая Машковцева были свободолюбивыми, прогрессивными и демократичными, хотя и обедневшими ко времени рождения мальчика. Да и появился он на свет в небольшом городке Слободском 13 (25) ноября 1887 года. Рос Николенька без отца единственным ребенком при мамочке, которую любил до самозабвения. Серафима Михайловна после ранней смерти мужа зарабатывала уроками музыки и рукоделием.

В 1897 году мать и сын перебрались в Вятку, когда мальчику надо было учиться в «университете». Так называли Реальное училище на углу улиц Спасской и Гласисной (ныне Октябрьский проспект). Маленькое семейство поселилось на Спенчинской (ныне К. Либкнехта), чтобы Николаю было удобно ходить в училище³. Но скоро юный максималист увлекся передовыми идеями. «Я издавал ученические журналы, организовывал митинги и сходки, работал в кружках. Из шестого класса меня исключили»⁴, — пишет Н. Г. Машковцев в автобиографии. Экзамены сдал экстерном. Первые уроки боевой публицистики семнадцатилетний юноша получил в вятской газете, издаваемой Н. А. Чарушиным, и понял, какие малые деньги дает литературный труд. Но его горячее слово еще пригодится в рассказах о выставках и художниках в течение всей жизни.

Чтобы не терять времени, Николай благоразумно стал посещать «домик-крошку» в Копанском переулке художника Николая Николаевича Хохрякова, своего дальнего родственника. У известного всей Вятке покладистого добряка уже сложился крут учеников. Обучались рисунку, ходили на этюды, посещали художественные выставки, устраиваемые на Пасху членами Вятского художественного кружка, учащимися Московского училища живописи, ваяния и зодчества.

Машковцев тянулся к постижению искусства живописи и, как многие молодые люди этого поколения, в 1908 году покинул Вятку ради

удовлетворения своих интересов и благодаря широким взглядам на жизнь быстро меняющегося общества в революционную эпоху. К нему постепенно приходило понимание значения искусства, его облагораживающей роли в формировании общества, и это понимание спасет его самого лично в период эпохальных событий. Герой постепенно искал свой путь, постигал новые истины. Ни баррикады, ни забастовки, ни саботаж не могли увлечь созревающего гражданина своей страны напрасными действиями.

В Москве Николай продолжил художественное образование в частной студии К. Ф. Юона и И. О. Дудина. В автобиографии есть значимые строки: «С этого времени начались мои систематические занятия по живописи и истории искусства. Огромное значение для меня имело знакомство с И. Э. Грабарем. Ему и позднее И. С. Остроухову я обязан тем, чего не могла в то время дать никакая школа»⁵. Для общего образования он поступил в народный университет А. Л. Шанявского, где проходил курс истории, философии, эстетики.

Машковцев как художник и общественный деятель вступил в Вятский художественный кружок 7 ноября 1910 года⁶ вместе с о. Вениамином

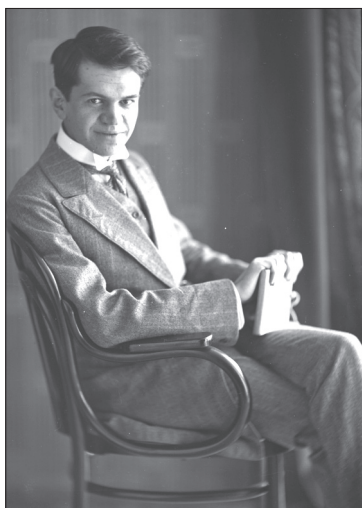

*Н. Г. Машковцев. Вятка, 1911 г.
Фото С. А. Лобовикова*

(Тихоницким), имевшим в своей уникальной библиотеке книги его деда Егора Петровича⁷. Жили они оба на Спенчинской улице на расстоянии квартала. 5 декабря 1910 года о. Вениамин, настоятель Владимирской церкви, освящал событие: открытие на Владимирской улице Художественно-исторического музея, созданного кружком и трудами братьев Виктора, Аполлинария, Аркадия Васнецовых. Где-то здесь, в кварталах Спенчинской, возможно, жила полковничья дочка по имени Елизавета Петровна, ее он в письмах нежно называл «гуселька» от фамилии «Гусева». Из-за Серафимы Михайловны и «гусельки»⁸ счастливый молодой человек, даже обучаясь в Москве, при любой возможности оставался в Вятке.

В 1911 году Машковцев, задержавшись в Вятке и будучи членом экспертной комиссии, много работал с председателем правления кружка фотографом Сергеем Александровичем Лобовиковым над уставом, отчетом, каталогом кружка и ... позировал фотохудожнику. В результате получилось три известных варианта портрета начинающего искусствоведа.

Уже в декабре 1911 года Машковцев становится секретарем общества «Свободная эстетика»⁹, посещает выставку «Мир искусства» и договаривается с коллекционером И. А. Морозовым, владельцем Тверской мануфактуры, о пожертвовании для музея 1000 рублей. Он пишет Лобовикову о пользе своего положения для музея: «Мне приходится вести дела буквально со всеми меценатами и лучшими художниками». Половина суммы, выделенной Морозовым, идет на приобретение картины П. В. Кузнецова «Крымская весна» с выставки, остальные — на строительство нового здания музея. Причем, в письмах Лобовикову Машковцев обсуждает структуру музея, не советуя соединять исторический и естественный отделы, искусство и науку. Не рекомендует также устраивать конкурс на проект музейного здания, так как лучшие архитекторы в них обычно не участвуют; художник работает иначе, зная наверняка, что здание будет строиться по его проекту. В довершение он готов выступить на втором Всероссийском съезде художников 1911 года и рассказать о вновь созданном музее в Вятке.

Поскольку экзамены Николай Георгиевич привык сдавать экстерном, все лето 1912, конец 1913 и начало 1914 года жил дома и участвовал в заседаниях кружка, решающего вопросы с помещением музея, с выставками, с заказами художникам, иконописцам, мастерам прикладного искусства. Являясь активным членом правления кружка, он читал лекции, в том числе «Основные задачи современного музея»¹⁰.



Н. Г. Машковцев в день Белой машины (благотворительная акция в помощь больным туберкулезом). Вятка, 1910-е гг.

Завершив учебу в 1913-м, в феврале 1914 года он встретился в Москве с художниками Ап. Васнецовым и Исуповым, с купеческой четой Клобуковых из Вятки, чтобы обсудить музейные дела и выразить меценатам благодарность за предоставленную возможность разместить музейную коллекцию в родовом доме Клобуковых на углу Спасской и Спенчинской¹¹.

В январе 1916 года Машковцев вместе со студентом юридического факультета Петроградского университета купеческим сыном из Кукарки А. С. Лебедевым посетил художников Васнецовых, Виктора и Аполлинария. И снова при встречах обсуждались проблемы музея. Разрабатывая с Лебедевым проект городского историко-художественного музея в Вятке, они даже обменивались опытом с М. В. Нестеровым, учредителем Уфимского городского музея¹². И снова летели письма Лобовикову с просьбой заняться музеем, где пока трудился только Хохряков. При-

ехав на помощь Хохрякову уже в феврале, Машковцев ждал в Вятке появления «профессора», вероятно, Лебедева.

Работы по музею в клобуковском доме было много, а особенно волновала экспозиция, как сделать музей привлекательным для каждого посетителя. Он думал и о публике, которая приучена легко воспринимать фотографии и кинематограф, где все понятно, все налицо, все разжевано и не надо думать, а только смотреть совершенно пассивно, искать подобное же и в живописи. Стену между доселе неведомым произведением и посетителем музея может разрушить только добрая воля зрителя. Умение смотреть — непростая и нелегкая вещь. Об этом тоже писал в обзорах вятских и столичных выставок начинающий искусствовед.

В Вятке, чтобы жизнь искусства становилась ближе и понятнее людям, представляющим разные слои общества, он готовил лекции, беседы, проводил их для публики, не только музейной. Заинтересованные слушатели долго помнили затрагиваемые им темы: «Музеи России, их история и постановка», «Эволюция форм», «Техники искусства», «Реализм и декоративность», «Александр Иванов», «Валентин Серов», «Александр Витберг и архитектура». Лекции тогда сопровождалась световыми картинками, позднее по нашей музейной коллекции был сделан диафильм с текстом Н. Г. Машковцева¹³.

Между тем, благодаря успехам в изучении истории зарубежного и русского искусства по литературе, музейным собраниям и частным коллекциям, Машковцев стал известен своими статьями в журналах эстетического направления. В 1917 году будущего искусствоведа уже зачислили в штат Третьяковской галереи помощником ее хранителя¹⁴. Галерея в то время переживала исключительно сложный момент своей истории: проходила научная инвентаризация художественного имущества галереи, составлялся ее первый научный каталог, складывалась новая экспозиция галереи. До 1930 года Николай Георгиевич тесно связан с галереей сначала как хранитель, а потом заместитель директора по научной части.

После революции параллельно с основной работой в галерее Машковцев заведовал отделом музеев периферии Всероссийской Коллегии по делам музеев при Наркомпросе. Эта Коллегия создавала сеть музеев по всей стране, определялся характер каждого музея, направление его научной и просветительской работы. Нужно было удержать в государственном хранении принадлежащие народу художественные ценности, наладить их учет, потому что музеи в это время стали средоточием материальных свидетельств уходящей эпохи.

В Вятке в 1919–1924 годах музейной секцией губернского отдела народного образования заведовал архитектор И. А. Чарушин¹⁵. Благодаря его энергии Вятский губернский музей искусства и старины сохранил за собой особняк, построенный в 1815 году для купца И. С. Репина. С Иваном Аполлоновичем Машковцев вел активную переписку на протяжении пяти лет. Очевидно, она касалась строительства специального музейного здания.

Поскольку Чарушин назначил в 1919 году заведующим галереи Хохрякова, а директором музея Румянцева, то переписка Машковцева велась с ними. Речь шла об отборе и своевременной транспортировке произведений, предназначаемых в музей из Государственного музейного фонда. Николай Георгиевич сознательно и планомерно комплектовал отделы музея произведениями русского и западноевропейского искусства, включив Вятский музей в число восьми периферийных художественных собраний страны, пополняемых работами иностранных мастеров. В первую передачу в музей на родину в 1919 году он, движимый революционным энтузиазмом, собрал те произведения, которые были у художников и коллекционеров, сотрудничавших с Наркомпросом, — у К. В. Кандаурова, П. П. Кончаловского, С. А. Полякова. В теоретических трудах этих лет «Музейное дело», «Принципы музейного строительства», «Революция и памятники» он обосновал необходимость научности идеи существования музея, оформил структуру областных музеев, выявил пользу революции в перераспределении художественных ценностей.

Из писем Хохрякову узнаем, что не только глобальные музейные проблемы волновали корреспондентов. Николай Георгиевич решал и частные вопросы, касающиеся дел и судеб земляков. Например, мать художника Алексея Испуова беспокоилась из-за слабого здоровья сына, взятого на военную службу в Туркестан¹⁶. И в 1922 году он возвращается в Вятку благодаря содействию Машковцева. Игорь Грабарь, по служебным делам побывав в Риге, по просьбе Николая Георгиевича основательно снабжает препаратами для фотографирования Сергея Лобовикова¹⁷, лишь бы тот работал и выполнял заказы музея, искусно, как только он умел, передавая материал и фактуру экспонатов.

После смерти матери Серафимы Михайловны в письмах Хохрякову Машковцев просил его по-родственному навещать ее могилу на Ахтырском кладбище, где похоронены все Хохряковы, Рязанцевы, Спасские (ныне территория областной больницы).

Уезжая из Вятки, Машковцев обычно брал живописные полотна, рисунки и альбомы Хохрякова, чтобы устроить их в столице, предлагал в Третьяковскую галерею, в Музей изобразительных искусств или частным лицам.

Хохряков исповедует Машковцеву, рассуждая о своей занятости в семье, в музее: «Никогда свободен не бываю... приходится мириться со всеми и нести послушание»¹⁸. И получает ободряющий ответ: «Я так рад, что матерьяльная сторона Вашей жизни теперь несколько улучшилась. Вы можете жить, не думая о завтрашнем дне, но я боюсь, что Вы слишком мало времени отдаете живописи»¹⁹. Машковцев сообщает, что Хохрякову, Румянцеву, Клобуковой и Деньшину назначается академический паек, что Хохряков как научный сотрудник имеет право пользоваться месячным отпуском.

Хохрякову для изучения произведений были нужны сведения о каждом художнике, живописце, рисовальщике или гравере. В помощь работе музея Николай Георгиевич купил и прислал несколько иностранных

справочников, ценных изданий, снабженных множеством иллюстраций²⁰. В 1925 году Николай Георгиевич пишет о правилах составления каталога, несколько раз напоминает о путеводителе по музею, ценные материалы для которого у опытного экскурсовода Хохрякова к тому времени были уже собраны.

1 июня 1925 года Машковцев поздравляет Вятский музей с превосходным отчетом, присланным в Главнауку, где «он сделал сенсацию». Николай Георгиевич пишет Хохрякову: «Меня особенно удовлетворила Ваша часть отчета. Это не комплимент из вежливости, а совершенно искреннее мнение. Вы совершенно овладели вновь поступившим материалом, который проработали как нельзя лучше, особенно принимая во внимание крайнюю скудость вашей библиотеки, к пополнению которой я принимаю сейчас самые решительные меры. Ваша статья доказывает (и не мне, конечно, только), что все направленное из фонда в музей действительно попадает в хорошие руки, так сознательно, по-музейному, прорабатываете Вы каждую вещь, принимая ее в свое собрание. Во многих случаях Вы делаете гораздо более правильные атрибуции и названия, чем те, с которыми вещь приходит к Вам...»²¹. Николай Георгиевич не случайно считает Хохрякова первым искусствоведом в Вятке.

В письмах Хохрякову Машковцев делится своими впечатлениями о посылаемых в музей произведениях, оценивая полотна и характеризуя художников. Например, о «Крыме» Константина Коровина он пишет: «Ваша молодежь — художники — особенно должна ценить эту картину. Весь Коровин в любви к жизни, к ее краскам, свету, теплу, аромату, и в этой картине одно из самых пламенных, вдохновенных, без всякого срыва, выражений этой любви. Я долго выискивал и подбирал для музея именно солнечного Коровина»²². Или картину-икону «Георгий Победоносец» Валентина Серова он посылает со словами: «А так как задача музея не худшее, а лучшее показывать и выдвигать на первое место, то и здесь, мне кажется, уместно в ряду других серовских картин иметь «Георгия» как некую вершину, как отображение романтического периода жизни художника»²³.

Николай Георгиевич, хорошо зная интерьеры музея, мог мысленно представить и описать вновь складывающуюся экспозицию в разных вариантах, выделяя и группируя произведения иностранных живописцев, художников-вятчан, в маленьких комнатах камерные вещи, крупные полотна в больших, напротив входа в зал. При этом соблюдал периоды, все в хронологическом порядке. В больших залах музея иногда кажется, что можно повесить больше картин, а не убирать их в запасник. У Машковцева есть правило: «Иногда путем такой частой развески можно создать очень красивое и декоративное впечатление сопоставлением гармонических красочных пятен, но такой внешний эффект убивает художественное воздействие от каждой картины в отдельности»²⁴.

Собственный опыт работы в галерее он распространял на Вятский музей. Как человек, знающий музейную работу, он понимал все тонкости

развески экспонатов, и заложенные Машковцевым традиции живут сейчас в «Малой Третьяковке», т. е. в нашем музее. У самого Николая Георгиевича в рукописях остались неопубликованными очерки разных лет: «Вятский художественный кружок», «Вятский государственный областной музей», «Алексей Владимирович Исупов», «Вятский областной музей и его задачи», статья к диафильму о художественном музее г. Кирова. Из архивного материала отдела рукописей ГТГ на вятские темы опубликована только статья к каталогу выставки произведений Н. Н. Хохрякова в Москве в 1948 году. В ней Николай Георгиевич определил роль опытного художника, отца для творческой вятской молодежи, и привел строки из искренних писем о проблемах, характерных для скромного провинциала, лирика с поэтической душой.

1 октября 1930 года, когда не стало Хохрякова, он тепло делится с Лобовиковым: «Часто своим гостям, рассказывая о Вятке, я демонстрирую Ваши фотографии (их у меня несколько штук), вызывая неизменный восторг, особенно нравится всегда Вятка со стороны Хлыновки. Как видите, во мне не совсем еще угас Вятский патриотизм, и я продолжаю по-прежнему ценить Ваше искусство. Ваше письмо вызвало в моей памяти те вечера, которые я проводил в кругу Вашей семьи в Вятке, когда Елизавета Андреевна хлопотала около детишек, а мы с Вами рассуждали о настоящем и будущих судьбах Вятского Художественного кружка и музея. С тех пор прошло около двадцати лет, и многое реализовалось из наших планов. В Вятке существует художественная школа, и главное — музей наш вырос и окреп.

Должен Вам сказать, что, отнюдь не преувеличивая своего значения в этом деле и не умаляя роли других и прежде всего Вашей роли, я считаю, что моя работа над Вятским музеем есть еще одно из немногих настоящих дел моей жизни. Мое горячее желание, чтобы музей рос и развивался, совершенствуясь. Сам я стремлюсь оказать музею всю ту помощь, какая в моих возможностях»²⁵. Когда Николай Георгиевич пытается писать о «личной жизни», все сводится к написанию книги об Александре Иванове и возможности раз в неделю работать в Ленинской библиотеке. Но в этом же письме Лобовикову он передает поклон от жены Екатерины Александровны, с которой бывал в Вятке. Имя жены не то, которое упоминалось в 1916 году, потому что не каждая женщина выдерживает изменение статуса мужа в связи с революционными переменами. Частная жизнь знаменитого земляка-искусствоведа читается даже в очень скромной архивной переписке: у него были два сына и дочка. Он, как все мы, заботился об образовании детей, их здоровье и отдыхе.

Следует напомнить также, что в 1939 году, когда издавались «Воспоминания» А. А. Рылова, Машковцев написал предисловие для книги художника-земляка, отметив такие качества мемуаров, как доброжелательность тона автора, живость его литературного языка, широта охвата событий и героев повествования.

Даже после Великой Отечественной войны Кировчане обращаются по старой памяти к влиятельному искусствоведу. С детских лет знакомый Машковцеву Евгений Чарушин просит замолвить слово за скульпторов, своих вятских друзей, создавших совместно с Ломоносовским заводом серию поэтических настольных статуэток в фарфоре²⁶.

В 1964 году Кировский областной художественный музей имени А. М. Горького (так он тогда назывался) издал единственный на сегодняшний день каталог живописи и скульптуры при научной консультации Н. Г. Машковцева, знавшего и помнившего, из каких коллекций комплектовалось собрание музея на протяжении полувека.

Людмила Алексеевна Микрюкова, сотрудник Музея-усадьбы художника Н. Н. Хохрякова, ознакомившись с рукописным фондом Н. Г. Машковцева, сохранившимся в столице, пишет: «Это не человек, а глыба, культурнейший, образованнейший, обладающий незаурядными организаторскими способностями, мыслитель и философ. Нельзя, чтобы его забыли, особенно земляки. А ведь в Вятке почти его не помнят»²⁷.

В Москве дочь ученого Анна Николаевна Машковцева приняла участие в составлении сборника трудов члена-корреспондента Академии художеств СССР, профессора, заслуженного деятеля искусств РСФСР Н. Г. Машковцева «Из истории русской художественной культуры», изданного в 1982 году.

В исследованиях, очерках, статьях описаны судьбы и творчество русских мастеров — Владимира Боровиковского, Карла Брюллова, Александра Иванова, Павла Федотова, Ивана Крамского, Ильи Репина, Василия Сурикова, Андрея Рябушкина, Александра Головина, Константина Юона, Николая Крымова, Петра Кончаловского... И это достойный вклад вятчича в духовное возрождение России на все времена.

Н. Г. Машковцев был одним из первых, кто вслед за И. Э. Грабарем и А. В. Бакушинским ввел в искусствоведение имена художников нового времени: Николай Ульянов, Евгений Лансере, Николай Чернышев, Георгий Верейский, Борис Яковлев, Василий Бакшеев, Михаил Пырин. Сам будучи скромным человеком, он брался за статьи и каталоги выставок рядовых художников, как будто доказывая мысль, что каждый из нас вносит свой вклад в историю искусства. Это возможно только при полной открытости и непредвзятости искусствоведа, при искренней любви к человеку-творцу, любви к искусству. Дело в том, что в 1919 году возникла очередная параллель в деятельности Н. Г. Машковцева. По рекомендации К. А. Коровина и И. И. Машкова, ученика А. М. Васнецова, он стал преподавателем истории русского искусства в Первых государственных свободных художественных мастерских (ВХУТЕМАСе), бывшем Московском училище живописи, ваяния и зодчества. Отнюдь не все ученые могут и умеют успешно это делать. Николая Георгиевича всегда занимали вопросы преподавания истории искусства на творческих факультетах. В 1949 году

Н. Г. Машковцеву была присуждена ученая степень кандидата искусствоведения, в 1950-м он утвержден в звании профессора. С 1943 по 1962 год он заведовал сектором русского искусства Научно-исследовательского института теории и истории изобразительных искусств Академии художеств СССР²⁸.

Труд этот завершился успешно. Именно Н. Г. Машковцеву было поручено Министерством культуры СССР создание первого в нашей стране учебника по истории русского искусства для художественных вузов. Со статьями ученого, при его общем руководстве и редакции вышел двухтомник «Истории русского искусства» в 1957 и 1960 годах.

До самой кончины на протяжении 20 лет он заведовал кафедрой искусствоведения Московского городского педагогического института им. В. П. Потемкина, вел активное общение как педагог и искусствовед. Его не стало 11 апреля 1962 года.

Примечания

¹ Судовиков М. С. Машковцевы. Купцы и общественные деятели // Купечество вятское: ист. сб. Киров, 1999. С. 16.

² Дополнения к автобиографии Машковцева Н. Г. (рукопись, черновик). 4 февраля 1933 г. // ОР ГТГ. Ф. 120/23. Л. 1.

³ Любимов В. А. Старая Вятка. Квартал за кварталом. Первая часть. Начало. Киров (Вятка), 2014. С. 58–59.

⁴ Машковцев Н. Г. Автобиография. Рукописный черновик на 11 листах (2-я половина 1930-х гг.). // ОР ГТГ. Ф. 120/26. Л. 1.

⁵ Там же.

⁶ Журналы общих собраний членов кружка за 1909, 1910, 1911 гг. // ГАКО. Ф. 1294. Оп. 1. Л. 49.

⁷ Петряев Е. Литературные находки. Киров, 1966. С. 52.

⁸ Письмо Машковцева Н. Г. к Е. П. Машковцевой от 11 февраля 1916 г. // ОР ГТГ. Ф. 120/2534. Л. 1.

⁹ Письма Машковцева Н. Г. к Лобовикову С. А. 1911–1912 гг. // Архив ВХМ. Ф. 2. Оп. 1. Ед. хр. 5–9. Л. 2–3.

¹⁰ Приглашения на заседания ВХК 5 сентября 1909 г. – 16 июня 1914 г. // ГАКО Ф. 1294. Оп. 1. Л. 30.

¹¹ Малышева Т. В. Меценаты Клобуковы // Купечество вятское... С. 134.

¹² Жаравин В. С. Александр Лебедев – просветитель и краевед. Киров, 2011. С. 3.

¹³ Киселева Г. Г. Николай Георгиевич Машковцев. Буклет. Киров, 1990. С. 6.

¹⁴ Горина Т. Н. Н. Г. Машковцев – историк искусства, художественный критик, музейный работник, педагог // Н. Г. Машковцев. Из истории русской художественной культуры. М.: Советский художник, 1982. С. 9.

¹⁵ Борчина М. Деятельность Вятского губернского музея искусства и старины в первые годы Советской власти (1917–1920) // Кировский художественный музей имени В. М. и А. М. Васнецовых: материалы и исследования (2000–2003). Киров, 2004. С. 15.

¹⁶ Письмо Хохрякова Н. Н. к Васнецову А. М. от 14 декабря 1920 г. // ОР ГТГ. Ф. 11/167. Л. 2.

¹⁷ Письмо Машковцева Н. Г. к Румянцеву Н. Н. от 24 марта 1921 г. // Там же. Ф. 120/2597. Л. 1.

¹⁸ Письмо Хохрякова Н. Н. к Машковцеву Н. Г. от 1 февраля 1922 г. // Там же. Ф. 120/3766. Л. 7.

¹⁹ Письмо Машковцева Н. Г. к Хохрякову Н. Н. от 6 марта 1923 г. // Там же. Ф. 120/2615. Л. 2.

²⁰ Письмо Машковцева Н. Г. к Румянцеву Н. Н. от 6 марта 1925 г. // Там же. Ф. 120/2600. Л. 1.

²¹ Письмо Машковцева Н. Г. к Хохрякову Н. Н. от 1 июня 1925 г. // Архив ВХМ. Ф. 13. Оп. 1. Л. 2–2 об.

²² Письмо Машковцева Н. Г. к Хохрякову Н. Н. Б/д. // Там же. Л. 4.

²³ Там же. Л. 5.

²⁴ Там же. Л. 6 об.

²⁵ Письмо Машковцева Н. Г. к Лобовикову С. А. от 1 октября 1930 г. // Там же. Л. 9–9 об.

²⁶ Письмо Чарушина Е. И. к Машковцеву Н. Г. (1940-1950-е гг.). // ОР ГТГ. Ф. 120/3790. Л. 11–12.

²⁷ Письмо Микрюковой Л. А. в Музей-усадебу художника Н. Н. Хохрякова от 28 ноября 2013 г. // Архив МУХ. Л. 1 об.

²⁸ Киселева Г. Г. Указ. соч. С. 8.

Жизнь и судьба вятского краеведа

К 120-летию со дня рождения
Василия Георгиевича Пленкова (1897 – 1979)

Когда я, после поступления в Кировский политехнический институт в 1964 году, начал часто ходить в Герценку, то постоянно встречал там аккуратно одетого скромного старичка, который всегда сразу шел в краеведческий отдел библиотеки. Только гораздо позднее я узнал, что это Василий Георгиевич Пленков. Краеведением я тогда не интересовался и на краеведческие четверги не ходил. Были другие интересы. И только когда я начал постоянно работать в ГАКО, то понял, какой огромный вклад в вятское краеведение внес этот скромный исследователь в самом высоком смысле этого слова.

Василий Георгиевич Пленков родился 11 января 1897 года в деревне Нижние Пленковы Истобенской волости Орловского уезда Вятской губернии.

Окончил Истобенское двухклассное училище Министерства народного просвещения в 1911 году, в 1912 году работал на лесозаводе в городе Архангельске. В 1913–1915 гг. служил матросом Вятско-Волжского пароходства.

В 1915–1917 гг. был солдатом 10 Гренадерского Малороссийского полка Юго-Западного фронта. В 1920-е гг., вернувшись на родину, работал на Истобенском маслозаводе. Вот что писал об этом селе сам Василий Георгиевич: «В 100 км от Кирова, вниз по Вятке, стоит старинное село Истобенское. С незапамятных времен живут там лучшие огородники. И такие предприимчивые, что соленые огурцы держать научились зимой в бочках подо льдом. Весной же те огурчики – с хрустом и укропчиком – нарахват...

А гармонь вятская? Многие о ней слышали, но не все знают, что пошла она из села Истобенского».

В 1929 году В. Г. Пленков окончил Высшие практические курсы сельскохозяйственной кооперации в Москве по факультету молочной промышленности. Он специализировался как технолог молочного производ-

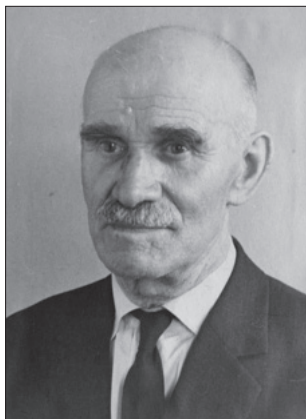

В. Г. Пленков
1960-е гг.

ства в родном крае. Позднее работал в органах Госконтроля, а в 1955 году вышел на пенсию и полностью посвятил себя краеведению.

В. Г. Пленков — участник Великой Отечественной войны 1941 — 1945 годов, член КПСС с 1942 года, а с 1958 года — член Союза журналистов СССР.

С 1917 года Василий Георгиевич активно выступал в местной и центральной печати. Его статьи и заметки публиковались в журналах «Крестьянка», «Молочная промышленность», «В мире книг», «Уральский следопыт», в газетах «Вятская деревня», «Вятская правда», «Кировская правда», «Комсомольское племя», «Пищевая индустрия», «Советская Россия», во многих районных газетах Кировской области. Они печатались во многих альманахах и сборниках¹.

В. Г. Пленков написал свыше 1000 статей, очерков и заметок. Он является автором книг «Мастер Василий Пятов» и «Вятские умельцы».

Литератор Михаил Александрович Ардашев писал в газете «Советская Россия»: «Вернувшись с I Мировой войны, Пленков создал в родной деревне Нижние Пленковы культурно-просветительский кружок молодежи. Постепенно его все более и более привлекала история родного края, его выдающиеся люди. Он стал краеведом. Интересные материалы он собрал, например, о механике-самоучке, изобретателе жатки, сенокосилки и сеялки А. Н. Хитрине. Они опубликованы в восьмом томе Трудов Института истории, естествознания и техники за 1956 год.

Для Министерства сельского хозяйства СССР Василий Георгиевич составил указатель литературы по местной истобенской породе крупного рогатого скота (маслозавод, построенный в селе Истобенском в 1915 году, производил из молока кооператоров села и близлежащих деревень французское сладкое масло, которого сегодня никто не выпускает у нас в стране). Ленинградскому институту молочной промышленности Пленков выслал биографическую справку о котельническом изобретателе способа изготовления сухого молока З. С. Боброве»².

Журналист И. Дроздов писал в газете «Известия»: «Сорок лет назад, в 1928 году, Пленков завел первую папку «Места, события и люди, связанные с пребыванием в Вятке Михаила Евграфовича Салтыкова-Щедрин». Он рисовал комнаты дома, в которых жил писатель, опрашивал стариков, рылся в архивах (сегодня в архивном фонде Василия Георгиевича Пленкова свыше 1300 таких папок. — А. Р.). Только с 1917 по 1968 год он опубликовал в местной печати более 700 рассказов о людях Вятского края»³.

Для примера, приведу одну до сих пор не разгаданную загадку истории Вятского края, обнаруженную Пленковым.

Из письма В. Г. Пленкова Александру Дмитриевичу Фокину от 7 марта 1959 года:

«Не слышали ли Вы о существовании Березовской волости, которая якобы была на территории теперешнего Нагорского района? Будто бы эта

волость долгое время существовала самостоятельно, о ней не знало царское правительство. Когда она была обнаружена и обложена налогами, то жители ее разбежались, и осталось пустое место. Недавно даже колокол нашли на месте этого села»⁴.

Подавляющая часть выступлений В. Г. Пленкова в печати посвящена выдающимся деятелям и уроженцам Вятской земли. Он воскресил память о многих замечательных наших земляках: общественно-политических деятелях, ученых, изобретателях, литераторах и др. Тематика его статей и очерков широка и разнообразна, велик объем новых сведений, введенных им в оборот историков и краеведов.

С особой настойчивостью и интересом В. Г. Пленков собирал материалы о вятских умельцах. В его картотеке учтено несколько сот механиков и изобретателей, недаром журнал «Уральский следопыт» наградил своего сотрудника В. Г. Пленкова значком «Почетный следопыт». Василию Георгиевичу удалось собрать сотни редких фотографий и портретов, вырезок из старых газет, библиографических заметок.

Теперь имя и труды В. Г. Пленкова знают далеко за пределами Вятской земли. Его вклад в изучение родного края значителен и неоспорим.

В 1982 году родственники краеведа передали документы личного фонда В. Г. Пленкова в Госархив Кировской области.

До сих пор архив В. Г. Пленкова открывает исследователям свои тайны. Василий Георгиевич вел обширнейшую переписку. И сейчас в его собрании неожиданно находятся автографы известных ученых, писателей, деятелей культуры. Среди последних находок — интереснейшие материалы об этнографе Д. К. Зеленине, включая письма самого ученого и его окружения последних лет его жизни⁵.

Неожиданная находка была обнаружена архивистами в 2010 году. В ходе плановой работы по выявлению уникальных документов был найден большой комплекс подлинных документов (писем, фрагментов произведений) писателя М. А. Шолохова (1905—1982). Они были получены В. Г. Пленковым от семьи Крупиных в 1965 году. Д. В. Крупин привлек его внимание как участник установления советской власти на юге Вятской губернии. Уроженец Яранского уезда Вятской губернии, он долгие годы занимал должность управляющего делами ЦК КПСС. С М. А. Шолоховым его связывала многолетняя дружба. Можно предположить, что имя М. А. Шолохова появилось в переписке Д. В. Крупина и В. Г. Пленкова в связи с предстоящим 60-летием писателя. Письма впервые опубликованы в альманахе «Герценка: вятские записки»⁶.

Отличительная черта В. Г. Пленкова-краеведа — стремление к живому общению с очевидцами событий прошлого, с людьми, лично знавшими наших знаменитых земляков. Так началась его переписка с дочерью Ф. И. Шаляпина Ириной Федоровной. Она продолжалась более десяти лет. Поражает кропотливость исследователя, широта поиска. В одном из писем он пишет: «В «Литературной России», 1968, № 8 было напе-

чатано Ваше сообщение «Севастополь, 1917...». В нем Вы написали, что Ф. И. Шаляпин подарил своему земляку Александру Кузнецову фото-портрет с автографом. Меня, как вятского краеведа, интересует, кто был этим земляком Федора Ивановича. Не можете ли Вы мне сообщить, где теперь живет семья Кузнецова, чтобы я мог обратиться к ней с вопросом о биографии Александра Кузнецова»⁷. В другом письме читаем: «По Вашей просьбе высылаю фотоснимок, на котором заснят родной брат Федора Ивановича — Василий — и их двоюродная сестра Евгения Ивановна Клейнгаус. Снимок сделан общеизвестным фотографом-художником Сергеем Александровичем Лобовиковым в 1911 году в Вятке, во время пребывания Ф. И. Шаляпина в нашем городе. У Е. И. Клейнгаус я был, но живую ее не застал. Очень жалею, что не додумался навестить ее раньше. У нее остался сын, но он о Шаляпиных совершенно ничего не знает»⁸. Неугомыый краевед обращался не только к прямым потомкам, родственникам, но и, как видим, к их потомкам. В своих поисках он выходил и на коллекционеров. Сохранились письма к нему коллекционера И. Н. Баскова, который видел Ф. И. Шаляпина на сцене в лучших его ролях и имел около ста пластинок с записями певца.

Василий Георгиевич писал о Шаляпине в те годы, когда он многими считался изменником, покинувшим родину. Этот факт был по достоинству оценен дочерью певца: «Спешу ответить Вам и сердечно поблагодарить за Ваше внимание и присланные мне вырезки из газет. Мне они очень нужны. Особенно важно, что отец не забывал своей родины — родины своих родителей — и чем мог, старался помогать в беде, постигшей Вятский край, — голоде⁹. Так много еще злопыхателей, совершенно не знавших и не знающих Федора Ивановича, которые бесовственно поливают его грязью, но я глубоко верю, что правда восторжествует и отца помянут добром за все, что он сделал прекрасного для своего народа. Спасибо Вам, что Вы сберегли материалы, характеризующие истинное лицо «вятчика» Шаляпина. От души желаю <...> Вам здоровья для продолжения Вашей благородной работы. Я рада, что побывала у Вас. Шлю семье лучшие пожелания, Вам и супруге Вашей»¹⁰.

Ирина Федоровна была одной из многих, кому автор в благодарность за помощь и сотрудничество послал свою книгу «Вятские умельцы». «Книгу мою «Вятские умельцы» я послал через книжный магазин. Извините, что не сам и без автографа, так как мне надо было разослать более 200 экземпляров, что я физически не мог сделать один»¹¹, — сообщал он в одном из писем. Более 200 адресатов — таков был круг добровольных помощников и соратников исследователя в его краеведческом поиске.

Есть в фонде краеведа и материалы о менее известных людях. В них через судьбу одного человека открываются страницы нашей истории. Некоторые письма В. Г. Пленкову носят исповедальный характер. К этой категории относятся письма Вари-работницы.

Из письма Василия Георгиевича Пленкова Варваре Николаевне Петровой (город Белово Кемеровской области) от 24 января 1968 года:

«Больше всего и памятнее Вы для меня как Варя-работница. В связи с юбилеем нашей областной газеты «Кировская правда» вспомнили многие кировчане и Вас.

В «Вятскую правду» я начал писать с мая 1920 года, а в «Деревенский коммунист» — с 1919 года.

Моя первая заметка появилась в мае 1917 года в газете «Социал-демократ», органе Московского комитета большевиков. Называлась она «Письма солдата» и была направлена на прекращение братоубийственной войны.

В «Вятской правде» мои заметки разного характера печатались нередко.

Меня хорошо знал Илья Исаакович Данчик¹². Он очень меня уважал и всегда принимал душевно. Не было отказа моим заметкам в напечатании.

В 1923 году я писал о жизни вятских водников.

В 1924 — 1927 годах я писал о жизни Истобенской волости, о работах молочной кооперации. Вырезки из газет того времени я хранию.

Я был хорошо знаком с Владимиром и Ольгой Малиновскими. Очень жаль, что Владимир преждевременно умер (повлияли на его здоровье репрессии 1937 года и других годов).

Хотелось бы узнать о Вашей судьбе и судьбе Данчика.

Очень прошу ответить на прилагаемую анкету. Это нужно для моей краеведческой картотеки. Имею дома своего рода музей.

В. Пленков (С. Борисовец)^{13»14}.

Из письма В. Н. Петровой В. Г. Пленкову от 15 февраля 1968 года (в документе ошибочно указано 15 января):

«Судя по твоему письму, мы люди одного поколения. Поэтому разреши разговаривать на «ты».

Твое письмо мне душу перевернуло. Все вспомнилось — и Вятка, и Илья, и товарищи, и светлые, а потом черные годы.

Слушай, Сергей, о том, как сложилась судьба — моя и Ильи.



В. Н. Петрова в составе редакции журнала «Зарево». Вятка, 1920 г.

В 1929 году ЦК ВКП(б) направил нас в Ташкент. Оба мы были на партийной работе в аппарате ЦК КП(б) Узбекистана. Потом меня избрали членом бюро Ташкентского горкома партии. Илья потом стал заместителем наркома земледелия республики.

Родилась дочка. Жили мы дружно, горели на работе, были счастливы.

Но вот пришел 1937 год, который разлучил нас навсегда. Илью арестовали в августе, меня — в сентябре.

Где найти те слова, которыми рассказать то, что мы пережили?

Илья погиб в 1939 году. Об этом мне стало известно через 18 лет.

А я за двадцать лет (с 1937 по 1957 год) прошла через 14 тюрем в разных городах, через лагерь и пожизненную ссылку в глухом углу Красноярского края.

Есть такое выражение: самое страшное, когда тебя бьют древком твоего собственного знамени.

С нами было именно так.

Физические пытки — не страшно.

7 ноября 1937 года в подземной камере Ташкентского НКВД мы, коммунисты, запели Интернационал. Нас исполосовали ремнями и раскидали по одиночкам. Кровью душа обливалась и тело, но не было страшно.

8 марта 1949 года в тульской тюрьме я вышла днем на «прогулку» в красном платочке. Тюремщики сорвали у меня его с головы вместе с волосами. Очень было больно, но не страшно.

А вот попробуй представить себе такое.

Когда мой следователь понял, что кулаком от меня признания в контрреволюционной деятельности не добиться, он переменял метод.

Вызвал и говорит, что моя дочь умерла. А у меня в ушах звенит отчаянный крик шестилетней Светланки: «Мама, не уходи». Меня уводили ночью, и она в это время проснулась. И показывает следователь официальную справку из ЗАГСа о том, что «Светлана Данчик скончалась» с подписями и печатями.

И предлагает: «Мы отпустим тебя с ней попрощаться, если подпишешь признание, что помогала Икрамову (бывший первый секретарь ЦК КП(б) Узбекистана) готовить контрреволюционный переворот и отдать республику англичанам».

Я поверила, что Светлана умерла, но «признание» не подписала.

И только через два года я узнала, что дочка жива.

Можешь ты понять такое?

Сейчас двадцать страшных лет позади.

Они не сломали мою веру в идеалы. И в этом заслуга не моя, а тех, кто меня воспитал.

В 1957 году я добилась полной реабилитации себя и Илья»¹⁵.

Василий Георгиевич Пленков — уникальный человек. Он внес неоценимый вклад в развитие краеведения Вятского края.

Думаю, что когда у нас в краеведении начнут всерьез использовать возможности компьютерной техники для создания электронных баз персоналий, то материалы, собранные Василием Георгиевичем, будут очень востребованы не только местными краеведами, но и исследователями всей России.

Примечания

¹ ГАКО. Ф. Р-128. Оп. 1. Д. 2. Л. 1 – 12, 102.

² Ардашев, М. «Знаток родного края» // «Советская Россия». 1957. 20 сентября (№ 223). С. 4.

³ Дроздов, И. Очарованный // «Известия». 1968. 22 февраля (№ 44). С. 6

⁴ ГАКО. Ф. Р-128. Оп. 1. Д. 2. Л. 81.

⁵ См.: Зеленин, Д. К. Избранные труды. Киров : О-Краткое, 2013. (Культурное наследие Вятки ; вып. 5).

⁶ См.: Меланин, М. В. Документы Михаила Шолохова в Государственном архиве Кировской области // Герценка: вятские записки. Киров, 2011. Вып. 20. С. 250 – 260.

⁷ ГАКО. Ф. Р-128. Оп. 1. Д. 899. Л. 33.

⁸ Там же. Д. 898. Л. 69.

⁹ Из заметки В. Г. Пленкова «Федор Иванович Шалапин и Вятский край» («Кировская правда», 1958, 13 апреля, с.4): «Когда постиг Вятскую губернию голод после неурожайного 1911 года, Федор Иванович Шалапин, через Московского градоначальника, перевел Вятской губернской земской управе 2998,2 рублей в пользу голодающих».

¹⁰ ГАКО. Ф. Р-128. Оп. 1. Д. 898. Л. 71.

¹¹ Там же. Л. 73.

¹² Данчик Илья Исаакович родился 2 марта 1900 г. в Ново-Ущицком уезде Подольской губернии в еврейской семье. В 1921 – 1923 гг. учился на электромеханическом факультете Петроградского политехнического института. С февраля 1923 г. по апрель 1925 г. — ответственный секретарь газеты «Вятская правда».

Позднее работал в партийной печати Узбекистана на руководящих должностях.

С июля по декабрь 1932 года заведующий сектором отдела пропаганды и агитации ЦК КП(б) Узбекистана. С декабря 1932 года по декабрь 1933 года заместитель заведующего сельскохозяйственным отделом ЦК КП(б) Узбекистана. С 1934 года — заместитель наркома земледелия Узбекской ССР. 7 сентября 1938 года приговорен Военной коллегией Верховного Суда СССР к расстрелу. Расстрелян в тот же день.

¹³ Псевдоним Василия Георгиевича Пленкова в газетах 1920-х годов.

¹⁴ ГАКО. Ф. Р-128. Оп. 1. Д. 693. Л. 4.

¹⁵ Там же. Л. 5 – 8.



Отдел VI

Хроника событий



Хроника событий за 2-е полугодие 2015 года*

ИЮЛЬ

1 – в Кировской области начали работу министерства
Репортеръ. Киров, 2015. 2 июля (№ 25). С. 2.

– в Орловском районе на базе агрофирмы «Чудиновская» состоялся районный конкурс профмастерства среди операторов машинного доения. Победителем стала доярка агрофирмы «Новый путь» Е.Трегубова.

Администрация Орловского района

9–12 – на берегу пруда в д. Спиричи Арбажского района прошел 15 межрайонный туристический слет молодежи, в котором приняло участие более 80 любителей – туристов из Арбажа, Верхотуля, Мосунов, а также Пижанского, Яранского и Свечинского районов. Отмечена высокая ежегодная востребованность проведения данного мероприятия в районе и приобщения молодежи к здоровому образу жизни.

Администрация Арбажского района

23 – завершился семилетний инвестиционный проект по модернизации производства на предприятии «Красный якорь». В результате заработная плата работников предприятия увеличилась в 2,5 раза. Производительность труда выросла в 2 раза. Проектом предусматривалась модернизация производственных мощностей для увеличения объема производства и улучшения качества фанеры. К концу реализации инвестиционного проекта объем выпуска фанеры достиг 120 100 куб. м в год. К моменту завершения проекта средняя заработная плата работающих в АО «Красный якорь» составила 25,8 тыс. руб. (в 2,5 раза выше, чем в 2007 году).

Пресс-центр Правительства Кировской области

25 – в п. Арбаж состоялся второй Епархиальный фестиваль колокольного звона, приуроченный к празднованию 1000-летия преставления святого

* См. видеорепортажи.

равноапостольного князя Владимира. Организаторы массового мероприятия — Яранская епархия, приход Сретенского храма п. Арбаж, администрации Арбажского района и Арбажского городского поселения.

Администрация Арбажского района

30 — в с. Старый Пинигерь Вятскополянского района прошли торжества, посвященные 180-летию Старопинигерской мечети.

Кировская правда. 2015. 6 авг. (№ 70). С. 1.

31 июля – 1 августа — в д. Черноземы прошел открытый районный фестиваль лошадей вятской породы «Достояние Вятки».

Глава Кирово-Чепецкого района

Июль — на здании цеха металлоконструкций Кировского машиностроительного завода имени 1 Мая открыта мемориальная доска в честь почетного гражданина г. Кирова, участника Великой Отечественной войны электросварщика В. Д. Тумбарцева.

Кировская правда. 2015. 31 июля (№ 68). С. 14.

— на международном турнире косарей в п. Арти Свердловской области кировская команда косарей заняла первое место.

Вятский край. Киров, 2015. 25 июля (№ 30). С. 1 : ил.

— в д. Анциферова Курья Подосиновского района Кировской области состоялся литературный праздник «Июльским днем в Купаве», посвященный 100-летию со дня рождения вятского романиста А. Филева (1915–1976).

Вятский край. Киров, 2015. 18 июля (№ 29). С. 11.

— в г. Санкт-Петербурге в рамках VII международного военно-морского салона состоялся Всероссийский конкурс по стендовому судомоделизму, посвященный 70-летию Победы в Великой Отечественной войне, на приз главнокомандующего Военно-морским флотом. Кировскую область представляли учащиеся судомodelьных объединений областного центра детского (юношеского) технического творчества и Дворца творчества детей и молодежи — мемориала. В Центральном военно-морском музее были представлены 124 модели. Главный приз — Кубок главнокомандующего ВМФ России — присужден учащимся судомodelьного объединения центра детского (юношеского) технического творчества за модель крейсера «Красный Кавказ». Кроме того, работы Максима Северюхина «Крейсер «Память Азова» и Татьяны Гавриловой «Противолодочный крейсер «Минск» отмечены дипломами 2 и 3 степеней соответственно;

— по итогам Всероссийского смотра-конкурса школьных музеев, посвященного 70-й годовщине Победы в Великой Отечественной войне, Почетной грамотой отмечены: музей центра детского творчества пгт Юрья, музей истории Кировского лесопромышленного колледжа, музей истории с. Среднеивкино средней школы с. Среднеивкино Верхошижемского района, музей «История учебного заведения. Растить патриотов России» Суводского лесхозтехникума, музей Боевой Славы средней общеобразовательной школы № 2 г. Кирово-Чепецка.

Министерство образования Кировской области

АВГУСТ

1 — по благословению митрополита Вятского и Слободского Марка в восстанавливаемом Ильинском храме с. Колково Орловского района после 74 лет забвения состоялась первая Божественная литургия.

Администрация Орловского района

14 — в г. Кирово-Чепецке на месте Усть-Чепецкого могильника сотрудниками городского краеведческого музея установлен памятный знак, говорящий об особом историко-археологическом статусе данной территории.

Администрация г. Кирово-Чепецка

17 — в с. Лойно Верхнекамского района состоялось освящение нового храма в честь иконы Казанской Божьей Матери. Великое освящение возглавил епископ Уржумский и Омутнинский Леонид. В память об освящении храма и первом богослужении Епископ Леонид преподнес в дар приходу икону святителя Николая Чудотворца. Строительство храма осуществлялось на пожертвования жителей села, индивидуальных предпринимателей и организаций не только Кировской области, но и других регионов страны. Более 70 лет в Лойнском сельском поселении не было церкви.

Глава Верхнекамского района

19 — состоялось открытие нового детского сада «Разноцветная поляна» в микрорайоне Чистые Пруды г. Кирова.

Вятский край. Киров, 2015. 21 авг. (№ 34). С. 8 : ил.

22 — в областном центре на ул. Спасской появилась новая скульптурная композиция «Место встречи».

Вятский край. Киров, 2015. 28 авг. (№ 35). С. 15 : ил.



Скульптурная композиция «Место встречи»

28 — в спорткомплексе «Родина» г. Кирова состоялось открытие скалолазного центра для малышей.

Кировская правда. 2015. 4 сент. (№ 79). С. 8.

— состоялось открытие детского сада «Сандугач» в с. Новая Смаиль Малмыжского района на 60 мест и нового корпуса детского сада «Солнышко» в г. Яранске на 50 мест.

Министерство образования Кировской области

Август — лауреатами литературной премии имени Александра Грина стали Наринэ Абгарян и Ирина Краева.

Кировская правда. 2015. 14 авг. (№ 73). С. 9.

СЕНТЯБРЬ

2 — глава фермерского хозяйства из Арбажского района Газанфар Годжаев стал одним из победителей в номинации «Лучшая семейная животноводческая ферма» международной выставки-ярмарки «Агрорусь - 2015» в г. Санкт-Петербурге. Газанфар Годжаев был награжден специальным дипломом и серебряной медалью. За счет средств областного и федерального бюджетов фермер смог приобрести 93 головы скота породы

«Герефорд», построить и ввести в эксплуатацию ферму на 400 голов КРС. К августу 2015 года поголовье скота в хозяйстве увеличилось до 170 голов.

Пресс-центр Правительства Кировской области

8 — в г. Сеуле (Южная Корея) фармацевтический завод «ЭГИС» (Венгрия), южнокорейская биофармацевтическая компания Celltrion и российская биофармацевтическая компания «НАНОЛЕК» подписали документ о сотрудничестве, в соответствии с которым «ЭГИС» запускает локальное производство биопрепаратов на российской производственной площадке «НАНОЛЕК» в Кировской области.

Кировская правда. 2015. 18 сент. (№ 85). С. 3.

— в г. Кирсе состоялась общегородская акция «Озеленим наш город вместе». Почетные гости города — заместитель министра внутренней и информационной политики Кировской области Н. П. Коев, глава муниципального образования «Город Киров», секретарь регионального отделения политической партии «Единая Россия» В. В. Быков, представители компании «УРАЛХИМ», а также школьники высадили саженцы хвойного дерева туи.

Глава Верхнекамского района

9-10 — на реке Вятке близ д. Криуша Корминского сельского поселения состоялся второй рыболовный турнир «Вятский трофей — 2015». В турнире приняли участие 46 команд, в том числе из Москвы, Татарстана, Марий Эл и Нижегородской области. Призовой фонд мероприятия составил более полумиллиона рублей.

Администрация Арбажского района

10-12 — в г. Кирове с гастролями находился московский театр кукол им. С. Образцова.

Кировская правда. 2015. 18 сент. (№ 85). С. 8 : ил.

10-13 — сотрудники Лальского районного историко-краеведческого музея приняли участие в работе II-го Всероссийского научно-практического форума «Музейное дело и туризм как фактор развития российской глэбинки» в г. Тотьма Вологодской области по результатам конкурса тревел-грантов благотворительной программы «Музеи Русского Севера» компании «Северсталь».

Администрация Лузского района

14 — в г. Кирове, в доме-музее М. Е. Салтыкова-Щедрина, российскому писателю, театральному деятелю, актеру и музыканту Евгению Гришковцу вручили премию имени М. Е. Салтыкова-Щедрина.

Кировская правда. 2015. 18 сент. (№ 85). С. 4 : ил.

16 — в Нижегородской области завершился XXV Всероссийский конкурс на лучшего по профессии среди операторов машинного доения коров. От Кировской области в конкурсе принимала участие оператор машинного доения коров СПК имени Кирова Оричевского района Татьяна Шевнина. Татьяна Алексеевна заняла первое место в старшей возрастной группе среди женщин.

Пресс-центр Правительства Кировской области

18-19 — в Советском районе Кировской области прошел первый областной туристский слет студентов учреждений СПО Кировской области. Организатор — областной Центр детского и юношеского туризма и экскурсий. Участники — команды 43 учреждений СПО Кировской области. Соревнования прошли по видам «Краеведческий туристский маршрут», «Туристская полоса препятствий». Победитель в общекомандном зачете — команда Омутнинского колледжа педагогики, экономики и права.

Министерство образования Кировской области

26 сентября — восстановлена взлетно-посадочная полоса Лальского аэродрома. Аэродром восстановлен совместными усилиями авиакомпании, местной администрации и бизнесменов. Пока использовать посадочную площадку планируется только для выполнения полетов по линии санавиации. Но в будущем пгт Лальск и г. Киров могут связать и регулярные пассажирские авиарейсы.

Администрация Лузского района

30 — подписан приказ о реорганизации Вятского государственного университета и Вятского государственного гуманитарного университета путем присоединения.

Кировская правда. 2015. 8 окт. (№ 92). С. 1: ил.

Сентябрь — во Всехсвятском храме г. Кирово-Чепецка состоялась презентация книги «Батюшка. Жизнь и служение протоиерея Николая Федько на Вятской земле» из серии «Почетные граждане г. Кирово-Чепецка».

Администрация г. Кирово-Чепецка

ОКТАБРЬ

9 — в д. Каравайково Лузского района состоялось открытие моста через реку Палуи, а также приемка заключительного отрезка дороги, идущей к центральной усадьбе.

Администрация Лузского района

— состоялось открытие детского сада «Аленушка» г. Омутнинска. Детский сад рассчитан на 120 мест.

Министерство образования Кировской области

– в Центральной районной библиотеке им. С. И. Сычугова состоялись восьмые Сычуговские чтения. Они были посвящены Году литературы в Российской Федерации, 174-й годовщине со дня рождения С. И. Сычугова. Впервые была вручена премия С. И. Сычугова. Лауреатом стала главный библиотекарь Юрьянской детской районной библиотеки Ирбуддина Лилия Юрьевна.

Юрьянские вести. 2015. № 81

14 – в г. Москве завершилась 17-я Российская агропромышленная выставка «Золотая осень – 2015». В числе победителей ее конкурсов – СПК (колхоз) «Красное Знамя» Куменского района (руководитель – Владимир Шулаев); ИП – глава К(Ф)Х из Тужинского района Владимир Клепцов.

Пресс-центр Правительства Кировской области

15 – Газпром подтвердил свое согласие профинансировать строительство легкоатлетического манежа в г. Кирове.

Вятский край. Киров, 2015. 30 окт. (№ 44). С. 2.

17 – в г. Москве прошло вручение почетного знака «За заслуги перед Кировской областью» хоккеисту Владимиру Мышкину в связи с его 60-летием.

Кировская правда. 2015. 23 окт. (№ 99). С. 2 : ил.

19 – в г. Кирове на ул. Спасской открыт памятник в честь автопробега Пекин-Париж 1907 г.

Кировская правда. 2015. 23 окт. (№ 99). С. 1 : ил.

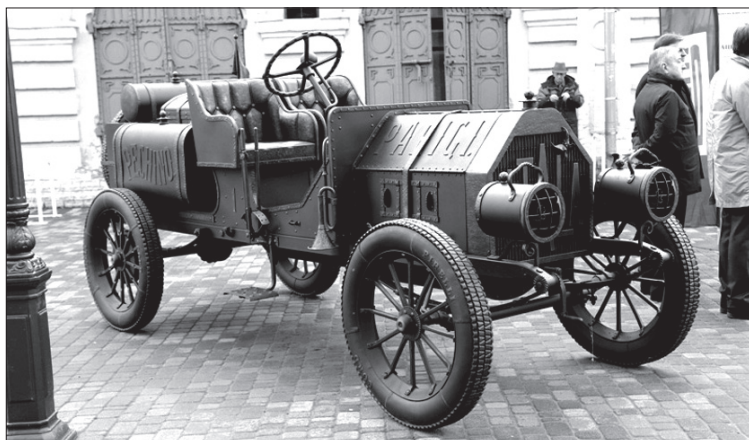

Памятник в честь автопробега Пекин-Париж 1907 г.

20 — в Лузской районной библиотеке им. В. А. Меньшикова прошла творческая встреча читателей с писательницей Еленой Николаевной Даровских и презентация ее первого сборника «Рука в руке».

Администрация Лузского района

21-23 — сотрудники Лальского районного историко-краеведческого музея приняли участие в работе межрегиональной научно-практической конференции «Историко-культурное наследие Русского Севера. Музейные исследования и реставрационные открытия XXI века» в г. Вологда по результатам конкурса тревел-грантов благотворительной программы «Музей Русского Севера» компании «Северсталь».

Администрация Лузского района

22 — состоялось торжественное открытие мемориальной доски в честь З. Д. Клобуковой на здании областного центра детского и юношеского туризма и экскурсий (ул. Воровского, 16). Мемориальная доска гласит: «В этом доме с 1907 по 1920 год жила и работала первый вятский скульптор, педагог, меценат, заслуженный деятель искусств Кара-Калпакской АССР Клобукова Зинаида Дмитриевна». На открытии выступила внучка скульптора — Зинаида Павловна Светлосанова. Автор мемориальной доски — скульптор Зинаида Ивановна Бушкова. Мемориальная доска изготовлена и установлена за счет средств родственников З. Д. Клобуковой.

Министерство образования Кировской области

24 — В Кировском областном Доме народного творчества вновь состоялся праздник гармонии — открытие нового творческого сезона областного клуба «Вятская гармоника».

Кировская правда. 2015. 30 окт. (№ 101). С. 2.

30 — на объекте 1205 «Марадыковский» состоялась официальная церемония, посвященная окончанию работ по уничтожению химического оружия.

Вятский наблюдатель. Киров, 2015. 6 нояб. (№ 45). С. 2 : ил.

— в п. Верхошижемье открыт завод по производству топливных гранул (пеллет) ООО «Форест». Этот проект удалось реализовать благодаря партнерству частного бизнеса и власти. Предприятие призвано утилизировать отходы лесоперерабатывающих предприятий района и области.

Пресс-центр Правительства Кировской области

— в агрофирме «Новый путь» в строй вступил компьютеризированный телятник-профилакторий.

Администрация Орловского района

Октябрь — в Кировском областном драматическом театре работала выставка, посвященная памяти художественного руководителя театра Е. К. Степанцева (1946–2014).

Вятский край. Киров, 2015. 31 окт. (№ 44). С. 6 : ил.

НОЯБРЬ

2 — состоялось открытие детского сада № 4 на 100 мест в пгт Нагорск.

Министерство образования Кировской области

7 — в день памяти Соломона Сахара (1919–2007) состоялась презентация посвященной ему книги из серии «Почетные граждане г. Кирова».

Наш город. Киров, 2015. 13 нояб. (№ 104). С. 8 : ил.

— в п. Рудничный прошел районный фестиваль народного творчества «Любите песню русскую» памяти Т. М. Лузяниной. Была открыта мемориальная доска Татьяне Михайловне Лузяниной — хормейстеру, исполнительнице народных песен, автору гимна «Мое Верхнекамье», которая с 1974 года и до конца жизни (2012) работала в Рудничном. Т. М. Лузянина внесла неоценимый вклад в развитие культуры района.

Глава Верхнекамского района

14 — в г. Слободском открыт памятник воинам Афганистана и Чечни.

Кировская правда. 2015. 19 нояб. (№ 107). С. 1 : ил.

22 — в г. Кирс состоялся 11-й областной конкурс юных исполнителей песни «Наша надежда». Конкурс проводится ежегодно. В конкурсе приняли участие артисты из Афанасьевского, Белохолуницкого, Слободского, Омутнинского, Нагорского и Верхнекамского районов. В конкурсном прослушивании приняли участие более 120 детей, солисты и коллективы эстрадного и народного жанров в возрасте от 4 до 18 лет.

Глава Верхнекамского района

ДЕКАБРЬ

3-6 — в г. Оденсе (Дания) прошло первенство мира по прыжкам на батуте, акробатической дорожке и двойном минитрампе. 830 спортсменов из 33 стран приняли участие в соревнованиях. 370 человек выступали в прыжках на акробатической дорожке. Сборную команду России представляла учащаяся МБУ ДО СДЮСШОР пгт Восточный Омутнинского района Ирина Дубова, воспитанница Светланы Сергеевны Конюховой. Ирина завоевала бронзовую медаль, проиграв спортсменке из Великобритании 0,3 балла.

Глава Омутнинского района

9 — в г. Кирово-Чепецке на доме № 13 по улице Чепецкой, где жил последние годы Герой Советского Союза Вячеслав Александрович Норсеев, была установлена мемориальная доска.

Администрация г. Кирово-Чепецка

11 — в г. Кирове открылся музей истории мороженого «Артико».

Репортеръ. Киров, 2015. 17 дек. (№ 49). С. 11: ил.

25 — состоялось открытие детских садов в пгт Юрья, в г. Уржуме (на 240 мест), в г. Советске (на 100 мест).

Министерство образования Кировской области

26 — в г. Кирово-Чепецке состоялось открытие Центра культурного развития, который совмещает функции учреждения культуры, образовательной и досуговой площадки.

Администрация г. Кирово-Чепецка

— после завершения реконструкции открылось здание детсада № 5 «Улыбка» г. Кирса;

— открыт новый детский сад № 27 в микрорайоне Урванцево г. Кирова на улице Энтузиастов, 17а.

28 — в областном центре, в микрорайоне Ганино, открыт новый детский сад № 25 «Акварель», рассчитанный на 240 мест.

Министерство образования Кировской области



Хроника событий за 1-е полугодие 2016 года*

ЯНВАРЬ

15-16 — юные самодеятельные артисты из д. Цепели приняли участие в фестивале детского, юношеского и молодежного творчества «Вятский переполох», проходившем в г. Кирове на базе Вятского колледжа культуры. Образцовый ансамбль танца «Деревенька» выступил в номинации «Хореография» и занял III место в своей возрастной категории.

Администрация Орловского района

22 — состоялось торжественное открытие физкультурно-оздоровительного комплекса в п. Демьяново Подосиновского района. Комплекс общей площадью свыше одной тысячи кв. метров предусмотрен для соревнований и тренировок по таким видам спорта, как баскетбол, волейбол, мини-футбол, настольный теннис, гимнастика и др.

Пресс-центр Правительства Кировской области

25 — Министерство образования и науки РФ сообщило о том, что определены первые 11 региональных вузов, на базе которых будут созданы опорные университеты; в число победителей конкурса вошел и ВГУ, который был реорганизован путем присоединения ВятГГУ.

Вятский наблюдатель. Киров, 2016. 29 янв. (№ 5). С. 5 : ил.

29 — Президент России В. В. Путин своим указом наградил председателя Российского детского фонда, известного писателя Альберта Лиханова орденом Почета.

Вятский край. Киров, 2016. 13 февр. (№ 7). С. 1.

30 — в г. Вятские Поляны начал работу единственный в России частный музей головных уборов народов мира «Дом шляп».

Вятский наблюдатель. Киров, 2016. 5 февр. (№ 6). С. 23 : ил.

* См. видеорепортажи.

30-31 — в г. Казани прошел Всероссийский фестиваль современной хореографии. В фестивале приняли участие 30 коллективов из 14 городов нашей страны. По итогам образцовый коллектив ансамбль современного танца «Фазтон» областного Центра творчества на Спасской завоевал диплом II степени за исполнение хореографической композиции «На семи лугах» (постановщик танца З. Казакова) и диплом III степени за исполнение хореографической композиции «Черновик» (постановщик танца А. Соловьева).

Министерство образования Кировской области

Январь — в п. Юрья прошла выставка вышитых икон. Выставка размещалась в холле центра социального обслуживания населения. В экспозиции, выстроенной с соблюдением всех правил иконостаса, было выставлено 39 икон.

Юрьянские вести. 2016. № 4

ФЕВРАЛЬ

13-14 — на лыжной базе ДЮСШ г. Лузы в рамках Всероссийских соревнований «Лыжня России — 2016» 229 любителей лыжного спорта района вышли на старт.

Администрация Лузского района

17 — в Кирове состоялась церемония вручения премии имени Александра Герцена историку Наталии Нарочницкой.

Кировская правда. 2016. 26 февр. (№ 17). С. 9 : ил.

20 — АО «Кировское машиностроительное предприятие», которое входит в концерн воздушно-космической обороны «Алмаз-Антей», официально начало свою работу. На предприятии завершены все строительно-монтажные работы. Установлено оборудование, начаты пуско-наладочные работы. Благодаря этому заводу, а также его «побратиму» в Нижнем Новгороде будут налажены стабильные поставки в Российскую армию и флот систем, которые обеспечат спокойное и безопасное небо. Численность работающих после выхода предприятия на производственную мощность составит более 1800 человек.

Пресс-центр Правительства Кировской области

— в с. Кстинино состоялось торжественное открытие мемориальной доски ветерану Великой Отечественной войны Сергею Андреевичу Сулову.

Глава Кирово-Чепецкого района

28 — областной центр детского (юношеского) технического творчества провел областную техническую олимпиаду школьников. В ней приняли участие 35 учащихся 7-9 классов из 12 образовательных организаций Кировской области. Победитель — команда центра дополнительного образования г. Котельнича.

Министерство образования Кировской области

МАРТ

9 — в п. Арбаж состоялось торжественное открытие Арбажской участковой ветеринарной лечебницы КОГБУ «Котельническая межрайонная станция по борьбе с болезнями животных».

Администрация Арбажского района

25 — на районном конкурсе «Лучший работник культуры» победителем стала директор и преподаватель хореографии детской школы искусств Л. И. Романова.

Администрация Лузского района

29 — в п. Арбаж прошел районный чемпионат по компьютерному многоборью в рамках регионального проекта «Волонтеры информационного общества». Его организаторами выступили администрация района и КО-ГАУ МФЦ Кировской области.

Администрация Арбажского района

31 — по итогам 26-го областного конкурса «Учитель года Кировской области победителями признаны:

— в номинации «Учитель года» — Татьяна Евгеньевна Секерина, учитель русского языка и литературы основной общеобразовательной школы м. Опытное Поле Яранского района;

— в номинации «Воспитатель года» — Ольга Сергеевна Зырянова, музыкальный руководитель детского сада «Солнышко» г. Слободского;

— в номинации «Педагог дополнительного образования года» — Юлия Николаевна Зверева, педагог дополнительного образования Дома детского творчества Яранского района;

— в номинации «Педагог — психолог года» — Наталья Валерьевна Мохнаткина, педагог-психолог лицея г. Кирово-Чепецка;

— в номинации «Мастер производственного обучения года» — Вера Александровна Крюкова, мастер производственного обучения Кировского многопрофильного техникума.

Министерство образования Кировской области

Март — на чемпионате мира по конькобежному спорту среди юниоров отличилась Елизавета Казелина. Она стала чемпионкой мира в многоборье и завоевала 5 золотых и 1 бронзовую медаль. Воспитанница кирово-чепецкой школы олимпийского резерва сейчас живет и тренируется в Колмне.

Администрация г. Кирово-Чепецка

АПРЕЛЬ

12 — в кировском музее К. Э. Циолковского, авиации и космонавтики состоялась презентация аппарата космического питания. Киров стал третьим городом после Москвы и Санкт-Петербурга, где был установлен аппарат космического питания. Во время презентации пища космонавтов вызвала оживленный интерес среди посетителей музея. Особой популярностью пользовались борщ и мясное пюре.

Пресс-центр Правительства Кировской области

14-17 — в г. Санкт-Петербурге были подведены итоги Всероссийского конкурса «Лучшая сельская школа — 2016». По итогам конкурса школа д. Светозарево Слободского района награждена дипломом и медалью «Лучшая сельская школа — 2016», директору школы В. Л. Соловьеву присвоен знак «Эффективный руководитель — 2016».

Министерство образования Кировской области

18 — учрежден памятный знак «80 лет Кировской области». Он будет изготовлен из латуни в двух видах: для вручения гражданам и для вручения организациям. Знаком в течение 2016 года будут награждаться самые достойные и отличившиеся граждане, а также юридические лица, общественные и иные организации, внесшие значительный вклад в социально-экономическое и культурное развитие региона. Финансирование расходов, связанных с изготовлением памятных знаков, осуществляется за счет средств областного бюджета. Всего планируется изготовить 2050 памятных знаков для вручения гражданам и 300 знаков для награждения организаций.

Пресс-центр Правительства Кировской области

21-22 — в Кировском областном краеведческом музее прошла Всероссийская научно-практическая конференция «Краеведческий музей: история, коллекции, люди», посвященная 150-летию музея. На конференцию поступило 150 заявок из 30 регионов России и из Белоруссии. По итогам конференции выпущен сборник материалов в 2-х томах.

Сайт Кировского областного краеведческого музея

22 — в Омутнинском районе всероссийская акция «Библионочь-2016» прошла в трех библиотеках: центральной библиотеке им. А. Л. Алейнова, центральной детской библиотеке, Леснополянской сельской библиотеке. Общей темой всех мероприятий стала тема литературы в отечественном кинематографе «Читай кино».

Глава Омутнинского района

24-27 — в рамках Всероссийской акции «Библионочь — 2016» в 15 библиотеках Кирово-Чепецкого района прошли различные мероприятия, в которых приняли участие 729 человек.

Глава Кирово-Чепецкого района

30 — на Театральной площади города состоялось официальное открытие мотосезона в Кирове. Мероприятие совместно подготовили студенты ВятГУ и байкеры. С напутственным словом к байкерам обратился митрополит Вятский и Слободской Марк. Архиерей благословил байкеров иконой Николая Чудотворца. Затем протоиерей Андрей Лебедев окропил святой водой мотоциклы байкеров.

Пресс-служба Вятской Епархии



Кировские байкеры на Театральной площади

Апрель — победителем районного конкурса «Учитель года — 2016» стала Ольга Александровна Попова, учитель русского языка и литературы средней школы № 2 г. Лузы.

Администрация Лузского района

— в составе команды IX российской молодежной экспедиции в Арктику «На лыжах — к Северному полюсу!» приняла участие ученица 11 класса Кировского экономико-правового лицея Арина Рычкова.

Министерство образования Кировской области

МАЙ

5 — в музейно-выставочном центре г. Кирово-Чепецка состоялась презентация книги «Военные дневники» участника Великой Отечественной войны 1941—1945 гг., уроженца Лузского района Кировской области Алексея Афанасьевича Горячевского (1909 — 1984). На презентации присутствовали родственники Алексея Афанасьевича, участники волонтерского проекта по оцифровке и расшифровке дневника, специалисты музеев и архивов области, представители администрации г. Кирово-Чепецка. Протоиерей Всехсвятского собора г. Кирово-Чепецка Александр Перепелица в своем выступлении отметил: «Примечательно, что эти дневники писал простой солдат, его записи позволяют узнать, что пришлось пережить простым солдатам, взглянуть на историю Великой Отечественной войны их глазами. Я сам с Украины. Там история Великой Отечественной войны полностью умалчивается».

Сайт Вятской епархии

9 — на Театральной площади г. Кирова состоялись торжественный митинг и парад, посвященные 71-й годовщине Победы в Великой Отечественной войне. В целом в мероприятиях приняли участие около 14 тысяч человек. Как и в предыдущие годы, на площади были установлены зрительные ряды, благодаря чему парад смогли посмотреть 300 ветеранов-кировчан. Торжественный парад продолжился праздничным шествием к Вечному огню. Отдельным строем прошел «Бессмертный полк», число участников которого превысило восемь тысяч человек.

Пресс-центр Правительства Кировской области

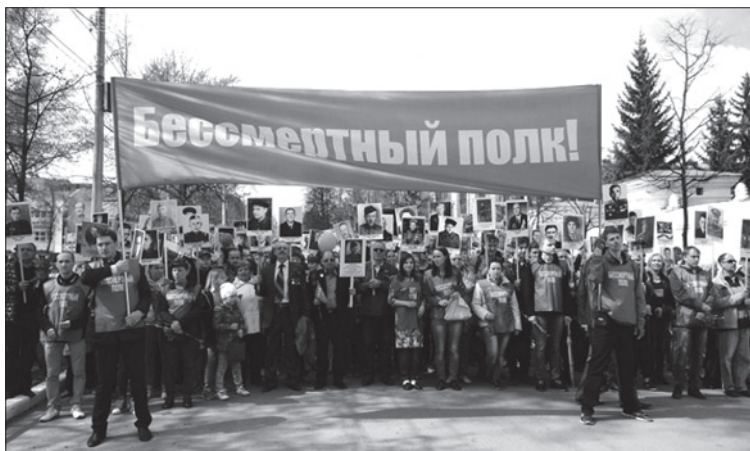

Колонна «Бессмертного полка» в г. Кирове

10 — из Новгородской области с весенней Вахты памяти возвратился поисковый отряд Вятского железнодорожного техникума «Верность» имени Г. В. Якшина. В Чудовском районе поисковики подняли останки 17 советских бойцов и обнаружили при них три медальона. Один медальон оказался пустым, еще один отправлен на экспертизу. Записка из третьего медальона была прочитана. Ее автор — красноармеец Тимофей Иванович Китков, 1910 года рождения, уроженец Саратовской области, проживал в Ширококарамышском районе, совхоз Парижской Коммуны. По данным архивов, пропал без вести в декабре 1941 года. Останки солдат были преданы земле 7 мая на воинском захоронении в д. Тушино Чудовского района.

Пресс-центр Правительства Кировской области

18-20 — на заключительном этапе Всероссийской олимпиады профессионального мастерства обучающихся по специальности среднего профессионального образования «Сестринское дело» в Рязани Никита Сергеевич Лимонов, студент Кировского медицинского колледжа специальности «Сестринское дело», стал бронзовым призером.

Министерство образования Кировской области

26 — в Доме-музее М. Е. Салтыкова-Щедрина прошло вручение литературной премии имени выдающегося русского писателя. Лауреатом премии стал писатель Евгений Шишкин за сатирический роман «Правда и блаженство», опубликованный в 2012 г. Е. Шишкин родился в г. Кирове, долгое время работал в г. Горьком (Нижем Новгороде), сегодня трудится заведующим отделом прозы в журнале «Наш современник» (г. Москва). Таким образом, впервые лауреатом премии им. Салтыкова-Щедрина стал уроженец вятской земли.

Пресс-центр Правительства Кировской области

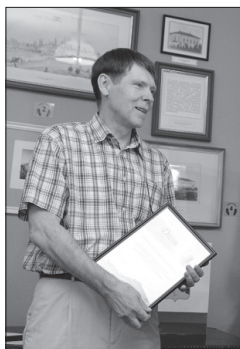

Е. Шишкин на вручении премии

— на Марковском комплексе агрофирмы «Каринка» 12 операторов по искусственному осеменению из 9 сельхозпредприятий приняли участие в районном конкурсе техников-осеменаторов.

Глава Кирово-Чепецкого района

— на Кировском молочном комбинате открылся новый цех сухого молока. Мощность его составляет до 14 тонн сухого обезжиренного молока в сутки и до 4 200 тонн в год, что позволит перерабатывать 46 200 тонн обезжиренного молока в год. Цех оснащен оборудованием фирмы «ВЗДУХОТОРГ» словацкого производства и ряда других иностранных фирм. Аналоги этого оборудования в России не производятся. Чрезвычайный и полномочный посол Словацкой Республики Петер Припутен подчеркнул, что для словацких предприятий работа с такими партнерами, как Кировский молочный комбинат, — очень позитивный опыт. «Я впервые нахожусь на таком производстве, и я впечатлен и восхищен», — признался он.

Пресс-центр Правительства Кировской области

28 — в военно-патриотическом парке культуры и отдыха Вооруженных сил РФ «Патриот» (Московская область, г. Кубинка) прошел первый слет Всероссийского военно-патриотического движения «Юнармия». Кировскую область на слете представляли воспитанники военно-патриотического клуба «Барс» из п. Вахруши Слободского района.

Министерство образования Кировской области

30 — в г. Яранске завершились торжества, приуроченные к Дню памяти преподобного Матфея Яранского. В праздничных богослужениях, которые состоялись во всех храмах г. Яранска, участвовали более шести тысяч человек из Яранского, Кикнурского, Тужинского районов, г. Кирова, а также из Нижегородской, Костромской, Московской области, Республики Марий Эл. Возглавляли торжественные богослужения митрополит Вятский и Слободской Марк, архиепископ Йошкар-Олинский и Марийский Иоанн, епископ Яранский и Лузский Паисий, епископ Глазовский и Игринский Виктор (Удмуртская митрополия), епископ Чистопольский и Нижнекамский Пармен (Татарстанская митрополия).

Пресс-центр Правительства Кировской области

ИЮНЬ

1 — в Доме детского творчества п. Арбаж прошел традиционный спортивный фестиваль среди людей с ограниченными возможностями здоровья «Улыбка — 2016». Организовали его районное общество инвалидов, специалисты КОГАУ «Арбажский комплексный центр социального обслу-

живания населения», отдела культуры, молодежной политики и спорта. Участие в спортивном фестивале приняли около трех десятков спортсменов-любителей.

Администрация Арбажского района

8 – в Кировской области построено первое из трех лоцмейстерских судов по государственному контракту с ФГУП «Росморпорт». Торжественная церемония по спуску судна на воду состоялась в г. Сосновка Вятскополянского района. Госконтракт на изготовление судов выполняет ОАО «Сосновский судостроительный завод». Спущенное на воду судно с ледовым усилением «Виктор Кусков» построено для Северо-Западного бассейнового управления ФГУП «Росморпорт» (порт Усть-Луга).

Пресс-центр Правительства Кировской области



Судно «Виктор Кусков»

11 – состоялся открытый рыболовный турнир на пруду п. Арбаж. В нем приняло участие 70 опытных рыбаков из Арбажского района, а также из городов Слободского, Яранска, Котельнича, Кирова, Усинска, Йошкар-Олы, Воронежа, п. Кикнур, п. Стрижи, Еврейской АО. Одновременно прошли мероприятия по зарыблению. В пруд было выпущено двести килограммов малька белого амура, карпа, сазана и толстолобика, привезенного из Заинского рыбзавода Республики Татарстан.

Администрация Арбажского района

18 — прошло освящение колоколов в церкви Михаила Архангела в с. Верхне-Лалье. Колокола отлиты на средства Ивана Анатольевича Токмакова (директор фирмы «Вятка-Найди», г. Киров), перевозку и установку осуществил его брат Василий Анатольевич Токмаков.

Администрация Лузского района

23 — по итогам Всероссийского конкурса «Наставник года» для педагогов технического творчества дополнительного образования (впервые проведен в 2016 году) победителем признан Сергей Анатольевич Здоровенко, педагог дополнительного образования областного центра технического творчества.

Министерство образования Кировской области

Июнь — подведены итоги проведения Всероссийской олимпиады школьников в регионе в прошедшем учебном году. По результатам всех этапов в финале олимпиады (апрель-май 2016 года) по 20 учебным предметам приняли участие 96 школьников (2015 — 90, 2014 — 91). Получено 49 дипломов победителей и призеров заключительного этапа. Ученик Кировского экономико-правового лицея Денис Домнин стал обладателем сразу двух дипломов — по экономике и географии. Для сравнения: в 2014 году было получено 30 дипломов, в 2015 — 44.

Министерство образования Кировской области

Июнь-июль — по итогам ЕГЭ — 2016 в Кировской области увеличилось число выпускников, получивших высокие баллы по ЕГЭ. 82 результата кировских ребят оценены максимально — в 100 баллов. Выпускник Кировского физико-математического лицея Александр Артемьев получил стобалльные результаты по трем предметам — по физике, информатике, математике. Еще два участника ЕГЭ — 2016 получили наивысшие результаты — по 100 баллов по двум предметам. Выпускница гимназии № 1 г. Кирово-Чепецка Виктория Анисимова имеет стобалльные результаты по физике и информатике. Участник ЕГЭ — 2016 выпускник прошлых лет Илья Крупин получил по 100 баллов на экзаменах по физике и математике. Таким образом, всего 78 участников ЕГЭ — 2016 стали в этом году стобалльниками: по русскому языку (67 человек), по математике профильного уровня (4), информатике (2), истории (2), литературе (1), географии (1), химии (2), физике (3). В 2015 году в регионе было 60 стобалльных работ.

Министерство образования Кировской области





Отдел VII

*Календарь знаменательных
и памятных дат*



Календарь знаменательных и памятных дат на 2017 год

ЯНВАРЬ

- 1** 90 лет назад (1927) создана пионерская организация Подосиновского района. В нее входило 8 пионерских отрядов (272 пионера)
- 85 лет назад (1932) вышел первый номер подосиновской районной газеты «Знамя колхоза» (с 1965 г. — «Знамя»)
- 50 лет ЗАО «Зыковское» Нолинского района (1967)
- 3** 100 лет со дня рождения Виктора Алексеевича Шарыгина (1917–2002), заслуженного учителя школы РСФСР, краеведа, основателя Кикнурского краеведческого музея, который ныне носит его имя
- 11** 120 лет со дня рождения Василия Георгиевича Пленкова (1897–1972), краеведа, писателя, журналиста¹
- 26** 120 лет назад (1897) открыта Сунская центральная библиотека им. Ф. Ф. Павленкова

ЯНВАРЬ

- 85 лет со времени основания (1932) Знаменского льнозавода Яранского района

ФЕВРАЛЬ

- 1** 25 лет назад (1992) открыт Кировский геологический музей естественной истории
- 4** 110 лет со дня рождения Патраковой Фотинии Григорьевны (1907–2001), краеведа, отличника народного просвещения, почетного гражданина Кикнурского района
- 9** 120 лет назад (1897) открыта Унинская центральная библиотека
- 120 лет Залазнинской сельской библиотеке Омутнинского района (1897). Первым библиотекарем был кассир заводской конторы Иван Васильевич Алфимов. В 2012 г. библиотеке присвоено его имя

¹ См. о нем: *Рашковский А. Л.* Жизнь и судьба вятского краеведа (в отделе «История»).

- 10** 60 лет со дня основания (1957) детско-юношеской спортивной школы г. Орлова
- 115 лет назад (1902) в Верхошижемье было создано сельскохозяйственное общество. Возглавляли общество земский врач Г. Г. Мышкин и агроном А. И. Перевозчиков. Общество объединяло 103 хозяйства
- 22** 120 лет со дня рождения Л. А. Говорова (1897 – 1955), маршала Советского Союза, Героя Советского Союза. Родился в д. Бутырки Советского района
- 27** 110 лет со дня рождения В. С. Ключкина (1907 – 1987), Героя Советского Союза. Родился в д. Ключинцы Кирово-Чепецкого района Кировской области

ФЕВРАЛЬ

- 40 лет назад (1977) в совхозе «Угорский» Верхошижемского района начал действовать комсомольско-молодежный девичий тракторный отряд в составе 11 девушек

МАРТ

- 1** 215 лет со дня рождения Алексея Степановича Сумкина (1802 – 1867), купца 1 гильдии, мецената, потомственного Почетного гражданина Лальска, владельца Лальской бумажной фабрики. При нем внедрен и освоен машинный способ получения бумаги
- 35 лет со дня основания (1982) детско-юношеской спортивной школы № 5 г. Кирова
- 2** 130 лет со дня открытия (1887) метеорологической станции в п. Кирс
- 7** 50 лет со дня открытия (1967) средней общеобразовательной школы п. Октябрьский Зуевского района
- 9** 115 лет со дня рождения Ивана Степановича Павлушкова (1902 – 1993), уроженца Лальска, краеведа, одного из основателей общественного краеведческого музея в Лальске. Его имя присвоено детской библиотеке
- 25 лет назад (1992) в г. Кирове создана государственная телерадиовещательная компания «Вятка»²
- 11** 115 лет со дня рождения Н. Ф. Грухина (1902 – 1939), Героя Советского Союза. Родился в д. Грухинцы Кирово-Чепецкого района Кировской области
- 17–18** 80 лет назад (1937) состоялся первый розыгрыш приза им. С. М. Кирова по конькобежному спорту

² См.: Зенина Н. А. Говорит Киров. С добрым утром! (в отделе «История»).

20 175 лет со дня открытия (1842) одноклассного мужского училища в с. Среднеивкино (ныне средняя школа), Верхошижемский район

МАРТ

100 лет назад (1917) была открыта Опаринская центральная библиотека

80 лет назад (1937) была открыта гостиница «Центральная» в г. Кирове

65 лет Арбажской детской библиотеке (1952)

50 лет назад (1967) основана хоровая студия «Орлята» Дома культуры им. XX партсъезда (ныне ДК ВМП Авитек»), получившая в 1995 г. статус хоровой школы

АПРЕЛЬ

7 50 лет Юрьянской детской школе искусств (1967)

12 80 лет Верхосунскому сельскому потребительскому обществу Фаленского района (1937)

14 50 лет средней общеобразовательной школе с углубленным изучением отдельных предметов № 51 г. Кирова (1967)

17 55 лет назад (1962) введен в эксплуатацию Кировский хлебозавод № 5

30 лет назад (1987) введен в эксплуатацию асфальтный завод, расположенный на трассе Уни-Верхолестье в Унинском районе

18 100 лет со дня рождения Зосимы Михайловича Трудоношина (1917 – 2006), почетного гражданина Лальска, участника Великой Отечественной войны, музыкального руководителя Центрального сельского Дома культуры в течение 60 лет

20 85 лет назад (1932) начала работать Советская перчаточная фабрика

23 90 лет со дня рождения Николая Степановича Счастливецова (1927 – 2013), металлурга, хозяйственного и общественного деятеля, бывшего директора Кировского завода по обработке цветных металлов

25 50 лет детскому саду с. Ильинское Слободского района (1967)

27 80 лет Котельничской школе искусств (1937)

28 35 лет назад (1982) состоялось открытие музея энергетики и электрификации Кировской области (Кировэнерго)

МАЙ

- 8** 30 лет назад (1987) открылся Клуб ветеранов в г. Советске
- 9** 50 лет назад (1967) в Яранске открыт памятник-монумент «Победители» воинам-яраничам, погибшим на фронтах Великой Отечественной войны
- 50 лет со дня открытия (1967) памятника воину-освободителю в п. Подосиновец
- 35 лет со дня открытия (1982) мемориального комплекса, посвященного воинам-освободителям в парке Победы п. Демьяново
- 12** 115 лет назад (1902) открыта Арбажская центральная библиотека им. А. П. Батуева
- 14** 10 лет ООО «Житница» Кильмезского района (2007)
- 85 лет назад (1932) вышел первый номер верхошижемской районной газеты «Колхозная правда» (ныне «Верховья Шижмы»)
- 16** 95 лет со дня рождения П. А. Родыгина (1922 – 1945), Героя Советского Союза. Родился в д. Бызы Кирово-Чепецкого района Кировской области
- 19** 25 лет назад (1992) в г. Слободском открыт Дом-музей Яна Райниса
- 28** 25 лет многопрофильному лицей г. Кирово-Чепецка (1992)
- 25 лет назад (1992) в г. Кирове открыт памятник братьям-художникам В. М. и А. М. Васнецовым
- 29** 45 лет Мурыгинской детской школе искусств Юрьянского района (1972)

ИЮНЬ

- 14** 105 лет со дня рождения Густава Генриховича Лобеса (1912 – 2008), организатора детского технического творчества и юннатского движения в Кировской области, отличника народного просвещения РСФСР, отличника народного образования СССР
- 17** 110 лет со дня открытия основной общеобразовательной школы д. Кувакуш Афанасьевского района (1907)
- 50 лет назад (1967) в п. Подосиновец состоялось открытие мемориальной доски Н. В. Отрокову (1858 – 1940), основателю Подосиновской больницы, Герою Труда

- 19** 65 лет назад (1952) был открыт Кировский швейный техникум (в 1966 г. переименован в технологический техникум, с 1996 г. – Кировский технологический колледж)
- 21** 80 лет назад (1937) образовано Елганское сельское потребительское общество Унинского района
- 15 лет назад (2002) в п. Подосиновец на почте начал работать Интернет
- 25** 50 лет назад (1967) в г. Котельниче открыт памятник воинам-землякам, погибшим в годы Великой Отечественной войны
- 26** 75 лет назад (1942) основана артель «Игрушка» (ныне ОАО «Весна») в г. Кирове

ИЮНЬ

- 75 лет назад (1942) открыта Слободская музыкальная школа, ныне Детская школа искусств им. П. И. Чайковского

ИЮЛЬ

- 1** 60 лет назад (1957) создана Кировская областная детская библиотека (на базе детского отдела областной научной библиотеки им. А. И. Герцена). В 1967 г. ей присвоено имя Александра Грина
- 4** 50 лет со дня организации (1967) Верхошижемского строительного участка объединения «Кировмелиорация» (ПМК – 25)
- 26** 100 лет назад (1917) в д. Крыловская Яхренгской волости (ныне Подосиновский район) была освящена часовня на месте явления чудотворной иконы Божьей Матери Одигитрия, названной Крыловской

ИЮЛЬ

- 115 лет Яранской районной потребительской кооперации (1902)

АВГУСТ

- 1** 50 лет со дня открытия (1967) основной общеобразовательной школы п. Медведок Нолинского района
- 45 лет детской школе искусств пгт Восточный Омутнинского района (1972)

- 8 60 лет назад (1957) была открыта Ваштрангская сельская библиотека Кикнурского района
- 15 лет назад (2002) создан государственный природный заказник «Пижемский» Советского района
- 12 45 лет назад (1972) санаторий «Нижне-Ивкино» принял первых отдыхающих

СЕНТЯБРЬ

- 1 120 лет со дня рождения Андрея Андрияновича Криницына (1897–1967), Героя Социалистического Труда, бригадира сельхозартели «Большевик» Котельничского района
- 50 лет со дня основания (1967) детско-юношеской спортивной школы имени А. Ф. Оленёва пгт Кикнур Кикнурского района
- 50 лет со дня открытия (1967) детско-юношеской спортивной школы г. Зуевка
- 40 лет со дня основания (1977) детско-юношеской спортивной школы п. Тужа
- 2 110 лет со дня основания (1907) Уржумского реального училища, ныне гимназия г. Уржума
- 17 150 лет со дня открытия (1867) средней общеобразовательной школы с. Корляки Санчурского района
- 18 95 лет со дня рождения Михаила Ивановича Кутюкова (1922–1998), педагога, журналиста, краеведа, автора книги «Яранск» (Киров, 1984)
- 25 55 лет назад (1962) в Лальске открылась метеорологическая станция
- 27 115 лет назад (1902) состоялось открытие городской телефонной сети в г. Вятке
- 50 лет назад (1967) в ознаменование 50-летия советской власти был заложен парк «Юбилейный» в пгт Кикнур
- 30 130 лет со дня рождения вятского скульптора Зинаиды Дмитриевны Клобуковой (1887–1968)³

³ См.: Горюнова А. Б. Вятский период в биографии скульптора Зинаиды Дмитриевны Клобуковой (в отделе «История»).

ОКТАБРЬ

- 1** 60 лет Ежихинской сельской библиотеке Котельничского района (1957)
- 50 лет со дня основания (1967) Кировской спортивной школы олимпийского резерва «Динамо» имени М. Г. Исаковой
- 50 лет со дня открытия (1967) детского сада № 7 г. Кирова
- 25 лет назад (1992) открыт Кильмезский краеведческий музей
- 2** 75 лет основной общеобразовательной школе мкр. Каринторф г. Кирово-Чепецка (1942)
- 10** 115 лет со дня образования (1902) Пишнурской сельской библиотеки им. Ф. Ф. Павленкова Арбажского района
- 12** 15 лет назад (2002) на Мезринском кладбище г. Кирова открыт памятный знак кировчанам – жертвам политических репрессий
- 17** 140 лет со дня рождения Алексея Павловича Бибика (1877 – 1976), писателя, революционера. Отбывал политическую ссылку в Малмыже
- 20 лет со дня образования (1997) военно-патриотического клуба «Витязь» при Арбажской средней школе
- 19** 15 лет назад (2002) открыт Кировский областной Дворец молодежи
- 20** 25 лет Вятскому техническому лицезу (1992)
- 22** 40 лет назад (1977) в д. Лодейно Подосиновского района открыт Дом-музей маршала Советского Союза, дважды Героя Советского Союза И. С. Конева

НОЯБРЬ

- 4** 50 лет детскому дому «Надежда» города Кирова (1967)
- 45 лет назад (1972) открыт народный музей истории колхоза «Искра» Котельничского района (в 1993 г. переименован в Музей истории крестьянства)
- 40 лет назад (1977) создан музей истории ОАО «Электромашинностроительный завод «Лепсе»
- 5** 80 лет с момента образования (1937) аптеки в селе Макарье, в настоящее время филиал Котельничской межрайонной аптеки № 21
- 50 лет памятнику воинам-арбажанам, погибшим в годы Великой Отечественной войны, в пгт Арбаж (1967)

- 50 лет назад (1967) в г. Кирове принята комиссией гостиница «Вятка»
- 6** 50 лет со дня открытия (1967) памятника воинам, погибшим в годы Великой Отечественной войны, в с. Рябиново Куменского района
- 7** 100 лет Октябрьской революции в России (1917)⁴
50 лет назад (1967) в с. Улеш Кикнурского района был открыт памятник-обелиск воинам-землякам, павшим в боях за Родину в Великой Отечественной войне 1941 – 1945 гг.
- 10** 60 лет со дня открытия (1957) Кирово-Чепецкой санаторной школы-интерната Кирово-Чепецкого района Кировской области
- 11** 50 лет со дня открытия (1967) обелиска Героям Гражданской войны по ул. Первого боя в п. Кирс
40 лет назад (1977) открыт отдел «Вятские народные художественные промыслы» Кировского областного краеведческого музея
- 12** 90 лет со дня рождения Юрия Андреевича Желвакова (1927 – 1998), члена Союза художников России, заслуженного художника Республики Марий Эл. Родился в г. Яранске
- 18** 110 лет со дня освящения Свято-Серафимовской единоверческой церкви в Вятке (1907)⁵
- 20** 90 лет со дня рождения Анатолия Николаевича Лаптева (1927 – 1991), педагога, поэта (г. Яранск)
- 24** 140 лет Нижнеивкинской средней школе (1877)
25 лет музею истории Синегорского края школы с. Синегорье Нагорского района (1992)
- 25** 130 лет со дня рождения Николая Георгиевича Машковцева (1887 – 1962)⁶, историка искусства, члена-корреспондента Академии художеств, одного из создателей Вятского художественно-исторического музея, заслуженного деятеля искусств РФ

НОЯБРЬ

- 80 лет со дня основания (1937) детско-юношеской спортивной школы г. Слободского

⁴ См.: Бакулин В. И. Октябрь в Вятке (в отделе «История»).

⁵ См.: Мариева А. В. Из истории Свято-Серафимовского собора г. Кирова (в отделе «История»).

⁶ См.: Малышева Т. В. Незабываемое имя (в отделе «История»).

- 50 лет назад (1967) основан Санчурский народный музей (ныне Санчурский исторический музей)
- 35 лет назад (1982) создан Вятский оркестр русских народных инструментов

ДЕКАБРЬ

- 10** 5 лет назад (2012) в Русскокраинской школе Кикнурского района открыта мемориальная доска в память о бывшем ученике Андрее Анатольевиче Галкине, погибшем в Республике Чечня в декабре 1995 г
- 18** 180 лет назад (1837) открыта Вятская публичная библиотека (ныне Кировская ордена Почета государственная универсальная областная научная библиотека им. А. И. Герцена)
- 21** 5 лет назад (2012) на здании Кикнурской средней школы открыта мемориальная доска в память о выпускнике школы Игоре Михайловиче Блощицыне, погибшем в июле 2005 года, выполняя воинский долг в Республике Чечня
- 23** 40 лет назад (1977) к 70-летию Октябрьской революции открыта Диорама — историко-революционный мемориал. С 1998 г. — музейно-выставочный центр «Диорама»
- 25 лет КФХ «Надежда» Лебяжского района (1992)
- 25 лет КФХ «Лада» Лебяжского района (1992)
- 25 лет КФХ «Ивушка» Лебяжского района (1992)
- 24** 40 лет назад (1977) открыт Кировский государственный цирк со зрительным залом на 1600 мест
- 25** 55 лет назад (1962) в г. Кирове открыта библиотека № 8 для детей и юношества им. А. П. Гайдара
- 26** 110 лет со дня рождения Анатолия Васильевича Коробова (1907 – 1967), видного государственного деятеля, заместителя председателя Госплана СССР, уроженца д. Гурьевская Лузского района
- 28** 230 лет назад (1787) в уездном городе Лальске открылось малое народное училище на средства лальского купца Ильи Плюснина
- 29** 100 лет назад (1917) состоялся первый волостной съезд Советов, провозгласивший установление советской власти в Кикнурской волости

- 29** 40 лет со дня открытия (1977) в п. Кирс районного исторического музея (бывший музей истории завода «Кирскабель»)
- 30** 60 лет со дня основания (1957) детско-юношеской спортивной школы в г. Советске
- 45 лет назад (1972) в пгт Кумены состоялось открытие монумента «Доблестному труду механизаторов». На постамент был установлен трактор ДТ-75
- 31** 60 лет со дня основания (1957) детско-юношеской спортивной школы № 1 г. Кирово-Чепецка Кировской области

ДЕКАБРЬ

- 55 лет назад (1962) открыта Кировская городская библиотека № 9 им. Александра Михайловича Васнецова

2017

- 425 лет со времени первого упоминания о Яранске (1592)
- 415 лет со дня основания (1602) Верхочепецкого Крестовоздвиженского монастыря, Фаленский район
- 370 лет назад (1647) в Котельниче была учреждена Алексеевская ярмарка. Возрождена в 2007 г.
- 315 лет со дня основания (1702) села Воскресенское (пгт Тужа) с построением Воскресенской церкви
- 305 лет назад (1712) основано с. Кугушерга Яранского района
- 300 лет назад (1717) в д. Нижний Починок (ныне Опаринский район) возведена деревянная Никольская церковь. Это визитная карточка района. Ее изображение украшает герб района



Никольская церковь в г. Нижний Починок

- 290 лет первого упоминания о д. Зашижемской и д. Кожа Советского района (1727)
- 250 лет назад (1767) в д. Ст. Бурец Малмыжского уезда основан полотняный завод. Принадлежал Озерову
- 245 лет селу Залазна Омутнинского района (1772)
- 235 лет со дня образования деревень: Лапсала, Городище, Ятанцы, Бурдино Тужинского района (1782)
- 220 лет храму Рождества Пресвятой Богородицы в с. Белая (1797) Фаленского района
- 215 лет назад (1802) в Малмыже построена первая каменная церковь — Богоявленский собор. Ныне собор — действующая церковь, памятник истории и культуры
- 205 лет со дня образования (1812) д. Ромашы Тужинского района
- 205 лет со дня образования (1812) д. Чекашево Вятскополянского района
- 200 лет со дня основания (1817) д. Лубягино Кирово-Чепецкого района
- 190 лет назад (1827) в Малмыже было открыто первое городское мужское приходское училище
- 175 лет со дня открытия (1842) Яхреньгского начального училища (ныне Подосиновский район)
- 160 лет со дня рождения Павла Николаевича Сумарокова (1857—1927), смотрителя Яранского духовного училища, краеведа. Им были написаны сборник очерков по истории Яранского уезда и работа «Город Яранск в его прошлом»
- 155 лет селу Верхобыстрица Куменского района (1862)
- 155 лет со дня рождения Семена Афанасьевича Иштугинова (1862—1931), врача-хирурга Верхошижемской больницы (1888—1895), зав. хирургическим отделением Вятской губернской больницы (1902—1931). По его инициативе в с. Верхошижемье был построен хирургический корпус, оборудована операционная
- 145 лет со дня построения (1872) Николаевской церкви при д. Селяне Тужинского района
- 145 лет селу Шембеть Арбажского района (1872)
- 145 лет со дня открытия (1872) Шешурской церковно-приходской школы Тужинского района

- 145 лет со дня открытия (1872) церковно-приходской школы в с. Воя (ныне основная общеобразовательная школа с. Воя Пижанского района)
- 140 лет со дня построения (1877) Ныровской Златоустовской церкви Тужинского района
- 135 лет назад (1882) открыта Салобелякская земская больница Яранского уезда. В настоящее время многие отделения больницы закрыты
- 135 лет назад (1882) в с. Козмодемьянском (с. Зониха) открылось одноклассное мужское земское училище
- 125 лет селу Кормино Арбажского района (1892)
- 115 лет со дня открытия (1902) Соболинской школы, Пиштенурского училища, Павлуничевской школы Тужинского района
- 115 лет со дня образования (1902) Фатеевской сельской библиотеки Кирово-Чепецкого района Кировской области
- 110 лет назад (1907) открылся ветеринарный пункт в с. Пижанка, ныне Пижанская районная станция по борьбе с болезнями животных
- 105 лет со дня открытия Байдуrowsкой школы Тужинского района (1912)
- 105 лет назад (1912) в Яранске Иваном Александровичем Цапаевым была организована первая футбольная команда
- 90 лет со дня рождения Виктора Федоровича Волкова (1927 – 1973), юриста-адвоката, автора рассказов и детективных повестей. Прожил большую часть жизни в Яранске
- 80 лет первой аптеке в пгт Тужа (1937)
- 80 лет назад (1937) был открыт Елганский сельский Дом культуры Унинского района
- 80 лет назад (1937) был открыт первый пионерский лагерь в с. Уни
- 80 лет назад (1937) начал выпускать продукцию первый паромеханический маслозавод в с. Верхошижемье
- 80 лет с момента открытия Кировского авиапредприятия (1937)⁷

⁷ См.: Зубарева М. А. Из истории Кировского авиапредприятия (в отделе «История»).

- 75 лет детскому саду «Колобок» пгт Юрья (1942)
- 70 лет со дня образования (1947) Кстининского дома отдыха Кирово-Чепецкого района
- 65 лет со дня основания школы п. Усть-Люга Вятскополянского района (1952)
- 60 лет со дня образования (1957) Дресвяновской библиотеки Кирово-Чепецкого района
- 50 лет Михайловскому сельскому дому культуры Тужинского района (1967)
- 50 лет началу газификации в Советском районе (1967)
- 50 лет Песковскому дому досуга Омутнинского района (1967)
- 50 лет Шахровскому сельскому клубу Омутнинского района (1967)
- 50 лет назад (1967) в п. Уни был установлен памятник воинам-униинцам, погибшим в годы Великой Отечественной войны 1941 – 1945 гг.
- 50 лет назад (1967) пошли первые электропоезда на участке Котельнич – Киров
- 50 лет Подосиновской детской музыкальной школе (1967)
- 50 лет Фаленской детской школе искусств (1967)
- 40 лет со дня открытия (1977) детского сада «Колокольчик» с. Кстинино Кирово-Чепецкого района
- 40 лет со дня образования (1977) народного самодеятельного коллектива Поломский хор (МКУК Поломский поселенческий Дом культуры) Кирово-Чепецкого района
- 35 лет со дня открытия (1982) детского сада «Рябинка» с. Каринка Кирово-Чепецкого района
- 35 лет назад (1982) в п. Уни был заложен дендропарк
- 30 лет народному самодеятельному коллективу ансамблю русской песни «Аюшка» Омутнинского районного центра досуга (1987). Ансамбль стал визитной карточкой Омутнинского района
- 25 лет Кировскому экономико-правовому лицу (1992)⁸

⁸ См.: *Фалеева Т. А.* Кировскому экономико-правовому лицу – 25 лет (в отделе «Обзоры»).



Отдел VIII

Справочные сведения



Награжденные орденами и медалями Российской Федерации по Кировской области в 2015 году¹

ОРДЕН ДРУЖБЫ

СУРАЕВ Василий Куприянович — генеральный директор закрытого акционерного общества «Кировский молочный комбинат», Кировская область.

Указ Президента РФ № 431 от 22 августа 2015 года.

За достигнутые трудовые успехи, активную общественную деятельность и многолетнюю добросовестную работу.

МЕДАЛЬ ОРДЕНА «ЗА ЗАСЛУГИ ПЕРЕД ОТЕЧЕСТВОМ» II СТЕПЕНИ

БАТОГОВ Александр Евгеньевич — заместитель начальника отряда по пожарно-технической части — старший инспектор по пожарно-техническому надзору Кировского отряда ведомственной охраны — структурного подразделения филиала федерального государственного предприятия «Ведомственная охрана железнодорожного транспорта Российской Федерации» на Горьковской железной дороге, Кировская область.

Указ Президента РФ № 649 от 22 декабря 2015 года.

ВАХРУШЕВ Владимир Дмитриевич — пожарный специализированного пожарного поезда станции Лянгасово Кировского отряда ведомственной охраны — структурного подразделения филиала федерального государственного предприятия «Ведомственная охрана железнодорожного транспорта Российской Федерации» на Горьковской железной дороге, Кировская область.

Указ Президента РФ № 526 от 22 октября 2015 года.

КОРЧЕМКИН Андрей Александрович — начальник отделения специализированного пожарного поезда станции Лянгасово Кировского отряда ведомственной охраны — структурного подразделения филиала

¹ Сведения предоставлены администрацией Правительства Кировской области.

федерального государственного предприятия «Ведомственная охрана железнодорожного транспорта Российской Федерации» на Горьковской железной дороге, Кировская область.

Указ Президента РФ № 649 от 22 декабря 2015 года.

КУШОВ Борис Васильевич — генеральный директор открытого акционерного общества «Вятское машиностроительное предприятие «АВИТЕК».

Указ Президента РФ № 468 от 22 сентября 2015 года.

СИМОНОВ Николай Александрович — главный конструктор — начальник опытно-конструкторского бюро открытого акционерного общества «Вятское машиностроительное предприятие «АВИТЕК».

Указ Президента РФ № 468 от 22 сентября 2015 года.

СМЕТАНИНА Нэлли Игоревна — старший инженер отдела общества с ограниченной ответственностью «Кировспецмонтаж», Кировская область.

Указ Президента РФ № 25 от 20 января 2015 года.

СОБОЛЕВ Валерий Анатольевич — ветеринарный врач филиала федерального казенного предприятия «Российская государственная цирковая компания» «Кировский государственный цирк».

Указ Президента РФ № 151 от 23 марта 2015 года.

МЕДАЛЬ ОРДЕНА «РОДИТЕЛЬСКАЯ СЛАВА»

МУЛЛАНУРОВ Роман Габдульбарович, город Вятские Поляны Кировской области.

МУЛЛАНУРОВА Рахима Тавфиковна, город Вятские Поляны Кировской области.

Указ Президента РФ № 258 от 22 мая 2015 года.

За заслуги в воспитании детей и укреплении семейных традиций.

МЕДАЛЬ «ЗА СПАСЕНИЕ ПОГИБАВШИХ»

ГОРЯЧЕВСКИЙ Алексей Николаевич — командир отделения пожарной части № 66 Лузского района Кировского областного государственного казенного учреждения «Кировская областная пожарно-спасательная служба».

Указ Президента РФ № 526 от 22 октября 2015 года.

За смелые и решительные действия при спасении людей в экстремальных условиях.

ПЕРВАКОВ Михаил Николаевич — индивидуальный предприниматель, Белохолуницкий район Кировской области.

ПЕРВАКОВ Сергей Николаевич — прораб сельскохозяйственного производственного кооператива «Восход», Белохолуницкий район Кировской области.

Указ Президента РФ № 263 от 25 мая 2015 года.

За смелые и решительные действия при спасении людей в экстремальных условиях.

*Удостоенные почетных званий
Российской Федерации
по Кировской области в 2015 году¹*



**ЗАСЛУЖЕННЫЙ РАБОТНИК СЕЛЬСКОГО ХОЗЯЙСТВА
РОССИЙСКОЙ ФЕДЕРАЦИИ**

ОЛЬКОВА Людмила Анатольевна — заведующая молочным комплексом товарищества на вере «Рассохин и компания — Новомедянское», Юрьянский район Кировской области.

Указ Президента РФ № 48 от 3 февраля 2015 года.

БАРМИНА Ольга Аркадьевна — оператор по откорму крупного рогатого скота общества с ограниченной ответственностью «Агрофирма «Мухино», Зуевский район Кировской области.

Указ Президента РФ № 330 от 29 июня 2015 года.

СТАРОДУМОВА Алевтина Григорьевна — директор общества с ограниченной ответственностью «Агрофирма «Мухино», Зуевский район Кировской области.

Указ Президента РФ № 505 от 10 октября 2015 года.

**ЗАСЛУЖЕННЫЙ РАБОТНИК ФИЗИЧЕСКОЙ КУЛЬТУРЫ
РОССИЙСКОЙ ФЕДЕРАЦИИ**

АТЕПАЛИХИНА Людмила Андреевна — заместитель директора муниципального бюджетного образовательного учреждения дополнительного образования детей «Специализированная детско-юношеская спортивная школа олимпийского резерва № 1» города Кирова Кировской области.

Указ Президента РФ № 526 от 22 октября 2015 года.

ЗАСЛУЖЕННЫЙ ЭНЕРГЕТИК РОССИЙСКОЙ ФЕДЕРАЦИИ

КРАЕВ Александр Васильевич — начальник производственного отделения «Западные электрические сети» филиала «Кировэнерго» публичного акционерного общества «Межрегиональная распределительная сетевая компания Центра и Приволжья», Кировская область.

Указ Президента РФ № 526 от 22 октября 2015 года.

¹ Сведения предоставлены администрацией Правительства Кировской области.



*Награжденные благодарностями
Президента Российской Федерации
в 2015 году¹*

БАГУХТИНА Екатерина Марксистовна — судебный пристав-исполнитель Омутнинского межрайонного отдела судебных приставов Управления Федеральной службы судебных приставов по Кировской области, за заслуги в укреплении законности, защите прав и интересов граждан, высокие личные показатели в служебной деятельности.

Распоряжение № 23-рп от 12 февраля 2015 года.

ПЛЕТЕНЕВА Вера Александровна — начальник отдела социальной защиты населения Нововятского района Кировского областного государственного казенного учреждения социальной защиты «Управление социальной защиты населения в городе Кирове», за достигнутые трудовые успехи, активную общественную деятельность, заслуги в патриотическом воспитании молодежи и многолетнюю добросовестную работу.

Распоряжение № 114-рп от 27 апреля 2015 года.

ДОБРЫНИНА Надежда Ивановна — врач Кировского областного государственного бюджетного учреждения здравоохранения «Советская центральная районная больница», за заслуги в области здравоохранения и многолетнюю добросовестную работу.

Распоряжение № 236-рп от 31 июля 2015 года.

¹ Сведения предоставлены администрацией Правительства Кировской области.

Лауреаты премии Кировской области за 2015 год¹



В ОБЛАСТИ НАУКИ И ТЕХНИКИ

за работу «Прессы серии «Дуплет» и приспособления к ним» авторский коллектив открытого акционерного общества «Электромашиностроительный завод «ВЭЛКОНТ»:

1. СИТНИКОВ Роман Петрович, начальник конструкторского отдела автоэлектроаппаратуры и резинотехнических изделий, руководитель работы;
2. АНТЫШЕВ Владимир Алексеевич, начальник отдела перспективных разработок;
3. ХОДЫРЕВ Валерий Викторович, начальник конструкторского бюро конструкторского отдела автоэлектроаппаратуры и резинотехнических изделий;
4. СУВОРОВ Дмитрий Александрович, заместитель коммерческого директора — начальник отдела маркетинга;
5. ГУСЕВ Максим Вячеславович, начальник технологического бюро технологического отдела;
6. УЗДИМАЕВ Григорий Валерьевич, начальник технологического бюро технологического отдела;
7. ВШИВЦЕВ Борис Анатольевич, начальник отдела инструментального производства.

В ОБЛАСТИ СЕЛЬСКОГО ХОЗЯЙСТВА

за работу «Разработка высокоэффективного микробиологического препарата «Ризоверм» под бобовые культуры и внедрение его в сельскохозяйственное производство» авторский коллектив федерального государственного бюджетного образовательного учреждения высшего профессионального образования «Вятская государственная сельскохозяйственная академия»:

1. КАЛИНИН Андрей Александрович, доцент кафедры биологии растений, селекции и семеноводства, микробиологии агрономического

¹ Сведения предоставлены администрацией Правительства Кировской области.

факультета, кандидат биологических наук, доцент, руководитель работы;

2. КОВИНА Алевтина Леонидовна, доцент кафедры биологии растений, селекции и семеноводства, микробиологии агрономического факультета, кандидат биологических наук, доцент;

3. ТРЕФИЛОВА Людмила Васильевна, доцент кафедры биологии растений, селекции и семеноводства, микробиологии агрономического факультета, кандидат биологических наук.

В ОБЛАСТИ СТРОИТЕЛЬСТВА И АРХИТЕКТУРЫ

за реализованный проект «Физкультурно-оздоровительный комплекс с 50-метровым плавательным бассейном в городе Кирове» авторский коллектив:

1. КОЧУРОВ Сергей Иванович, генеральный директор открытого акционерного общества «Кирово-Чепецкое управление строительства», руководитель работы;

2. ВОЖЕГОВ Алексей Викторович, заместитель начальника управления открытого акционерного общества «Кирово-Чепецкое управление строительства»;

3. ЛУЗЯНИН Сергей Александрович, производитель работ (в строительстве), старший общества с ограниченной ответственностью «Кирово-Чепецкое управление строительства – строительно-монтажное управление № 6»;

4. НОВОСЕЛОВА Галина Николаевна, начальник участка общества с ограниченной ответственностью «Кирово-Чепецкое управление строительства – хозрасчетный участок № 2»;

5. ОКУЛОВ Алексей Николаевич, начальник участка общества с ограниченной ответственностью «Кирово-Чепецкое управление строительства – строительно-монтажное управление № 1».

В ОБЛАСТИ ОБРАЗОВАНИЯ

за научно-методическую работу «Теория и практика формирования методологической культуры субъектов физико-математического образования Кировской области» авторский коллектив федерального государственного бюджетного образовательного учреждения высшего профессионального образования «Вятский государственный гуманитарный университет»:

1. ВЕЧТОМОВ Евгений Михайлович, заведующий кафедрой фундаментальной и компьютерной математики, доктор физико-математических наук, профессор;

2. САУРОВ Юрий Аркадьевич, профессор кафедры физики и методики обучения физике, доктор педагогических наук, профессор, член-корреспондент Государственной академии наук «Российская академия образования».

В ОБЛАСТИ ЛИТЕРАТУРЫ И ИСКУССТВА

за книгу «Город, ковавший Победу: Киров в годы Великой Отечественной войны 1941–1945 годов» (в 3 книгах) авторский коллектив:

1. ГАРЯЕВ Николай Николаевич, председатель правления некоммерческой организации – фонда по организации издательской и культурно-просветительской деятельности «Золотой фонд Вятки», руководитель проекта;

2. ГУРЬЯНОВА Надежда Павловна, директор Кировского областного государственного бюджетного учреждения культуры «Кировская ордена Почета государственная универсальная областная научная библиотека имени А. И. Герцена»;

3. ЗАБОЛОТСКАЯ Ирина Владиславовна, редактор Кировского областного государственного бюджетного учреждения культуры «Кировская ордена Почета государственная универсальная областная научная библиотека имени А. И. Герцена»;

4. ПЕЧЕНКИН Александр Алексеевич, заведующий кафедрой всеобщей и российской истории федерального государственного бюджетного образовательного учреждения высшего профессионального образования «Вятский государственный университет», доктор исторических наук;

5. ЧЕРНЫШЕВА Наталья Викторовна, доцент кафедры социальной работы федерального государственного бюджетного образовательного учреждения высшего профессионального образования «Вятский государственный гуманитарный университет», кандидат исторических наук.

За сборники произведений «Зеленая улица» и «Сполохи» авторский коллектив:

1. ШАТКОВ Олег Петрович, руководитель литературного объединения «Поиск», город Кирово-Чепецк, член Союза писателей России;

2. ШУКЛИНА-ЮРЛОВА Ольга Леонидовна, редактор муниципального казенного учреждения «Централизованная библиотечная система» муниципального образования «Город Киров», руководитель областного литературного объединения «Молодость», председатель Кировского областного отделения Общероссийской общественной организации «Союз писателей России», член Союза писателей России.

В ОБЛАСТИ ЭКОЛОГИИ И ОХРАНЫ ПРИРОДЫ

за работу «Красная книга Кировской области: животные, растения, грибы» авторский коллектив:

1. ТАРАСОВА Елена Михайловна, директор федерального государственного бюджетного учреждения «Государственный природный заповедник «Нургуш», руководитель работы;

2. БАРАНОВА Ольга Германовна, заведующая кафедрой ботаники и экологии растений федерального государственного бюджетного образовательного учреждения высшего профессионального образования «Удмуртский государственный университет», доктор биологических наук, профессор;

3. ЛАЧОХА Екатерина Петровна, старший научный сотрудник федерального государственного бюджетного учреждения «Государственный природный заповедник «Нургуш»;

4. РЯБОВ Владимир Михайлович, старший преподаватель кафедры экологии Института естественных наук федерального государственного бюджетного образовательного учреждения высшего профессионального образования «Вятский государственный гуманитарный университет»;

5. СОТНИКОВ Владимир Несторович, главный хранитель фондов муниципального казенного учреждения «Кировский городской научно-естественный музей»;

6. ЦЕЛИЩЕВА Людмила Геннадьевна, заместитель директора по научной работе – начальник отдела федерального государственного бюджетного учреждения «Государственный природный заповедник «Нургуш».

За цикл работ по экологическому образованию и просвещению учащихся и населения Кировской области по проекту «Развивая традиции экологического образования» авторский коллектив Кировского областного государственного образовательного бюджетного учреждения дополнительного образования детей «Эколого-биологический центр»:

1. ЯЛЕНСКАЯ Галина Александровна, директор, руководитель работы;

2. АБАТУРОВА Лариса Анатольевна, методист, педагог дополнительного образования;

3. ДОМНИНА Екатерина Яковлевна, заместитель директора по информационно-методической и организационно-массовой работе;

4. ОЖЕГОВА Надежда Геннадьевна, педагог дополнительного образования;

5. ПОПЦОВА Людмила Михайловна, методист, педагог дополнительного образования;

6. ТИМШИНА Татьяна Павловна, методист, педагог дополнительного образования;

7. ТРЕФИЛОВА Светлана Викторовна, педагог дополнительного образования.

В СФЕРЕ СОЦИАЛЬНОЙ ЗАЩИТЫ НАСЕЛЕНИЯ

за проект «Защищенное детство» авторский коллектив Кировского областного государственного автономного учреждения «Кировский центр социальной помощи семье и детям»:

1. ГОЛОФАЕВА Маргарита Игоревна, директор, руководитель проекта;

2. АРТЕМЬЕВА Эльвира Афгановна, специалист по социальной работе;

3. БАРАНОВА Лариса Владимировна, заведующая отделением дневного пребывания несовершеннолетних;

4. БЕРЕСНЕВА Елена Геннадьевна, заместитель директора;

5. ЗЫКОВА Ольга Геннадьевна, заведующая организационно-методическим отделом;

6. КРИВОНОГИХ Галина Анатольевна, заведующая отделением приема граждан и срочного социального обслуживания;

7. САВЕЛЬЕВА Екатерина Юрьевна, заведующая отделением приема граждан и срочного социального обслуживания;

8. ТОПАНОВА Ольга Вениаминовна, заведующая психолого-педагогическим отделением.



*Удостоенные звания
«Почетный гражданин
Кировской области» в 2015 году¹*

РОСЛЯКОВ Николай Николаевич, председатель Совета директоров, исполнительный директор закрытого акционерного общества племенной завод «Октябрьский», Куменский район.

Постановление Законодательного Собрания Кировской области пятого созыва от 24.09.2015 № 50/205.

За выдающиеся заслуги в области сельского хозяйства, значительный вклад в развитие агропромышленного комплекса Кировской области.

¹ Сведения предоставлены администрацией Правительства Кировской области.

Награжденные почетными знаками Кировской области в 2015 году¹



№ п/п	ФИО	Наименование должности	Нормативный документ
Почетный знак «Трудовая династия»			
1.	ГРИДИН Александр Иванович	волоочильщик проволоки цеха N 5 открытого акционерного общества «Кирскабель»	Распоряжение Правительства Кировской области от 27.11.2015 N 462
2.	ИВАНОВА Тамара Трофимовна	бывший работник открытого акционерного общества «Ки- ровский завод по обработке цветных металлов»	Распоряжение Правительства Кировской области от 27.11.2015 N 462
3.	КАЗАКОВ Аркадий Степанович	слесарь-ремонтник публич- ного акционерного общества «Кировский завод «Маяк»	Распоряжение Правительства Кировской области от 27.11.2015 N 462
4.	КРЕСТЬЯНИНОВ Александр Михайлович	председатель сельскохозяй- ственной артели колхоза «Восход» Нолинского района	Распоряжение Правительства Кировской области от 27.11.2015 N 462
5.	НЕУСТРОЕВ Владимир Иванович	машинист компрессорных установок цеха производства аммиака филиала «КЧХК» Ак- ционерного общества «Объ- единенная химическая ком- пания «УРАЛХИМ» в городе Кирово-Чепецке	Распоряжение Правительства Кировской области от 27.11.2015 N 462
6.	ПОЛЕВЩИКОВ Иван Михайлович	ветеран труда предприятия, бывший работник акционер- ного общества «Вятское ма- шиностроительное предпри- ятие «АВИТЕК»	Распоряжение Правительства Кировской области от 27.11.2015 N 462

¹ Источник публикации — официальный информационный сайт Правительства Кировской области.

№ п/п	ФИО	Наименование должности	Нормативный документ
7.	РУСИНОВА Юлия Константиновна	бывший работник сельскохозяйственного производственного кооператива сельскохозяйственной артели колхоза «Ошаевский» Пижанского района	Распоряжение Правительства Кировской области от 27.11.2015 N 462
8.	САННИКОВА Наталья Владимировна	заместитель начальника отдела кадров открытого акционерного общества «Кировский машзавод 1 Мая»	Распоряжение Правительства Кировской области от 27.11.2015 N 462
9.	СЕННИКОВА Александра Николаевна	бывший работник открытого акционерного общества «Агрофирма «Маяк»	Распоряжение Правительства Кировской области от 27.11.2015 N 462
10.	ЧУЛКИН Владимир Евгеньевич	мастер-наладчик по техническому обслуживанию машинно-тракторного парка цеха N 10 акционерного общества «Красный якорь»	Распоряжение Правительства Кировской области от 27.11.2015 N 462
Почетный знак «За заслуги перед Кировской областью»			
1.	АНУЩЕНКО Михаил Борисович	начальник участка производства по выпуску деталей низа обуви и компаундов – производство N 4 открытого акционерного общества «Кировский ордена Отечественной войны I степени комбинат искусственных кож»	Указ Губернатора Кировской области от 11.09.2015 N 208
2.	АШИХМИНА Тамара Яковлевна	заведующая кафедрой химии федерального государственного бюджетного образовательного учреждения высшего профессионального образования «Вятский государственный гуманитарный университет», доктор технических наук, профессор	Указ Губернатора Кировской области от 29.05.2015 N 116
3.	БЕРИЖИЦКИЙ Сергей Петрович	прокурор Кировской области	Указ Губернатора Кировской области от 18.02.2015 N 28

№ п/п	ФИО	Наименование должности	Нормативный документ
4.	ВЕЧТОМОВ Евгений Михайлович	заведующий кафедрой фундаментальной и компьютерной математики федерального государственного бюджетного образовательного учреждения высшего профессионального образования «Вятский государственный гуманитарный университет», доктор физико-математических наук, профессор	Указ Губернатора Кировской области от 07.05.2015 N 101
5.	ВОЛОГЖАНИНА Валерия Владимировна	директор Кировского областного государственного общеобразовательного автономного учреждения «Вятская гуманитарная гимназия с углубленным изучением английского языка»	Указ Губернатора Кировской области от 22.12.2015 N 300
6.	ИВАНОВ Александр Григорьевич	генеральный директор открытого акционерного общества «Кировский ордена Отечественной войны I степени комбинат искусственных кож»	Указ Губернатора Кировской области от 11.09.2015 N 208
7.	ИСУПОВ Михаил Васильевич	директор Кировского областного государственного общеобразовательного автономного учреждения «Кировский физико-математический лицей»	Указ Губернатора Кировской области от 22.12.2015 N 300
8.	КАЗАРИНОВ Сергей Валерьевич	мастер стана «500», занятый на горячем участке работ сортопрокатного цеха закрытого акционерного общества «Омутнинский металлургический завод»	Указ Губернатора Кировской области от 10.07.2015 N 150
9.	КОЖЕВНИКОВА Любовь Дмитриевна	директор муниципального общеобразовательного автономного учреждения «Лицей N 21» города Кирова	Указ Губернатора Кировской области от 22.12.2015 N 300
10.	КРЕШЕТОВ Владимир Васильевич	глава муниципального образования «Город Кирово-Чепецк» Кировской области	Указ Губернатора Кировской области от 29.05.2015 N 116

№ п/п	ФИО	Наименование должности	Нормативный документ
11.	КРЮКОВ Сергей Николаевич	управляющий Отделением по Кировской области Волго-Вятского главного управления Центрального банка Российской Федерации	Указ Губернатора Кировской области от 11.09.2015 N 208
12.	КСЕНОФОНТОВ Сергей Александрович	генеральный директор открытого акционерного общества «Слободской мясокомбинат»	Указ Губернатора Кировской области от 12.10.2015 N 228
13.	ЛЕТОВ Александр Леонидович	калибровщик калибровочного бюро технологического отдела заводоуправления закрытого акционерного общества «Омутнинский металлургический завод»	Указ Губернатора Кировской области от 10.07.2015 N 150
14.	МУРИН Николай Сергеевич	заместитель генерального директора - начальника регионального управления общества с ограниченной ответственностью «ЛУКОЙЛ-Пермнефтепродукт» по Кировской области	Указ Губернатора Кировской области от 27.11.2015 N 279
15.	МЫШКИН Владимир Семенович	заслуженный мастер спорта СССР, заслуженный тренер Российской Федерации	Указ Губернатора Кировской области от 10.07.2015 N 150
16.	ОСТАНИНА Лариса Викторовна	главный бухгалтер закрытого акционерного общества «Агрофирма Среднеивкино», Верхошижемский район	Указ Губернатора Кировской области от 12.10.2015 N 228
17.	ПЕРМИНОВ Вадим Иванович	глава департамента строительства и архитектуры Кировской области	Указ Губернатора Кировской области от 11.02.2015 N 24
18.	РУСАНОВА Валентина Анатольевна	директор Кировского областного государственного общеобразовательного автономного учреждения «Лицей естественных наук»	Указ Губернатора Кировской области от 22.12.2015 N 300
19.	СИНЯВИН Николай Константинович	механик (руководитель службы эксплуатации и ремонта) открытого акционерного общества «Вятка», город Киров	Указ Губернатора Кировской области от 16.06.2015 N 128

№ п/п	ФИО	Наименование должности	Нормативный документ
20.	СМИРНОВ Владимир Демьянович	директор Кировского областного государственного общеобразовательного автономного учреждения «Многопрофильный лицей города Вятские Поляны»	Указ Губернатора Кировской области от 22.12.2015 N 300
21.	СОЛОДОВНИКОВ Сергей Александрович	генерал-лейтенант полиции, начальник Управления Министерства внутренних дел Российской Федерации по Кировской области	Указ Губернатора Кировской области от 16.02.2015 N 26
22.	ФИЛАТОВА Наталья Михайловна	заместитель директора по учебно-воспитательной работе муниципального бюджетного общеобразовательного учреждения «Средняя общеобразовательная школа N 14» города Кирова	Указ Губернатора Кировской области от 11.09.2015 N 208
23.	ЧЕРНЫХ Петр Борисович	тракторист-машинист закрытого акционерного общества «Агрофирма Среднеивкино», Верхошижемский район	Указ Губернатора Кировской области от 12.10.2015 N 228
24.	ЧЕРНЫШЕВА Надежда Александровна	директор Кировского областного государственного общеобразовательного автономного учреждения «Кировский экономико-правовой лицей»	Указ Губернатора Кировской области от 22.12.2015 N 300
25.	ШУЛЬГИНА Лариса Ивановна	директор муниципального общеобразовательного автономного учреждения «Средняя общеобразовательная школа с углубленным изучением отдельных предметов N 37» города Кирова	Указ Губернатора Кировской области от 22.12.2015 N 300
Почетный знак «За безупречную муниципальную службу»			
1.	АШИХМИНА Наталья Васильевна	заместитель начальника департамента финансов администрации муниципального образования «Город Киров»	Указ Губернатора Кировской области от 29.05.2015 N 116

№ п/п	ФИО	Наименование должности	Нормативный документ
2.	ВЕПРЕВ Владимир Игоревич	глава муниципального образования Бобинское сельское поселение Слободского района Кировской области	Указ Губернатора Кировской области от 01.04.2015 N 71
3.	ВОРОБЬЕВА Татьяна Алексеевна	начальник управления делопроизводства и архива администрации муниципального образования «Город Киров»	Указ Губернатора Кировской области от 29.05.2015 N 116
4.	ЗВЕРЕВ Николай Павлович	глава муниципального образования Никольское сельское поселение Яранского района Кировской области	Указ Губернатора Кировской области от 07.05.2015 N 101
5.	КАМИЛЕВА Фания Ахметовна	заместитель главы администрации муниципального образования Малмыжский муниципальный район Кировской области, начальник финансового управления	Указ Губернатора Кировской области от 03.02.2015 N 15
6.	КЛЮКИН Андрей Дмитриевич	глава администрации муниципального образования городской округ город Вятские Поляны Кировской области	Указ Губернатора Кировской области от 05.03.2015 N 37
7.	ЛАПТЕВ Александр Николаевич	заместитель главы администрации района, управляющий делами администрации муниципального образования Котельничский муниципальный район Кировской области	Указ Губернатора Кировской области от 22.12.2015 N 300
8.	МАЛКОВА Надежда Владимировна	глава администрации муниципального образования Котельничский муниципальный район Кировской области	Указ Губернатора Кировской области от 12.10.2015 N 228
9.	МЯКИШЕВА Марина Геннадьевна	заместитель главы администрации по общим и организационным вопросам администрации муниципального образования Вятскополянский муниципальный район Кировской области	Указ Губернатора Кировской области от 11.09.2015 N 208
10.	ЯКИМОВ Геннадий Петрович	заместитель главы администрации муниципального образования «Город Киров»	Указ Губернатора Кировской области от 07.05.2015 N 101

№ п/п	ФИО	Наименование должности	Нормативный документ
Почетный знак «Доблесть и усердие»			
1.	АШИХМИН Сергей Михайлович	начальник специализированного отдела судебных приставов по обеспечению установленного порядка деятельности судов по городу Кирову – старший судебный пристав Управления Федеральной службы судебных приставов по Кировской области	Указ Губернатора Кировской области от 12.10.2015 N 228
2.	ДЬЯКОНОВА Татьяна Михайловна	председатель судебного состава Второго арбитражного апелляционного суда	Указ Губернатора Кировской области от 17.12.2015 N 296
3.	КОКОРЕВ Вячеслав Степанович	председатель Второго арбитражного апелляционного суда в отставке	Указ Губернатора Кировской области от 17.12.2015 N 296
4.	КОШКИН Леонид Петрович	полковник внутренней службы в отставке, ветеран уголовно-исполнительной системы	Указ Губернатора Кировской области от 05.03.2015 N 37
5.	ПАТУРОВ Владимир Петрович	полковник внутренней службы, помощник начальника управления по организационно-штатной работе группы организационно-штатной работы Управления Федеральной службы исполнения наказаний по Кировской области	Указ Губернатора Кировской области от 05.03.2015 N 37
6.	ПЕТРАКОВ Петр Анатольевич	начальник управления государственной службы занятости населения Кировской области	Указ Губернатора Кировской области от 10.07.2015 N 150
7.	ПОНКРАТОВ Василий Александрович	полковник внутренней службы, начальник федерального казенного учреждения дополнительного профессионального образования «Кировский институт повышения квалификации работников Федеральной службы исполнения наказаний»	Указ Губернатора Кировской области от 31.08.2015 N 196

№ п/п	ФИО	Наименование должности	Нормативный документ
Почетный знак «За безупречную государственную службу»			
1.	БЕРНАТОВА Валентина Алексеевна	начальник отдела прогнозирования и информационно-аналитического обеспечения министерства сельского хозяйства и продовольствия Кировской области	Указ Губернатора Кировской области от 27.11.2015 N 279
2.	БИБИК Раиса Геннадьевна	начальник отдела профилактики коррупционных и иных правонарушений управления по вопросам государственной гражданской службы и кадров администрации Правительства Кировской области	Указ Губернатора Кировской области от 12.10.2015 N 228
3.	ВОСТРИКОВ Александр Александрович	начальник отдела организационно-правового обеспечения управления по физической культуре и спорту Кировской области	Указ Губернатора Кировской области от 05.03.2015 N 37
4.	ДМИТРИЕВА Галина Николаевна	заместитель начальника управления записи актов гражданского состояния (ЗАГС) Кировской области	Указ Губернатора Кировской области от 07.05.2015 N 101
5.	ЖЕЛВАКОВ Виктор Николаевич	начальник административно-кадрового отдела департамента финансов Кировской области	Указ Губернатора Кировской области от 07.05.2015 N 101
6.	ЗИРК Виктор Николаевич	главный консультант государственно-правового управления министерства юстиции Кировской области	Указ Губернатора Кировской области от 12.10.2015 N 228
7.	КИСЛУХИНА Ирина Анатольевна	начальник управления архитектуры и градостроительства министерства строительства и жилищно-коммунального хозяйства Кировской области	Указ Губернатора Кировской области от 27.11.2015 N 279
8.	КОЧКИН Юрий Петрович	начальник юридического отдела управления государственной службы занятости населения Кировской области	Указ Губернатора Кировской области от 01.04.2015 N 71

№ п/п	ФИО	Наименование должности	Нормативный документ
9.	МАНИН Михаил Григорьевич	начальник управления конвенциональных проблем администрации Правительства Кировской области	Указ Губернатора Кировской области от 29.05.2015 N 116
10.	ПЕРЕСКОКОВ Дмитрий Юрьевич	помощник заместителя Председателя Правительства Кировской области	Указ Губернатора Кировской области от 07.05.2015 N 101
11.	САВИНЫХ Елена Дмитриевна	заместитель главы департамента жилищно-коммунального хозяйства Кировской области, начальник отдела реформирования жилищно-коммунального хозяйства	Указ Губернатора Кировской области от 04.08.2015 N 170
12.	САВИНЫХ Сергей Борисович	главный консультант контрольного управления Губернатора Кировской области	Указ Губернатора Кировской области от 29.05.2015 N 116
13.	САЛТЫКОВ Виктор Петрович	заместитель главы департамента энергетики и газификации Кировской области	Указ Губернатора Кировской области от 07.05.2015 N 101
14.	СМИРНОВА Светлана Леонидовна	ведущий специалист 1 разряда управления делопроизводства и хозяйственного обеспечения аппарата Законодательного Собрания Кировской области	Указ Губернатора Кировской области от 11.09.2015 N 208
15.	ТЮШЛЯЕВА Светлана Ивановна	начальник отдела по работе с обращениями граждан и организаций управления делопроизводства администрации Правительства Кировской области	Указ Губернатора Кировской области от 07.05.2015 N 101
16.	ШИЛЯЕВ Александр Иванович	начальник государственной жилищной инспекции Кировской области	Указ Губернатора Кировской области от 27.11.2015 N 279
17.	ЯГОВКИНА Татьяна Михайловна	заместитель председателя Контрольно-счетной палаты Кировской области	Указ Губернатора Кировской области от 27.11.2015 N 279
18.	ЯКОВЛЕВА Светлана Ивановна	заместитель министра социального развития Кировской области	Указ Губернатора Кировской области от 11.09.2015 N 208

№ п/п	ФИО	Наименование должности	Нормативный документ
Почетный знак «Трудовая слава»			
1.	АРНДТ Игорь Рудольфович	инженер по технологии металла котельного оборудования котельного цеха Кировской ТЭЦ-4 филиала «Кировский» публичного акционерного общества «Т Плюс»	Указ Губернатора Кировской области от 25.11.2015 N 275
2.	БИСЕРОВ Геннадий Петрович	скрутичик изделий кабельного производства цеха N 3 открытого акционерного общества «Кирскабель»	Указ Губернатора Кировской области от 25.11.2015 N 275
3.	БРЕДОВ Владимир Борисович	руководитель группы по ремонту вторичного электрооборудования цеха электроснабжения филиала «КЧХК» акционерного общества «Объединенная химическая компания «УРАЛХИМ» в городе Кирово-Чепецке	Указ Губернатора Кировской области от 25.11.2015 N 275
4.	ВАГИНА Надежда Леонидовна	оператор дистанционного пульта управления в химическом производстве цеха обессоливания воды ионообменным способом филиала «КЧХК» акционерного общества «Объединенная химическая компания «УРАЛХИМ» в городе Кирово-Чепецке	Указ Губернатора Кировской области от 25.11.2015 N 275
5.	ГОДЖАЕВ Газанфар Тахмаз-оглы	глава крестьянского (фермерского) хозяйства Арбажского района	Указ Губернатора Кировской области от 25.11.2015 N 275
6.	ДОМРАЧЕВ Сергей Юрьевич	фрезеровщик на обработке горячих слитков плавильного цеха открытого акционерного общества «Кировский завод по обработке цветных металлов»	Указ Губернатора Кировской области от 25.11.2015 N 275
7.	ЕЛЬКИН Николай Владимирович	токарь механического цеха публичного акционерного общества «Кировский завод «Маяк»	Указ Губернатора Кировской области от 25.11.2015 N 275

№ п/п	ФИО	Наименование должности	Нормативный документ
8.	ЕРОШЕНКО Дмитрий Анатольевич	директор завода железобетонных изделий общества с ограниченной ответственностью «Кировспецмонтаж»	Указ Губернатора Кировской области от 25.11.2015 N 275
9.	ЗУБАРЕВ Владимир Иванович	начальник конструкторского отдела опытно-конструкторского бюро акционерного общества «Вятское машиностроительное предприятие «АВИТЕК»	Указ Губернатора Кировской области от 25.11.2015 N 275
10.	КОШУРНИКОВ Василий Федорович	токарь механосварочного цеха акционерного общества «Вятское машиностроительное предприятие «АВИТЕК»	Указ Губернатора Кировской области от 25.11.2015 N 275
11.	ЛЫХИН Леонид Николаевич	слесарь-инструментальщик цеха штампов пресс-форм и приспособлений акционерного общества «Электромашиностроительный завод «ЛЕПСЕ»	Указ Губернатора Кировской области от 25.11.2015 N 275
12.	МЕНЧИКОВА Марина Рудольфовна	Старший мастер участка по производству фанеры цеха N 2 акционерного общества «Красный якорь»	Указ Губернатора Кировской области от 25.11.2015 N 275
13.	НАЗАРОВ Валерий Николаевич	слесарь-инструментальщик механического цеха публичного акционерного общества «Кировский завод «Маяк»	Указ Губернатора Кировской области от 25.11.2015 N 275
14.	НЕКРАСОВ Михаил Сергеевич	генеральный директор общества с ограниченной ответственностью «НАНОЛЕК»	Указ Губернатора Кировской области от 11.11.2015 N 258
15.	ОВЧИННИКОВ Евгений Петрович	модельщик по деревянным моделям открытого акционерного общества «Кировский машзавод 1 Мая»	Указ Губернатора Кировской области от 25.11.2015 N 275
16.	РЕШЕТОВ Владимир Леонидович	начальник цеха электростанции топливно-транспортного цеха Кировской ТЭЦ-5 филиала «Кировский» публичного акционерного общества «Т Плюс»	Указ Губернатора Кировской области от 25.11.2015 N 275

№ п/п	ФИО	Наименование должности	Нормативный документ
17.	РУБЛЕВ Анатолий Афанасьевич	электромонтер по ремонту и обслуживанию электрооборудования цеха ремонта электрооборудования филиала «КЧХК» акционерного общества «Объединенная химическая компания «УРАЛХИМ» в городе Кирово-Чепецке	Указ Губернатора Кировской области от 25.11.2015 N 275
18.	СОРОКИН Юрий Михайлович	начальник бюро по внедрению весоизмерительной техники цеха автоматизации, механизации филиала «КЧХК» Акционерного общества «Объединенная химическая компания «УРАЛХИМ» в городе Кирово-Чепецке	Указ Губернатора Кировской области от 25.11.2015 N 275
19.	ЦЕРКОВНИК Владимир Михайлович	начальник отдела кадров федерального управления по безопасному хранению и уничтожению химического оружия при Министерстве промышленности и торговли Российской Федерации	Указ Губернатора Кировской области от 28.10.2015 N 248
20.	ЧУХЛОВИНА Елена Ивановна	мастер аппаратно-диетического участка закрытого акционерного общества «Кировский молочный комбинат»	Указ Губернатора Кировской области от 25.11.2015 N 275
21.	ШАБАЛИНА Наталья Васильевна	токарь цеха основного производства открытого акционерного общества «Белохолуницкий машстройзавод»	Указ Губернатора Кировской области от 25.11.2015 N 275
22.	ШИХОВ Олег Владимирович	оператор вальцовочной линии производства по выпуску формовочных изделий в цветном исполнении открытого акционерного общества «Кировский ордена Отечественной войны I степени комбинат искусственных кож»	Указ Губернатора Кировской области от 25.11.2015 N 275

№ п/п	ФИО	Наименование должности	Нормативный документ
23.	ЮРЛОВ Виталий Аркадьевич	такелажник цеха складского хозяйства филиала «КЧХК» акционерного общества «Объединенная химическая компания «УРАЛХИМ» в городе Кирово-Чепецке	Указ Губернатора Кировской области от 25.11.2015 N 275
24.	ЮФЕРЕВ Сергей Иванович	наладчик оборудования по производству резиновых изделий и обуви 6 разряда цеха вулканизации N 1 открытого акционерного общества «Кировский шинный завод»	Указ Губернатора Кировской области от 25.11.2015 N 275

Почетный знак «За милосердие и благотворительность»

1.	ГУСЕЛЬНИКОВ Григорий Александрович	Советник Президента Публичного акционерного общества «Норвик Банк»	Указ Губернатора Кировской области от 10.11.2015 N 256
2.	МАМАЕВ Геннадий Александрович	генеральный директор открытого акционерного общества «Электромашиностроительный завод «ЛЕПСЕ», председатель Общественного Совета при УМВД России по Кировской области	Указ Губернатора Кировской области от 03.02.2015 N 15
3.	ХАРЬКИН Николай Викторович	директор закрытого акционерного общества «Агрофирма Среднеивкино» Верхошижемского района Кировской области	Указ Губернатора Кировской области от 01.04.2015 N 71

Почетный знак "Надежда Кировской области"

1.	СОЛОНЩИКОВ Павел Николаевич	старший преподаватель кафедры технологического и энергетического оборудования федерального государственного бюджетного образовательного учреждения высшего профессионального образования «Вятская государственная сельскохозяйственная академия», кандидат технических наук	Указ Губернатора Кировской области от 16.06.2015 N 128
----	-----------------------------------	---	--

№ п/п	ФИО	Наименование должности	Нормативный документ
2.	ТЕДОЗАШВИЛИ Лейла Тамазиевна	доцент кафедры бухгалтерского учета, анализа и аудита федерального государственного бюджетного образовательного учреждения высшего профессионального образования «Вятская государственная сельскохозяйственная академия», кандидат экономических наук	Указ Губернатора Кировской области от 16.06.2015 N 128
3.	ФОМИНЫХ Александр Валерьевич	аспирант кафедры тепловых двигателей, автомобилей и тракторов инженерного факультета федерального государственного бюджетного образовательного учреждения высшего профессионального образования «Вятская государственная сельскохозяйственная академия»	Указ Губернатора Кировской области от 16.06.2015 N 128

Организации дополнительного образования детей Кировской области¹



Спортивные школы

№ п/п	Наименование учреждения	Адрес	Телефон	ФИО директора
1.	КОГАУ «Вятская спортивная школа олимпийского резерва»	ул. Ленинградская, 16, г. Киров, 610011	8(8332) 24-09-44	Перминова Анна Юрьевна
2.	КОГАУ «Спортивная школа олимпийского резерва «Салют»	ул. Романа Ердякова, 23, г. Киров, 610046	8(8332) 52-02-78	Морозова Надежда Владимировна
3.	КОГАУ «Спортивная школа олимпийского резерва «Динамо» имени М. Г. Исаковой»	ул. Московская, 1в, г. Киров, 610000	8(8332) 64-53-79	Володин Виктор Леонидович
4.	КОГАУ «Спортивная школа «Юность»	Искожевский переулок, 8а, г. Киров, 610006	8(8332) 36-44-48	Филимонов Олег Геннадьевич
5.	КОГАУ «Спортивная школа «Быстрица»	ул. маршала Конева, 10, г. Киров, 610046	8(8332) 69-80-69	Тельтевская Раиса Михайловна
6.	КОГАУ «Спортивная школа «Дымка»	ул. Воровского, 175, г. Киров, 610048	8(8332) 76-06-51	Князева Елена Михайловна
7.	КОГАУ «Региональный центр зимних видов спорта «Перекоп»	ул. Свердлова, 1а, г. Киров, 610011	8(8332) 20-51-71	Обухов Игорь Юрьевич

¹ Информация предоставлена министерствами образования, культуры и спорта Кировской области.

№ п/п	Наименование учреждения	Адрес	Телефон	ФИО директора
8.	МБОУ ДОД «Детско-юношеская спортивная школа «Союз» города Кирова	ул. Воровского, 74, г. Киров, 610035	8(8332) 57-03-90	Коротких Александр Алексеевич
9.	МБОУ ДОД «Специализированная детско-юношеская спортивная школа олимпийского резерва № 1» города Кирова	ул. С.Халтурина, 2а, г. Киров, 610020	8(8332) 64-30-17	Зыков Евгений Ефимович
10.	МБОУ ДОД «Детско-юношеская спортивная школа № 2» г. Кирова	Динамо́вский проезд, 2, г. Киров, 610020	8(8332) 64-89-55	Следников Евгений Владимирович
11.	МБОУ ДОД «Специализированная детско-юношеская спортивная школа олимпийского резерва № 3» г. Кирова	ул. Подгорная, 15, г. Киров, 610011	8(8332) 24-52-25	Салтыков Анатолий Вениаминович
12.	МБОУ ДОД «Детско-юношеская спортивная школа № 4» г. Кирова	ул. Воровского, 74, г. Киров, 610035	8(8332) 63-78-05	Шульгин Михаил Петрович
13.	МОАУ ДОД «Детско-юношеская спортивная школа № 5» города Кирова	ул. Красноармейская, 15, г. Киров, 610002	8(8332) 67-01-70	Воронин Сергей Михайлович
14.	МБУ ДО «Специализированная детско-юношеская спортивная школа олимпийского резерва № 8» города Кирова	ул. Гагарина, 4а, Нововятский район, г. Киров, 610008	8(8332) 31-28-91	Субботин Юрий Васильевич

№ п/п	Наименование учреждения	Адрес	Телефон	ФИО директора
15.	МБУ ДО детско-юношеская спортивная школа Афанасьевского района Кировской области	ул. Спортивная, 12, пгт Афанасьево, Афанасьевский район, Кировская обл., 613060	8(83331) 2-22-02	Черанёва Наталья Михайловна
16.	МКУ ДО детско-юношеская спортивная школа г. Белая Холуница Кировской области	ул. Энгельса, 2а, г. Белая Холуница, Белохолуницкий район, Кировская обл., 613200	8(83364) 4-15-85	Ложкина Людмила Алексеевна
17.	МКОУ ДОД детско-юношеская спортивная школа Верхнекамского района Кировской области	ул. Широлина, 3, г. Кирс, Верхнекамский район, Кировская обл., 612820	8(83339) 2-00-62	Суворов Игорь Николаевич
18.	МКОУ ДОД Детско-юношеская спортивная школа пгт Верхошижемье имени Леонида Ивановича Тюлькина	ул. Советская, 45, пгт Верхошижемье, Верхошижемский район, Кировская обл., 613310	8(83335) 2-13-99	Опарин Сергей Петрович
19.	МКУ ДО детско-юношеская спортивная школа города Вятские Поляны Кировской области	ул. Ленина, 149а, г. Вятские Поляны, Кировская обл., 612960	8(83334) 6-29-62	Еберзин Юрий Владимирович
20.	МКОУ ДО районная Детско-юношеская спортивная школа пгт Красная Поляна Вятскополянского района Кировской области	ул. Дружбы, 20а, пгт Красная Поляна, Вятскополянский район, Кировская обл., 612950	8 (83334) 5-66-92	Кормильцев Сергей Юрьевич

№ п/п	Наименование учреждения	Адрес	Телефон	ФИО директора
21.	МКОУ ДО детско-юношеская спортивная школа г. Сосновка Вятско-полянского района Кировской области	ул. Спортивная, 12, г. Сосновка, Вятско-полянский район, Кировская обл. 612990	8(83334) 3-14-07	Талантов Алексей Николаевич
22.	МКОУ ДОД Детско-юношеская спортивная школа пгт Даровской	ул. Советская, 35, пгт Даровской, Даровской район, Кировская обл., 612140	8(83336) 2-24 -67	Слобожанинов Василий Владимирович
23.	МКОУ ДОД «Детско-юношеская спортивная школа г. Зуевка Кировской области»	ул. Восточная, 16а, г. Зуевка, Зуевский район, Кировская обл., 612412	8(83337) 2-52-08	Терюхов Сергей Петрович
24.	МКОУ ДОД «Детско-юношеская спортивная школа имени А. Ф. Оленёва» пгт Кикнур Кикнурского района Кировской области	ул. Просвещения, 21, пгт Кикнур, Кикнурский район, Кировская обл., 612300	8(83341) 5-19-04	Овчинников Александр Анатольевич
25.	МОУ ДОД Кильмезская детско-юношеская спортивная школа д. Малая Кильмезь Кильмезского района Кировской области	ул. Тракторная, 27а, д. Малая Кильмезь, Кильмезский район, Кировская обл., 613570	8(83338) 72-2-75	Грязев Владимир Леонидович
26.	МАОУ ДОД детско-юношеская спортивная школа «Олимпия» г. Кирово-Чепецка	ул. Спортивная, 4, г. Кирово-Чепецк, 613040	8(83361) 4-84-71	Резниченко Валерий Анатольевич
27.	МАОУ ДОД детско-юношеская спортивная школа № 1 города Кирово-Чепецка Кировской области	ул. Юбилейная, д. 15, корп.2, г. Кирово-Чепецк, 613040	8(83361) 6-46-40	Ежонкова Татьяна Викторовна

№ п/п	Наименование учреждения	Адрес	Телефон	ФИО директора
28.	МАУ ДО Детско-юношеская спортивная школа «Старт» г. Кирово-Чепецка	ул. Спортивная, 8, г. Кирово-Чепецк, 613040	8(83361) 4-56-44	Изергин Владимир Сергеевич
29.	МБОУ ДОД детско-юношеская спортивная школа г. Котельнича Кировской области	ул. Советская, 88, г. Котельнич, Кировская обл., 612100	8(83342) 4-06-63	Алалыкин Михаил Александрович
30.	МБУ ДО детско-юношеская спортивная школа г. Котельнича Кировской области	ул. Советская, 88, г. Котельнич, Кировская обл., 612600	(83342) 4-06-63 4-04-62	Спивак Евгений Александрович
31.	МКОУ ДОД детско-юношеская спортивная школа поселка Ленинская Искра Котельничского района Кировской области	ул. Ленина, 8а, п. Ленинская Искра, Котельничский район, Кировская обл., 612641	8(83342) 3-13-55	Колупаев Александр Анатольевич
32.	МКОУ ДОД Детско-юношеская спортивная школа пгт Кумены Куменского района Кировской области	ул. Гагарина, 7б, пгт Кумены, Куменский район, Кировская обл., 613400	8(83343) 2-18-93	Сандалова Татьяна Викторовна
33.	МКОУ ДО Детско-юношеская спортивная школа пгт Лебяжье Кировской области	ул. Комсомольская, 4, пгт Лебяжье, Лебяжский район, Кировская обл., 613500	8(83344) 2-02-57	Таныгин Василий Анатольевич
34.	МОКУ ДОД Детско-юношеская спортивная школа г. Лузы Кировской области	ул. В. Козлова, 6, г. Луза, Лузский район, Кировская обл., 613982	8(83346) 5-41-34	Печёрин Андрей Васильевич
35.	МКОУ ДО «Детско-юношеская спортивная школа» города Малмыжа Кировской области	ул. Комсомольская, 60, г. Малмыж, Малмыжский район, Кировская обл., 612920	8(83347) 2-29-39	Гуляев Михаил Борисович

№ п/п	Наименование учреждения	Адрес	Телефон	ФИО директора
36.	МОКУ ДОД детско-юношеская спортивная школа г. Мураши Кировской области	ул. С. Халтурина, 7, г. Мураши, Мурашинский район, Кировская обл., 613711	8(83348) 2-28-81	Крюков Дмитрий Викторович
37.	МКОУ ДО Детско-юношеская спортивная школа пгт Нема Немского района Кировской области	ул. Мира, 31, пгт Нема, Немский район, Кировская обл., 613470	8(83350) 2-16-37	Чеченова Любовь Викторовна
38.	МКУ ДО детско-юношеская спортивная школа Нолинского района Кировской области	Тополинный пер, 8, г. Нолинск, Нолинский район, Кировская обл., 613440	8(83368) 2-25-65	Коротких Геннадий Леонидович
39.	МКУ ДО «Детско-юношеская спортивная школа Нолинского района Кировской области»	ул. Ленина, 40, г. Нолинск, Нолинский район, Кировская обл., 613440	8(83368) 2-25-65	Колобова Ольга Юрьевна
40.	МБУ ДО детско-юношеская спортивная школа Омутнинского района Кировской области	ул. Коковихина, 99, г. Омутнинск, Омутнинский район, Кировская обл., 612740	8(83352) 2-26-60	Баталов Александр Геннадьевич
41.	МБУ ДО специализированная детско-юношеская спортивная школа олимпийского резерва пгт Восточный Омутнинского района Кировской области	ул. Азина, 11, пгт Восточный, Омутнинский район, Кировская обл., 612711	8(83352) 3-34-50	Еремеев Владимир Григорьевич
42.	МОКУ ДОД детско-юношеская спортивная школа пгт Опарино Кировской области	ул. Первомайская, 3, пгт Опарино, Опаринский район, Кировская обл., 613810	8(83353) 2-22-19	Мальшаков Александр Аркадьевич

№ п/п	Наименование учреждения	Адрес	Телефон	ФИО директора
43.	МОКУ ДОД детско-юношеская спортивная школа пгт Оричи Кировской области	ул. Комсомольская, 57 а, пгт Оричи, Оричевский район, Кировская обл., 613810	8(83354) 4-24-17	Чащин Андрей Сергеевич
44.	МКОУ ДОД детско-юношеская спортивная школа г. Орлова Кировской области	ул. Халтурина, 36, г. Орлов, Орловский район, Кировская обл., 612270	8(83365) 2-29-29	Пивоварова Наталья Михайловна
45.	МКОУ ДО детско-юношеская спортивная школа пгт Пижанка	ул. Заречная, 47, пгт Пижанка, Пижанский район, Кировская обл., 613380	8(83355) 2-12-29	Пенкина Галина Валентиновна
46.	МКУ ДО детско-юношеская спортивная школа пгт Подосиновец Кировской области	ул. Механизаторская, 18 а, пгт Подосиновец, Подосиновский район, Кировская обл., 613930	8(83351) 2-24-45	Митрофанов Сергей Николаевич
47.	МКОУ ДО детско-юношеская спортивная школа пгт Санчурск Кировской области	ул. К. Маркса, 49, пгт Санчурск, Санчурский район, Кировская обл., 612370	8(83357) 2-17-76	Изотеева Светлана Алексеевна
48.	МБУ ДО детско-юношеская спортивная школа Слободского района	ул. Тракторная, 50, д. Стулово, Слободской район, Кировская обл., 613112	8(83362) 4-84-72	Баранов Сергей Владиславович
49.	МКОУ ДОД «Детско-юношеская спортивная школа» г. Слободского Кировской области	ул. Советская, 98а, г. Слободской, Кировская обл., 613150	8(83362) 5-09-72	Касьянова Алла Викторовна
50.	МОУ ДО Детско-юношеская спортивная школа г. Советска Кировской области	ул. Ленина, 52а, г. Советск, Советский район, Кировская обл., 613340	8(83375) 2-25-04	Филимонова Татьяна Ивановна

№ п/п	Наименование учреждения	Адрес	Телефон	ФИО директора
51.	МОУ ДО детско-юношеская спортивная школа с. Ильинск Кировской области	ул. Комсомольская, 15а, с. Ильинск, Советский район, Кировская область, 613351	8(83375) 6-81-24	Шургина Татьяна Николаевна
52.	МКОУ ДОД Детско-юношеская спортивная школа пгт Суна Кировской области	ул. Мира, 27а, пгт Суна, Сунский район, Кировская обл., 612450	8(83369) 3-35-34	Ентальцев Александр Николаевич
53.	МКОУ ДОД детско-юношеская спортивная школа п. Тужа Кировской области	ул. Фокина, 18б, п. Тужа, Тужинский район, Кировская обл., 612200	8(83340) 2-24-47	Перминов Александр Геннадьевич
54.	МБОУ ДОД Детско-юношеская спортивная школа пгт Уни Унинского района Кировской области	ул. Красноармейская, 21, пгт Уни, Унинский район, Кировская обл., 612540	8(83359) 2-17-50	Ашихмин Виктор Спиридонович
55.	МАОУ ДОД «Детско-юношеская спортивная школа Уржумского района Кировской области»	ул. Заболоцкого, 1а, г. Уржум, Уржумский район, Кировская обл., 613530	8(83363) 2-00-66	Жук Александр Владимирович
56.	МКОУ ДО детско-юношеская спортивная школа, пгт Фаленки Фаленского района Кировской области	ул. Первомайская, 8, пгт Фаленки, Фаленский район, Кировская обл., 612500	8(83332) 2-20-36	Каратаева Марина Павловна
57.	Шабалинское МКУ ДО детско-юношеская спортивная школа пгт Ленинское Шабалинского района Кировской области	пл. Ленина, 2, пгт Ленинское, Шабалинский район, Кировская обл., 612020	8 (83345) 2-14-54	Смолин Сергей Борисович

№ п/п	Наименование учреждения	Адрес	Телефон	ФИО директора
58.	МКОУ ДОД детско-юношеская спортивная школа пгт Юрья Юрьянского района Кировской области	ул. Дачная, 12а, пгт Юрья, Юрьянский район, Кировская обл., 613600	8(83366) 2-15-43	Кадесников Владимир Николаевич
59.	МБОУ ДОД детско-юношеская спортивная школа Яранского района	ул. Кирова, 65, г. Яранск, Яранский район, Кировская обл., 612260	8(83367) 2-11-93	Царегородцева Галина Николаевна

Музыкальные, художественные школы и школы искусств

№ п/п	Наименование учреждения	Адрес	Телефон	ФИО директора
1.	МБОУ ДОД «Первая детская музыкальная школа» г. Кирова	ул. Спасская, 34, г. Киров, 610000	8(8332) 64-28-95, 64-75-66	Комаровских Людмила Сергеевна
2.	МБОУ ДОД «Детская музыкальная школа № 2» г. Кирова	ул. Возрождения, 6, г. Киров, 610006	8(8332) 23-04-22, 23-02-33	Злобина Любовь Ивановна
3.	МБОУ ДОД «Детская музыкальная школа № 4» г. Кирова	ул. Левитана, 3, г. Киров, 610014	8(8332) 56-30-78, 56-19-44	Клестова Татьяна Вячеславовна
4.	МБОУ ДО «Детская школа искусств № 11» г. Кирова	ул. Попова, 17а, г. Киров, 610035	8(8332) 56-69-04, 56-23-56	Житник Яна Анатольевна
5.	МБОУ ДОД «Нововятская детская школа искусств» г. Кирова	ул. Орджоникидзе, 15, Нововятский район, г. Киров, 610008	8(8332) 31-27-78, 31-28-09, 31-24-76	Попова Татьяна Леонидовна
6.	МБОУ ДОД «Детская школа классического танца» г. Кирова	ул. Пугачева, 18, г. Киров, 610014	8(8332) 56-39-90	Заболотникова Наталья Васильевна

№ п/п	Наименование учреждения	Адрес	Телефон	ФИО директора
7.	МБОУ ДОД «Детская школа искусств «Элегия» г. Кирова	ул. Клубная, 3, г. Киров, 610030	8(8332) 40-01-88	Копосова Татьяна Александровна
8.	МБОУ ДОД «Детская школа искусств «Рапсодия» г. Кирова	ул. Кольцова, 8, г. Киров, 610050	8(8332) 53-83-36, 53-83-49	Попцова Валентина Аркадьевна
9.	МБОУ ДОД «Лянгасовская детская школа искусств» г. Кирова	ул. Восточная, 11, мкр Лянгасово, г. Киров, 610051	8(8332) 60-60-83	Мурадян Нонна Александровна
10.	МБОУ ДОД «Детская школа искусств пос. Костино» г. Кирова	ул. Победы, 4, пос. Костино, г. Киров, 610913	8(8332) 50-83-60, 50-90-46	Осипов Павел Иванович
11.	МБОУ ДОД «Детская школа искусств «Пастораль» г. Кирова	ул. Садакова, 17, пос. Дороници, г. Киров, 610912	8(8332) 55-41-21, 55-40-56	Мамаева Светлана Навилловна
12.	МБОУ ДОД «Радужнинская детская школа искусств» г. Кирова	ул. Индустриальная, 20, мкр Радужный, Нововятский район, г. Киров, 610010	8(8332) 30-44-45	Опарина Елена Николаевна
13.	МБОУ ДОД «Детская школа искусств «Фольклорная» г. Кирова	ул. Ленина, 164/5, г. Киров, 610007	8(8332) 35-29-54, 35-68-97	Буркова Ольга Вячеславовна
14.	МБОУ ДОД «Детская художественная школа» г. Кирова	ул. Молодой Гвардии, 52, г. Киров, 610017	8(8332) 67-65-68, 64-63-13	Вачевских Мария Владимировна
15.	Детская музыкальная школа КОГБОУ СПО Кировского областного колледжа музыкального искусства им. И. В. Казенина	ул. Спасская, 15, г. Киров, 610000	8(8332) 64-32-86, 64-89-61	Яковлева Татьяна Викторовна

№ п/п	Наименование учреждения	Адрес	Телефон	ФИО директора
16.	МБОУ ДОД Детская музыкальная школа пгт Арбаж Кировской области	ул. Советская, 5, пгт Арбаж, Арбажский район, Кировская обл., 612180	8(83330) 2-17-41	Болгова Ирина Арсентьевна
17.	МБОУ ДОД Детская музыкальная школа пгт Афанасьев Кировской обл.	ул. Красных партизан, 7, пгт Афанасьев, Афанасьевский район, Кировская обл., 613060	8(83331) 2-19-87	Порубова Ольга Витальевна
18.	МБОУ ДОД «Белохолуницкая детская школа искусств»	ул. Советская, 78, г. Белая Холуница, Белохолуницкий район, Кировская обл., 613200	8(83364) 4-32-33, 4-32-37	Аввакумова Наталья Юрьевна
19.	МБОУ ДОД детская художественная школа г. Белая Холуница	ул. Советская, 78, г. Белая Холуница, Белохолуницкий район, Кировская обл., 613200	8(83364) 4-43-66	Хлебникова Нина Полиектовна
20.	МБОУ ДОД детская школа искусств п. Дубровка	ул. Лесная, 2, п. Дубровка, Белохолуницкий район, Кировская обл., 613223	8(83364) 6-91-19	Штенникова Людмила Борисовна
21.	МБОУ ДОД детская школа искусств п. Подрезчиха	ул. Свободы, 10, п. Подрезчиха, Белохолуницкий район, Кировская обл., 613215	8(83364) 6-26-73	Костылева Ольга Александровна
22.	МКОУ ДОД Богородская детская музыкальная школа	ул. 1 Мая, 11, п. Богородское, Богородский район, Кировская обл., 612470	8(83333) 2-11-68, 2-13-45	Манчук Елена Владимировна

№ п/п	Наименование учреждения	Адрес	Телефон	ФИО директора
23.	МКОУ ДО «Детская школа искусств г. Кирс» Верхнекамского района Кировской области	ул. Кирова, 13, г. Кирс, Верхнекамский район, Кировская обл., 612820	8(83339) 2-05-45	Бузмакова Елена Станиславовна
24.	МКОУ ДО «Детская музыкальная школа» п. Лесной Верхнекамского района Кировской области	ул. Ленина, 18, п. Лесной, Верхнекамский район, Кировская обл., 612815	8(83339) 3-32-96	Колеватова Светлана Викторовна
25.	МКОУ ДО Детская школа искусств пос. Рудничный Верхнекамского района Кировской области	ул. Пушкина, 2, пос. Рудничный, Верхнекамский район, Кировская обл., 612830	8(83339) 3-70-21	Анафеева Галина Илларионовна
26.	МКОУ ДОД «Детская музыкальная школа № 1» пгт Верхошижемье Кировской области	ул. Молодой Гвардии, 17, пгт Верхошижемье, Верхошижемский район, Кировская обл., 613310	8(83335) 2-14-67	Евдокимова Надежда Геннадьевна
27.	МБОУ ДО детская музыкальная школа духовых и ударных инструментов города Вятские Поляны Кировской области	ул. Тойменка, 2, г. Вятские Поляны, Кировская обл., 612960	8(83334) 6-06-08, 6-20-52	Трефилов Владимир Михайлович
28.	МБОУ ДО детская школа театрального искусства им. А. Калягина	ул. Тойменка, 2, г. Вятские Поляны, Кировская обл., 612960	8(83334) 6-05-09, 6-21-24	Суворова Наталья Николаевна
29.	МБОУ ДО детская художественная школа города Вятские Поляны Кировской области	ул. Школьная, 39, г. Вятские Поляны, Кировская обл., 612960	8(83334) 7-48-60, 6-20-33	Кульшева Ольга Васильевна

№ п/п	Наименование учреждения	Адрес	Телефон	ФИО директора
30.	МБОУ ДО детская школа искусств города Вятские Поляны Кировской области	ул. Ленина, 81, г. Вятские Поляны, Кировская обл., 612960	8(83334) 6-22-72	Каширских Наталья Ивановна
31.	МКОУ ДО «Краснополянская детская школа искусств» Вятско-полянского района Кировской области	ул. Административная, 10, пгт Красная Поляна, Вятско-Полянский район, Кировская обл., 612950	8(83334) 5-14-76	Говорун Наталья Юрьевна
32.	МКОУДО «Сосновская детская школа искусств»	ул. Комсомольская, 1, г. Сосновка, Вятско-полянский район, Кировская обл., 612990	8(83334) 3-08-49	Бусыгина Ирина Валерьевна
33.	МКОУ ДО Школа искусств пгт Даровской Кировской области	ул. Советская, 29, пгт Даровской, Кировская обл., 612140	8(83336) 22308	Цагурияен Елена Ивановна
34.	МКОУ ДОД «Детская школа искусств г. Зуевка Кировской области»	ул. Пушкина, 5, г. Зуевка, Зуевский район, Кировская обл., 612412	8(83337) 2-65-32, 2-60-82	Палкина Ольга Валерьевна
35.	МБОУ ДОД «Детская музыкальная школа» пгт Кикнур Кировской области	ул. Пушкина, 4, пгт Кикнур, Кикнурский район, Кировская обл., 612300	8(83341) 5-15-31	Басанаева Людмила Геннадьевна
36.	МКОУ ДОД «Детская школа искусств» пгт Кильмезь Кильмезского района Кировской области	ул. Колхозная, 29, пгт Кильмезь, Кильмезский район, Кировская обл., 613570	8(83338) 2-13-18	Кошева Елена Кудратуловна
37.	МБОУ ДО детская художественная школа имени Л.Т. Брылина города Кирово-Чепецка Кировской области	ул. Революции, 20, г. Кирово-Чепецк, Кировская обл., 613040	8(83361) 4-60-05, 4-30-14	Колосова Ирина Вячеславовна

№ п/п	Наименование учреждения	Адрес	Телефон	ФИО директора
38.	МБУ ДОД детская школа искусств города Кирово-Чепецка Кировской области	ул. Азина, 1, г. Кирово-Чепецк, Кировская обл., 613046	8(83361) 4-60-43, 4-33-08	Юхновец Клавдия Ивановна
39.	МБУ ДО детская музыкальная школа имени Г. И. Бабко города Кирово-Чепецка Кировской области	ул. А. Некрасова, 29, г. Кирово-Чепецк, Кировская обл.	8(83361) 2-40-44, 6-22-49	Прокашев Владимир Валерьевич
40.	МОУ ДО детская музыкальная школа микрорайона Каринторф города Кирово-Чепецка Кировской области	ул. Лесная, 8-а, мкр Каринторф, г. Кирово-Чепецк, Кировская обл., 613052	8(83361) 7-53-15	Зязева Валентина Алексеевна
41.	МБОУ ДОД Детская школа искусств «Планета детства» Кирово-Чепецкого района Кировской области	ул. Подгорная, 13, с. Пасегово, Кирово-Чепецкий район, Кировская обл., 613008	8(83361) 6-45-17	Пайшева Вера Анатольевна
42.	МБОУ ДОД «Детская школа искусств» ст. Просница Кирово-Чепецкого района Кировской области	ул. Коммунистическая, 12, ст. Просница, Кирово-Чепецкий район, Кировская обл., 613030	8(83361) 7-32-99	Рунышева Елена Сергеевна
43.	МБОУ ДОД «Котельничская детская школа искусств»	ул. Советская, 46, г. Котельнич, 612600	8(83342) 4-04-69, 4-24-97	Шишкин Александр Валентинович
44.	МБОУ ДОД «Спицынская детская школа искусств» поселка Ленинская Искра Котельничского района Кировской области	ул. Ленина, 8, п. Ленинская Искра, Котельничский район, Кировская обл., 612641	8(83342) 3-11-23	Иголдина Лада Николаевна

№ п/п	Наименование учреждения	Адрес	Телефон	ФИО директора
45.	МКУ ДО «Детская школа искусств» пгт Кумены Куменского района Кировской области	ул. Гагарина, 7, пгт Кумены, Куменский район, Кировская обл., 613400	8(83343) 2-14-56	Пустовалова Ольга Валерьевна
46.	МКУ ДО «Детская школа искусств им. Ф. И. Шаляпина» с. Вожгалы Куменского района Кировской области	ул. Заречная, 9а, с. Вожгалы, Куменский район, Кировская обл., 613413	8(83343) 3-15-41	Лагунова Людмила Геннадьевна
47.	МУ ДО «Детская школа искусств» пгт Нижнеивкино Куменского района Кировской области	пер. Садовый, 3, пгт Нижнеивкино, Куменский район, Кировская область, 610901	8(83343) 2-30-75	Калюжная Мария Германовна
48.	МКОУ ДОД «Лебяжская детская школа искусств»	ул. Комсомольская, 4, пгт Лебяжье, Лебяжский район, Кировская обл., 613500	8(83344) 2-03-09	Холкина Резида Рафкатовна
49.	МБОУ ДО детская школа искусств г. Лузы Кировской области	ул. В. Козлова, 6, г. Луза, Кировская обл., 613982	8(83346) 2-04-63	Романова Лариса Ивановна
50.	МКОУ ДОД Малмыжская детская школа искусств Кировской области имени С. Б. Сахара	ул. Ленина, 22, г. Малмыж, Малмыжский район, Кировская обл., 612920	8(83347) 2-22-71, 2-22-63	Шишкина Надежда Николаевна
51.	МОКУ ДО Детская музыкальная школа г. Мураши Кировской области	ул. Пушкина, 1, г. Мураши, Мурашинский район, Кировская обл., 613711	8(83348) 2-25-86, 2-15-86	Кучма Вера Алексеевна
52.	МОКУ ДО «Детская музыкальная школа» п. Безбожник Мурашинского района Кировской области	ул. Почтовая, д. 38, п. Безбожник, Мурашинский район, Кировская обл. 613750	8(83348) 67408	Казаковцева Наталья Владимировна

№ п/п	Наименование учреждения	Адрес	Телефон	ФИО директора
53.	МКОУ ДОД «Детская школа искусств» пгт Нагорск Кировской области	ул. Леушина, 17, пгт Нагорск, Нагорский район, Кировская обл., 613260	8(83349) 2-22-26, 2-23-05	Малыгина Ольга Витальевна
54.	МКОУ ДОД «Детская музыкальная школа пгт Нема» Немского района Кировской области	ул. Новая, 21, пгт Нема, Немский район, Кировская область, 613470	8(83350) 2-12-02	Широкова Нина Леонидовна
55.	МКОУ ДОД «Архангельская детская музыкальная школа» Немского района Кировской области	ул. Советская, 15, с. Архангельское, Немский район, Кировская обл., 613481	8(83350) 6-35-47	Березин Андрей Александрович
56.	МКОУ ДОД «Детская школа искусств» Нолинского района Кировской области	ул. Первомайская, 19, г. Нолинск, Нолинский район, Кировская область, 613440	8(83368) 2-14-87	Кошурникова Ольга Алексеевна
57.	МБУ ДО «Детская школа искусств» г. Омутнинска Кировской области	ул. 30-летия Победы, 22, г. Омутнинск, Омутнинский район, Кировская область, 612740	8(83352) 2-17-51	Лекомцева Марина Юрьевна
58.	МБУ ДО «Детская школа искусств» пгт Восточный Омутнинского района Кировской области	ул. Снежная, 8, пгт Восточный, Омутнинский район, Кировская область, 612711	8(83352) 3-36-87	Слободин Александр Валерьевич
59.	МБУ ДО «Детская школа искусств» пгт Песковка Омутнинского района Кировской области	ул. Ленина, 79а, пгт Песковка, Омутнинский район, Кировская область, 612730	8(83352) 3-62-97	Косолапов Сергей Васильевич

№ п/п	Наименование учреждения	Адрес	Телефон	ФИО директора
60.	МКОУ ДОД детская музыкальная школа пгт Опарино Кировской области	ул. Октябрьская, 10, пгт Опарино, Опаринский район, Кировская обл., 613810	8(83353) 2-20-54	Максименкова Марина Анатольевна
61.	МБОУ ДО «Оричевская музыкальная школа» Оричевского района Кировской области	ул. Молодежная, 11, пгт Оричи, Оричевский район, Кировская область, 612080	8(83354) 2-36-15, 2-22-59	Борисов Виталий Анатольевич
62.	МБОУ ДО «Коршикская школа искусств»	ул. Школьная, 2, с. Коршик, Оричевский район, Кировская область, 612094	8(83354) 3-33-66, 3-32-53	Шишова Татьяна Александровна
63.	МБОУ ДО «Лёвинская школа искусств» Оричевского района Кировской области	ул. 70-летия Октября, 122, пгт Лёвинцы, Оричевский район, Кировская область, 612079	8(83354) 2-62-26	Басманова Юлия Сергеевна
64.	МБОУ ДО «Мирнинская школа искусств» Оричевского района Кировской области	пер. Комсомольский, 12, пгт Мирный, Оричевский район, Кировская область, 612085	8(83354) 6-33-48	Торопова Людмила Александровна
65.	МБОУ ДО «Пустошенская школа искусств» Оричевского района Кировской области	ул. Старосельская, 9, с. Пустоши, Оричевский район, Кировская область, 612084	8(83354) 6-01-37, 6-01-21	Савиных Ольга Петровна
66.	МБОУ ДО «Стрижевская школа искусств «Гармония» Оричевского района Кировской области	ул. Комсомольская, 12, п. Стрижи, Оричевский район, Кировская область, 612090	8(83354) 2-75-57	Кандакова Лариса Геннадьевна

№ п/п	Наименование учреждения	Адрес	Телефон	ФИО директора
67.	МБОУ ДО «Лугоболотная школа искусств» п. Юбилейный Оричевского района Кировской области	п. Юбилейный, 33, Оричевский район, Кировская область, 612097	8(83354) 6-15-73	Трегубова Ольга Владимировна
68.	МКОУ ДО Орловская детская школа искусств	ул. Орловская, 110, г. Орлов, Ориловский район, Кировская область, 612270	8(83365) 2-18-33	Князева Майя Юрьевна
69.	МКОУ ДО «Детская школа искусств» ЗАТО Первомайский Кировской области	ул. Волкова, 12/2, пгт Первомайский, Кировская обл., 613648	8(83366) 2-43-90	Новиков Анатолий Анатольевич
70.	МКОУ ДО «Детская школа искусств» пгт Пижанка Кировской области	ул. Советская, 26, пгт Пижанка, Пижанский район, Кировская обл. 613380	8(83355) 2-11-48	Гапотченко Татьяна Геннадьевна
71.	МКОУ ДОД детская музыкальная школа пгт Подосиновец Кировской области	ул. Набережная, 51, пгт Подосиновец, Подосиновский район, Кировская область, 613930	8(83351) 2-14-18	Климова Светлана Сергеевна
72.	МКОУ ДО детская музыкальная школа пгт Демьяново Подосиновского района Кировской обл.	ул. Комсомольская, 7, пгт Демьяново, Подосиновский район, Кировская область, 613911	8(83351) 2-60-22	Юкляевская Татьяна Васильевна
73.	МКОУ ДО детская музыкальная школа с. Яхреньга Подосиновского района Кировской области	ул. Мира, 29, с. Яхреньга, Подосиновский район, Кировская область, 613934	8(83351) 2-19-79, 6-71-62	Микурова Любовь Дмитриевна

№ п/п	Наименование учреждения	Адрес	Телефон	ФИО директора
74.	МБОУ ДОД детская музыкальная школа пгт Санчурск Кировской области	ул. К. Либкнехта, 26, пгт Санчурск, Санчурский район, Кировская область, 612370	8(83357) 2-22-58	Пахмутова Анна Владимировна
75.	МОКУ ДОД «Детская школа искусств» пгт Свеча Свечинского района Кировской области	ул. Привокзальная, 8, пгт Свеча, Свечинский район, Кировская обл., 612040	8(83358) 2-14-09, 2-19-26	Огаркова Ольга Николаевна
76.	МБОУ ДО «Детская школа искусств им. П. И. Чайковского» г. Слободского Кировской области	ул. Горького, 4, г. Слободской, Кировская область, 613150	8(83362) 4-17-12 4-16-87	Бакулина Елена Геннадьевна
77.	МКОУ ДОД «Детская художественная школа» г. Слободского Кировской области	ул. Свердлова, 5, г. Слободской, Кировская область, 613150	8(83362) 4-23-30	Пронькина Татьяна Алексеевна
78.	МКОУ ДОД «Детская школа искусств села Бобино»	ул. Советская, 17, с. Бобино, Слободской район, Кировская обл., 613117	8(83362) 3-61-83	Дёмин Вячеслав Леонидович
79.	МКОУ ДОД «Вахрушевская детская музыкальная школа»	ул. Кирова, 8а, пгт Вахруши, Слободской район, Кировская обл., 613110	8(83362) 3-12-42	Миронова Елена Валерьевна
80.	МКОУ ДОД Ильинская детская музыкальная школа Слободского района Кировской области	ул. Набережная, 1, с. Ильинское, Слободской район, Кировская обл., 613106	8(83362) 6-42-10	Шутова Елена Владимировна
81.	МОУ ДОД Советская детская школа искусств им. М. С. Завалишиной Кировской области	ул. Ленина, 50, г. Советск, Советский район, Кировская область, 613340	8(83375) 2-10-54, 2-26-39	Лапенкова Елена Геннадьевна

№ п/п	Наименование учреждения	Адрес	Телефон	ФИО директора
82.	МКОУ ДОД «Детская школа искусств» пгт Суна Кировской области	ул. Колхозная, 4а, пгт Суна, Сунский район, Кировская область, 612450	8(83369) 3-02-24	Шихова Людмила Анатольевна
83.	МБУ ДО Тужинская районная детская музыкальная школа Кировской области	ул. Горького, 22, пгт Тужа, Тужинский район, Кировская область, 612200	8(83340) 2-11-69, 2-14-66	Козяева Татьяна Павловна
84.	МБОУ ДО «Детская школа искусств» пгт Уни	ул. Колхозная, 2, пгт Уни, Унинский район, Кировская обл., 612540	8(83359) 2-17-60	Ракитина Лариса Григорьевна
85.	МКОУ ДОД «Уржумская детская школа искусств Кировской области»	ул. Чернышевского, 4, г. Уржум, Уржумский район, Кировская обл., 613530	8(83363) 2-19-90, 2-13-01	Полякова Ирина Анатольевна
86.	МКОУ ДО детская школа искусств п. Фаленки Кировской области	ул. Свободы, 85, п. Фаленки, Фаленский район, Кировская обл., 612500	8(83332) 2-17-62	Сущенко Лариса Анатольевна
87.	Шабалинское МУ ДО «Детская школа искусств» пгт Ленинское Кировской области	пл. Ленина, 1, пгт Ленинское, Шабалинский район, Кировская область, 612020	8 (83345) 2-12-69	Макарова Гюльнара Агиятовна
88.	МКОУ ДОД «Мурыгинская детская школа искусств»	ул. Набережная, 7, п. Мурыгино, Юрьянский район, Кировская область, 613641	8(83366) 2-77-84	Бушуев Валерий Анатольевич
89.	МБУ ДО «Мурыгинская школа хореографического искусства»	ул. Набережная, 7, п. Мурыгино, Юрьянский район, Кировская область, 613641	8(83366) 2-77-96	Шелунцова Лариса Васильевна

№ п/п	Наименование учреждения	Адрес	Телефон	ФИО директора
90.	МКОУ ДОД «Юрьянская детская школа искусств»	ул. Большевиков, 14, пгт Юрья, Юрьянский район, Кировская область, 613600	8(83366) 2-18-21	Кадах Ольга Ивановна
91.	МБОУ ДОД «Детская школа искусств» Яранского района Кировской области	ул. Кирова, 4, г. Яранск, Яранский район, Кировская область, 612260	8(83367) 2-11-71	Ронжина Елена Витальевна

Центры и дома детского творчества

№ п/п	Наименование учреждения	Адрес	Телефон	ФИО директора
1.	КОГОБУ ДО «Дворец творчества - Мемориал»	ул.Сурикова, 21, ул. Красноармейская, 11, г. Киров, 610035	8(8332) 63-34-84	Родыгина Жанна Валерьевна
2.	КОГАУ ДО «Центр творчества на Спасской»	ул. Дрелевского, 12 а, г. Киров, 610000	8(8332) 64-24-64, 64-56-55	Булычева Татьяна Афанасьевна
3.	МОАУ ДО «Центр развития творчества детей и юношества «Лабиринт»	ул. Р. Люксембург, 66, г. Киров, 610020	8(8332) 64-46-95	Андреева Марина Владимировна
4.	МОАУ ДО «Дом детского творчества «Вдохновение» г. Кирова	ул. Воровского, 108, г. Киров, 610021	8(8332) 27-44-33	Пармон Наталья Александровна
5.	МОАУ ДО «Центр развития творчества детей и юношества города Кирова»	ул. Профсоюзная, 43, г. Киров, 610020	8(8332) 65-44-88, 65-42-10	Белугина Елена Владимировна

№ п/п	Наименование учреждения	Адрес	Телефон	ФИО директора
6.	МОАУ ДО «Центр развития творчества детей и юношества «Радуга» г. Кирова	ул. Советская, 79, Нововятский район, г. Киров, 610008	8(8332) 31-20-92	Бусоргина Светлана Вадимовна
7.	МКОУ ДО дом творчества пгт Арбаж Кировской области	ул. Советская, 36, пгт Арбаж, Арбажский район, Кировская область, 612180	8(83330) 2-17-58	Вершинина Татьяна Васильевна
8.	МКОУ ДО дом детского творчества «Дарование» г. Белой Холуницы Кировской области	ул. Школьная, 5а, г. Белая Холуница, Кировская область, 613200	8(83364) 4-21-33	Шитова Раиса Владимировна
9.	МКОУ ДО Центр детского творчества Богородского муниципального района	ул. Коммуны, 25, пгт Богородское, Богородский район, Кировская область, 612470	8(83333) 2-18-11	Гребнева Раиса Леонидовна
10.	МКОУ ДО «Дом детского творчества «Созвездие» Верхнекамского района Кировской области	ул. Гоголя, 19, г. Кирс, Верхнекамский район, Кировская область, 612820	8(83339) 2-13-26	Байкузина Татьяна Геннадьевна
11.	МКОУ ДО Дом детского творчества «Фантазия» пгт Верхошижемье Кировской области	ул. Горького, 25, ул. Пионерская, 8, пгт Верхошижемье, Верхошижемский район, Кировская область, 613310	8(83335) 2-13-93	Устюгова Олеся Витальевна
12.	МКОУ ДО Дом детского творчества Вятскополянского района Кировской области	ул. Комсомольская, 1, г. Сосновка, Вятскополянский район, Кировская область, 612990	8(83334) 3-12-15	Слобожанинова Анна Юрьевна
13.	МБОУ ДО Дом детского творчества пгт Даровской Кировской области	ул. Советская, 2, пгт Даровской, Даровской район, Кировская область, 612140	8(83336) 2-22-79	Федоровых Наталья Сергеевна

№ п/п	Наименование учреждения	Адрес	Телефон	ФИО директора
14.	МКОУ ДО «Дом детского творчества» пгт Кикнур Кировской области	ул. Комсомольская, 4, пгт Кикнур, Кировская область, 612300	8(83341) 51691	Коснырева Ирина Алексеевна
15.	МКОУ ДО Дом детского творчества пгт Кильмезь Кильмезского района Кировской области	ул. Советская, 75, пгт Кильмезь, Кильмезский район, Кировская область, 613570	8(83338) 2-15-44	Рухлядева Галина Петровна
16.	МБОУ ДО центр детского творчества «Радуга» города Кирово-Чепецка Кировской области	проспект Кирова, 8, г. Кирово-Чепецк, Кировская область, 613040	8(83361) 4-35-06	Абрамова Наталья Владиславовна
17.	МКУ ДО Дом детского творчества Кирово-Чепецкого района	ул. Большевиков, 8а, ст. Просница, Кирово-Чепецкий район, Кировская область, 613030	8(83361) 73-345	Лобанов Андрей Николаевич
18.	МКОУ ДО Дом детского творчества п. Ленинская Искра Котельничского района Кировской области	ул. Ленина, 8а, п. Ленинская Искра, Котельничский район, Кировская область, 612641	8(83342) 3-13-76	Коноплева Наталья Витальевна
19.	МКОУ ДО Дом детского творчества пгт Кумены Куменского района Кировской области	ул. Садовая, 5а, пгт Кумены, Куменский район, Кировская область, 613400	8(83343) 2-11-50	Перескокова Луиза Алексеевна
20.	МКОУ ДО Дом детского творчества Лебяжского района Кировской области	ул. Коммуны, 12, пгт Лебяжье, Лебяжский район, Кировская область, 613500	8(83344) 2-05-32	Помыткина Валентина Петровна

№ п/п	Наименование учреждения	Адрес	Телефон	ФИО директора
21.	МКУ ДО Дом детского творчества г. Лузы Кировской области	ул. В. Козлова, 6, г. Луза, Кировская область, 613982	8(83346) 5-16-89	Попова Наталья Владимировна
22.	МКОУ ДО «Дом детского творчества» Малмыжского района Кировской области	ул. Октябрьская, 6, г. Малмыж, Кировская область, 612920	8(83347) 2-21-02	Попырина Елена Игнатьевна
23.	МОКУ ДО Дом детского творчества г. Мураши Кировской области	ул. Пионерская, 5, г. Мураши, Кировская область, 613710	8(83348) 2-15-53	Кононова Ирина Николаевна
24.	МКОУ ДО Дом детского творчества пгт Нема Немского района Кировской области	ул. Набережная, 26, пгт Нема, Немский район, Кировская область, 613470	8(83350) 2-14-03	Шустова Светлана Николаевна
25.	МКУ ДО «Дом детского творчества» г. Нолинска Кировской области	ул. Коммуны, 10, г. Нолинск, Кировская область, 613440	8(83368) 2-17-94	Пислегина Лариса Александровна
26.	МКУ ДО Дом детского творчества Омутнинского района Кировской области	ул. Свободы, 5, ул. Коковихина, 81, г. Омутнинск, Омутнинский район, Кировская область, 612740	8(83352) 2-29-45, 2-52-64	Шмакова Елена Николаевна
27.	МКОУ ДО Дом детского творчества «Радость» пгт Опарино Кировской области	ул. Юбилейная, 9, пгт Опарино, Опаринский район, Кировская область, 613810	8(83353) 2-11-68	Чаклей Ирина Николаевна
28.	МКУ ДО Оричевский районный Дом детского творчества Кировской области	ул. Советская, 3, пгт Оричи, Кировская область, 612080	8(83354) 2-12-07	Соколова Татьяна Юрьевна

№ п/п	Наименование учреждения	Адрес	Телефон	ФИО директора
29.	МКОУ ДО Дом детского творчества «Мозаика» г. Орлова Кировской области	ул. Капустина, 19, г. Орлов, Орловский район, Кировская область, 612270	8(83365) 2-10-36	Богомолова Татьяна Николаевна
30.	МКУ ДО дом детского творчества «Ровесник» пгт Подосиновец Кировской области	ул.Тестова, 10, пгт Подосиновец, Кировская область, 613930	8(83351) 2-14-71	Мисюкевич Надежда Николаевна
31.	МКОУ ДО «Центр детского творчества» пгт Санчурск Кировской области	ул. Урицкого, 17, пгт Санчурск, Санчурский район, Кировская область, 612370	8(83357) 2-18-20	Немихина Зинаида Михайловна
32.	МОУ ДО Дом детского творчества пгт Свеча Кировской области	ул. Привокзальная, 8, пгт Свеча, Свечинский район, Кировская область, 612040	8(83358) 2-24-33	Баранова Екатерина Аркадьевна
33.	МКУ ДО Дом детского творчества города Слободского Кировской области	ул. Советская, 91, г. Слободской, Кировская обл., 613150	8(83362) 4-23-52, 4-21-30	Бутина Татьяна Александровна
34.	МОУ ДО Дом детского творчества г. Советска Кировской области	ул. К. Либкнехта, 41, г. Советск, Советский район, Кировская область	8(83375) 2-25-39	Неустроева Елена Ивановна
35.	МКУ ДО «Дом детского творчества» пгт Тужа Кировской области	ул. Горького, 10, пгт Тужа, Тужинский район, Кировская область, 612200	8(83340) 2-12-65	Мальшева Вера Александровна
36.	МКОУ ДО Дом детского творчества п. Фаленки Фаленского района Кировской области	ул. Советская, 39, п. Фаленки, Фаленский район, Кировская область, 612500	8(83332) 2-16-49	Чернятьева Оксана Михайловна

№ п/п	Наименование учреждения	Адрес	Телефон	ФИО директора
37.	Шабалинское МКУ ДО Дом детского творчества пгт Ленинское Шабалинского района Кировской области	пл. Ленина, 5, п. Ленинское, Шабалинский район, Кировская область, 612020	8(83345) 2-15-59	Дербенев Сергей Александрович
38.	МКОУ ДО Центр детского творчества пгт Юрья Юрьянского района Кировской области	ул. Комсомольская, 28, пгт Юрья, Юрьянский район, Кировская область, 613600	8(83366) 2-10-67	Гордина Наталья Павловна
39.	МБУ ДО Дом детского творчества Яранского района Кировской области	ул. Свободы, 27а, г. Яранск, Яранский район, Кировская область, 612260	8(83367) 2-15-75	Долгополова Ирина Александровна

Детско-юношеские центры и станции (туристские, технические и др.)

№ п/п	Наименование учреждения	Адрес	Телефон	ФИО директора
1.	КОГАУ ДО «Центр детского и юношеского туризма и экскурсий»	ул. Воровского, 16, г. Киров, 610002	8(8332) 64-78-82	Мезрина Галина Павловна
2.	КОГАОУ ДО «Центр дополнительного образования одаренных школьников»	Октябрьский пр-т, 87а, г. Киров, для писем: а/я 1026 610005	8(8332) 22-55-77	Перминова Екатерина Николаевна
3.	КОГОБУ ДО «Центр технического творчества»	ул. Пролетарская, 50, г. Киров, 610027	8(8332) 54-44-49	Корепанова Ирина Александровна
4.	МОАУ ДО «Детско-юношеский центр Октябрьского района» города Кирова	ул. Лепсе, 18, г. Киров, 610006	8(8332) 23-18-31	Захлестина Галина Леонидовна

№ п/п	Наименование учреждения	Адрес	Телефон	ФИО директора
5.	МБОУ ДО «Детско-юношеский центр гражданского, патриотического и духовно-нравственного воспитания имени святого благоверного князя Александра Невского» города Кирова	ул. Красноармейская, 10, г. Киров, 610002	8(8332) 33-01-67, 33-06-67	Покручина Альбина Александровна
6.	МОАУ ДОД «Станция юных техников» города Кирова	ул. Кольцова, 9, г. Киров, 610050	8(8332) 38-00-28, 47-01-12	Щеклеин Алексей Александрович
7.	МКУ ДО Центр дополнительного образования детей города Вятские Поляны Кировской области	мкр Центральный, 4, г. Вятские Поляны, Кировская область, 612964	8(83334) 6-15-09, 6-15-91	Киршина Надежда Васильевна
8.	МКУ ДО детско-юношеский военно-спортивный патриотический центр «Эдельвейс» имени генерала армии В.Ф. Маргелова г. Вятские Поляны Кировской области	ул. Урицкого, 20а, г. Вятские Поляны, Кировская обл, 612960	8(83334) 6-07-15	Туйкеев Сергей Зайнулович
9.	МКУ ДО детско-юношеский центр «Ровесник» г. Вятские Поляны Кировской области	Центральный мкр, 5, г. Вятские Поляны, Кировская обл., 612960	8(83334) 6-07-18	Карякин Павел Юрьевич
10.	МКОУ ДО «Детский центр г. Зуевка Кировской области»	площадь Свердлова, 5, г. Зуевка, Кировская обл., 612410	(83337) 2-54-60	Анисимова Наталья Викторовна
11.	МКУ ДО «Многофункциональный ресурсный центр города Кирово-Чепецка Кировской области»	ул. Калинина, 32, г. Кирово-Чепецк, Кировская область, 613040	8(83361) 4-58-26	Филимонов Аркадий Геннадьевич

№ п/п	Наименование учреждения	Адрес	Телефон	ФИО директора
12.	МБОУ ДО станция юных туристов города Кирово-Чепецка Кировской области	ул. 60 лет Октября, 8а, г. Кирово-Чепецк, Кировская область,	8(83361) 6-55-94	Матвеев Александр Петрович
13.	МАОУ ДО станция детского и юношеского туризма и экскурсий города Котельнича Кировской области	ул. Советская, 46, г. Котельнич, Кировская область, 612600	8(83342) 4-10-79	Ковязина Ольга Викторовна
14.	МБУ ДО «Центр дополнительного образования детей» города Котельнича Кировской области	ул. Советская, 93, г. Котельнич, Кировская область, 612600	8(83342) 4-21-63	Розина Галина Григорьевна
15.	МКОУ ДО детско-юношеский центр «Факел» пгт Нагорск Кировской области	ул. Советская, 183, пгт Нагорск, Кировская область, 613260	8(83349) 2-17-65	Вахрушев Михаил Павлович
16.	МКУ ДО станция юных туристов Омутнинского района Кировской области	ул. Кооперации, 91, г. Омутнинск, Омутнинский район, Кировская область, 612741	8(83352) 2-27-86	Пантюхин Владимир Иванович
17.	МКОУ ДО «Станция юных техников» г. Слободского Кировской области	ул. К. Маркса, 3, г. Слободской, Кировская область, 613150	8(83362) 4-04-31	Анфилатов Константин Борисович
18.	МКОУ ДО «Станция юных туристов» города Слободского Кировской области	ул. Кирова, 27, г. Слободской, Кировская область, 613150	8(83362) 4-45-36	Малых Вера Сергеевна
19.	МКОУ ДО центр внешкольной работы Слободского района Кировской области	ул. Кирова, 29ц, пгт Вахруши, Слободской район, Кировская область, 613110	8(83362) 3-15-91	Михайлова Алла Анатольевна

№ п/п	Наименование учреждения	Адрес	Телефон	ФИО директора
20.	МКУ ДО Детско-юношеский центр пгт Суна Кировской области	ул.Советская, 31, п. Суна, Сунский район, Кировская область, 612450	8(83369) 3-00-39	Ощепкова Ирина Анатольевна
21.	МБОУ ДО Центр внешкольной работы пгт Уни Унинского района Кировской области	ул. Колхозная, 10, пгт Уни, Унинский район, Кировская область, 612540	8(83359) 2-14-06	Шмакова Ирина Алексеевна
22.	МБОУ ДО «Центр дополнительного образования детей» пгт Уни Кировской области	тракт Уни-Порез, 10а, пгт Уни, Унинский район, Кировская область, 612540	8(83359) 2-14-14	Бушмакина Наталья Николаевна
23.	МКОУ Центр дополнительного образования города Уржума Кировской области	ул. Советская, 31, г. Уржум, Уржумский район, Кировская область, 613530	8(83363) 2-19-09	Крупина Нэлли Васильевна





Отдел IX

*Критико-
библиографический*

О той единственной японской, какой она была в тылу



Вятская губерния в годы Русско-японской войны (1904-1905 гг.) : учеб.-метод. пособие / Авт.-сост. : И. В. Рубанова, Л. А. Волкова, М. А. Королев, С. Л. Логинов. Глазов, 2015. 174 с.: ил.

Как и Первая мировая, в нашем Отечестве долгое время была, говоря словами А. Т. Твардовского, «незнаменитой» и Русско-японская война 1904 – 1905 гг.

Большая волна интереса к ней всколыхнулась в стране в преддверии 100-летия начала военных действий. При этом юбилей был широко отмечен и в Японии, где, по словам приглашенного профессора Токийского университета Такусёку доктора политических наук В. Э. Молодякова, «выходили новые книги и статьи, академические и популярные, проводились симпозиумы, читались публичные лекции, снимались телепередачи и был экранизирован роман Сиба Ретаро (это такой японский Пикюль) “Облако над холмом”, посвященный этой войне». Примечательно, что «во всем этом была гордость за победу Японии, но не было никакой русофобии, неуважения или пренебрежения к русским»¹.

Не исключено, что в далеком островном государстве звучали в эти дни и имена наших земляков, прославивших в кровопролитных сражениях свое имя и малую родину. Например, героя Цусимы и Порт-Артура В. Ф. Бабушкина (1878 – 1924), получившего в советское время широкую известность благодаря романам русских писателей, прежде всего А. С. Новикова-Прибоя.

Матрос-богатырь был и остается у нас ключевой фигурой Русско-японской войны, доказательством чему – многочисленные статьи и книги о нем, вышедшие уже после 2004 – 2005 гг. как на Вятке², так и в других местах³.

Как правило, о В. Ф. Бабушкине и других непосредственных участниках боевых действий с японцами и шла речь на различных юбилейных конференциях, в телепередачах, публикациях⁴, тогда как события

1904 – 1905 гг. на территории Вятской губернии, за редкими исключениями, традиционно оставались в тени.

Закрывать лакуну смогли преподаватели Глазовского государственного педагогического института им. В. Г. Короленко, кандидаты исторических наук Л. А. Волкова, М. А. Королев, С. Л. Логинов и И. В. Рубанова, без ложной скромности (правда, почему-то в кавычках) называющие себя «"первопроходцами" в изучении и освещении данной темы»⁵.

Наработки по этой теме они обобщили сначала в 2014 г. в качестве электронного интерактивного образовательного ресурса «Вятская губерния в годы Русско-японской войны (1904 – 1905 гг.)»⁶, а затем – одноименного учебно-методического пособия, рассчитанного не только на педагогов и их воспитанников, но и, что очень важно, на всех интересующихся региональным прошлым.

Иллюстрированное 174-страничное издание, увидевшее свет в 2015 г. в бывшем вятском уездном центре, а ныне районном городе Удмуртской Республики, вместило в себя предисловие, 6 глав и приложение. Все главы структурно подразделены на авторский текст и сопровождающие его документы с перечнем соответствующих жанру книги контрольных вопросов и заданий.

В предисловии убедительно обоснована актуальность темы, связанной с «первым крупным конфликтом XX в., положившим начало серии мировых войн и оказавшим огромное влияние на судьбу России»⁷. В этом плане не стала исключением и Вятская губерния, в тихую жизнь которой «далекая, не всегда понятная населению дальневосточная бойня внесла... с одной стороны, тревожные ожидания, предчувствие катастрофы и глобальных перемен, а с другой – патриотические настроения и концентрацию всех доступных ресурсов для победы в этой войне»⁸.

Обоснованию этого тезиса и посвящены приводимые в книге факты. Они тем более убедительны, что многие базируются на чаще всего впервые публикуемых документах из фондов Российского государственного военно-исторического архива, Центрального государственного архива Удмуртской Республики и, конечно же, Государственного архива Кировской области.

Часть интереснейших сведений исследователям удалось обнаружить в фондах музеев (Национального музея Удмуртской Республики им. Кузубая Герда, сарапульского Музея истории и культуры Среднего Прикамья, Музея истории и культуры г. Воткинска) и библиотек, прежде всего, Кировской областной научной библиотеки им. А. И. Герцена и Глазовской публичной научной библиотеки им. В. Г. Короленко.

Первая глава пособия **«Вятское земство в годы Русско-японской войны»** состоит из трех параграфов.

В 1-м показана деятельность Вятского губернского земского собрания, гласные которого после оглашения манифеста Николая II от 27

января 1904 г. о начале войны с Японией сразу же приняли посильные меры для помощи семьям фронтовиков, по сбору средств для солдат и матросов, пожертвований Российскому обществу Красного Креста (РОКК) и т. п.

Характеризуя Вятское земство, авторы и составители пособия во 2-м параграфе первой главы уделили особое внимание Глазовскому уездному земскому собранию, труды и дни которого, как и других уездных земств, всецело определялись директивами из г. Вятки. В тексте приведено немало конкретных фактов и цифр, которые говорят сами за себя. Например, «только в период с февраля по май 1904 г. в Глазовский местный комитет РОКК поступило 3 211 руб. 33 коп. деньгами; холстом и другими различными тканями 28 874 аршина на сумму приблизительно 1 730 руб.; нательным и постельным бельем, одеждой, обувью и другими вещами первой необходимости 1 309 предметов общей стоимостью 600 руб.; шерстью, куделью, пряжей 6 пудов 24 фунта стоимостью 20 руб.»⁹.

3-й параграф главы, наоборот, не конкретизирует деятельность Вятского земства применительно к одному из уездов, а вписывает его в общероссийский контекст. Здесь, в частности, показано, какой вклад внесли вятские в деятельность Общеземской организации и формируемых ею для работы на Дальнем Востоке санитарных отрядов.

Спектр дополняющих главу документов связан не только с Вяткой и Глазовом, но и с Котельничем, Сарапулом, Малмыжем.

Не менее интересной представляется вторая, небольшая, но убедительная, глава пособия **«Органы правопорядка Вятской губернии в годы войны»**. В двух ее параграфах даны сведения о том, что являлось наиболее актуальным в 1904 – 1905 гг. для полиции и жандармерии. Так, если для первой «главным направлением... становится выполнение мобилизационных планов, позволявших обеспечить армию и флот военными кадрами»¹⁰, то для второй – обеспечение доставки призывников к театру военных действий, а также борьба с усиливавшимися в связи с неудачами на Дальнем Востоке революционными настроениями, чтением антиправительственных прокламаций и другой «вредной» литературы. И в статье, и в примыкающих к ней документах из Санкт-Петербурга, Вятки, Малмыжа содержится немало «информации к размышлению» о том, почему война, начавшаяся с «необыкновенного подъема народного духа, охватившего всю Россию»¹¹, стала резко терять свою популярность.

Столь же тесна словами, но просторна мыслями третья глава **«Военное управление губернией в годы войны»**. В курс дела читателя вводит параграф, освещающий реформирование русской армии после отмены крепостного права и связанного с этим промышленного переворота, а также серьезного изменения в конце XIX в. международной обстановки. Именно тогда явственно обозначился «рост военного значения Японии»¹², резиденты которой (иногда под видом туристов) стали прощупывать Россию на предмет успешной войны с ней¹³.

Входя с 1864 г. в Казанский военный округ (его структуре и управлению посвящен 2-й параграф главы), Вятская губерния внесла ощутимый вклад в пополнение воевавших на Дальнем Востоке российских воинских частей людской силой и особенно вооружением.

Завесу над тем, как именно это происходило, приоткрывает 3-й параграф, где, в частности, говорится, что, несмотря на реформы, «Ижевские сталелитейный и оружейный заводы по-прежнему оставались практически единственными предприятиями в России, снабжавшими армию стрелковым оружием. Большинство винтовок системы Мосина, принятой на вооружение в российской армии в 1891 г., было изготовлено на данных предприятиях. Также велось производство артиллерийских снарядов, а именно — шрапнели»¹⁴.

Эта глава в книге — самая «военная», и вовсе не случайно приложенные к ней документы завершают визуальный ряд в виде портретов матросов-земляков и судов, на которых они плавали («Варяг», «Енисей»).

Во многом показательной является самая большая по объему четвертая глава пособия **«Благотворительность и милосердие в годы войны»**.

В 1-м параграфе раскрыта существовавшая в Вятской губернии система благотворительности, деятельность подразделений которой значительно активизировалась с началом Русско-японской войны при непосредственном участии губернатора П. Ф. Хомутова и сменившего его А. Г. Левченко. Главную роль среди благотворительных организаций играли Вятский губернский комитет помощи фронту и Вятское управление РОКК, однако не остался незамеченным современниками посильный вклад в доброе дело Вятской общины сестер милосердия и Вятского дамского кружка.

Благотворительным заведениям, осуществлявшим «призрение детей как наиболее уязвимой социальной группы граждан страны»¹⁵, отведен 2-й параграф. Особое внимание при этом уделялось малолетним сыновьям и дочерям тех, кто погиб на войне или вернулся раненым. Любопытно, что «вплоть до 1914 года (начала Первой мировой войны) участники войны и их семьи поддерживались деньгами, медикаментами, теплой одеждой, обувью»¹⁶.

Отдельную страницу в историю Русско-японской войны вписало вятское духовенство, представители которого принимали непосредственное участие в боевых операциях. Однако первостепенной заботой пастырей явилась мирная деятельность. Ее основные направления обозначены в 3-м параграфе четвертой главы. Это и «сбор пожертвований для нужд российской армии», и «организация благотворительной и попечительной помощи семьям ратников на протяжении военных действий и по возвращении их домой», и «оказание материальной помощи населению», и «участие в лечении раненых воинов», и «обучение и призрение детей-сирот»¹⁷.

Соответствующие параграфы главы подкреплены большим количеством документов, местом явления которых на свет стали Санкт-Петербург, Вятка, Слободской, Елабуга, Глазов, Сарапул, Ижевский завод, Малмыж, Яранск.

Поднятую тему логично продолжает пятая глава пособия **«Система здравоохранения и милосердия в годы войны»**.

В ее 1-м параграфе рассказывается о подвижнической деятельности вятских медиков и сестер милосердия, как ушедших на фронт, так и спасавших жизни и здоровье раненых в тыловых больницах и госпиталях. Свидетельствующие об этом документы проиллюстрированы редкими фотографиями, сделанными в Забайкалье и Маньчжурии. Это своеобразный мостик ко 2-му параграфу, в котором идет речь о помощи Вятского отделения РОКК тем, кто воевал на Дальнем Востоке, и 3-му параграфу, где охарактеризована деятельность Глазовского комитета РОКК, способствовавшая (и архивные бумаги это наглядно подтверждают) «сплочению людей различного социального статуса, вероисповедания в общем деле благотворительности»¹⁸.

Отдельно в книге рассмотрено то, как война преломлялась в зеркале тогдашних периодических изданий. Шестая глава пособия так и называется: **«Русско-японская война на страницах вятской официальной прессы»**. Прежде всего, это выражавшие позицию властей «Вятские губернские ведомости», которые «в целом... размещали о Русско-японской войне только официальную информацию в виде манифестов, указов, постановлений, обращений». При этом «редакция газеты и от себя лично обращалась к жителям губернии не оставаясь равнодушным к военным событиям и потребностям военного времени “для победы всего русского народа над иноземным захватчиком”»¹⁹.

Той же позиции придерживался и коллектив «Вятского вестника» — общественного и литературного приложения к неофициальной части «Вятских губернских ведомостей», часто перепечатававшего материалы о войне из отечественных и зарубежных изданий.

Официальное церковное издание «Вятские епархиальные ведомости» публиковало многочисленные материалы о деятельности РОКК и пожертвованиях духовенства на «необходимый для русского народа результат — победу России»²⁰, о совершавшихся с той же целью многочисленных молебнах и т.п.

Немало важных исторических свидетельств о жизни Вятской губернии в годы Русско-японской войны современный читатель почерпнет и из «Памятных книжек Вятской губернии и Календарей» за 1905 — 1906 гг.

Фрагментами публикаций из этих изданий и завершается заключительная глава книги. Последние ее страницы, обращенные прежде всего к студентам, содержат вопросы контрольного теста, список тем докладов, рефератов и курсовых работ по истории Русско-японской войны, пространную библиографию (в числе прочих здесь названы и публикации

авторов и составителей учебно-методического пособия), а также «Фотогалерею военного времени».

В предисловии к книге ее авторский коллектив заявляет о намерении продолжить начатое исследование темы и о том, что «будет признателен всем, кто откликнется своими замечаниями, предложениями и ценными советами»²¹.

Пользуясь случаем, пишущий эти строки хотел бы обратить внимание глазовских историков на два момента.

Во-первых, несмотря на то, что необходимость «некоторых повторов» в книге объяснена специальным намерением «акцентирования внимания читателя на тесную взаимозависимость всех областей и сфер жизнедеятельности края»²², они все-таки слишком бросаются в глаза, снижая общее благоприятное впечатление от коллективного труда. Здесь очень пригодились бы вдумчивый редактор, который «причесал» бы текст.

Во-вторых, вряд ли критерием отбора литературы для библиографического списка следует считать «книги, наиболее часто встречающиеся в сети Интернет, а значит доступные заинтересованным читателям»²³. Если читатель действительно «заинтересованный», он сможет найти и то, чего в Интернете нет. Кроме того, существует такое понятие, как классика жанра, и отсутствие ряда таких трудов в списке литературы очень обедняет библиографию по теме. Было бы полезным дать отдельный, пусть и краткий, перечень наиболее важных трудов японских ученых, например, Иокоте Синдзи («Японо-русская война», 2005), Харки Вада («Японо-русская война», 2009 — 2010)²⁴. Не стал бы лишним и раздел с перечнем художественных произведений.

Но пособие пособием, а статьи глазовчан о Вятской губернии в годы Русско-японской войны так и просятся в коллективную монографию, которая увидела бы свет в гораздо более достойном полиграфическом исполнении и не столь скромным (100 экземпляров) тиражом. Тогда о «блестящих страницах беспримерного героизма русских солдат и горечи поражений»²⁵, о том, как переживали тяготы войны наши предки, узнало бы гораздо большее число людей.

Примечания

¹ Письмо В. Э. Молодякова (г. Токио) В. К. Семибратову от 30 апр. 2016 г. // Архив автора.

² См., напр.: Русский богатырь Бабушкин Василий Федорович (Вятский Поддубный). Вятские Поляны, 2009; Гладких С. А. «Вятский Поддубный»: легенды и реальность // Вятский исторический сборник. Год 2013-й: труды науч.-исслед. Центра регионоведения. Киров, 2013. С. 257 — 259; Родину надо жалеть... / вступ. ст. А. Гильмутдиновой; послесл. Е. Окуловой. Киров, 2014.

³ См., напр.: Гладких С. А. Василий Федорович Бабушкин // Кортик: Флот. История. Люди : сб. статей. Вып.7. СПб., 2008. С. 24 — 34. Василий Федорович Ба-

бушкин: материалы к биографии / подг. к публ., вступ. ст. и коммент. С. А. Гладких // Там же. Вып. 8. СПб., 2009. С. 40 — 55.

⁴ См., напр.: «...Сколько у меня с этими минами было страху!»: Из воспоминаний участника Русско-японской войны минера В. Н. Изергина / подг. к публ., вступ. ст. и коммент. С. А. Гладких // Корттик: Флот. История. Люди : сб. статей. Вып. 11. СПб., 2010. С. 72 — 80. Гладких С. А. Дневник минера А. А. Шеромова (1894 — 1899 гг.) // Там же. Вып. 15. СПб., 2015. С. 58 — 69.

⁵ Вятская губерния в годы Русско-японской войны (1904 — 1905 гг.): учеб.-методич. пособие (далее: Пособие) / авт.-сост.: И. В. Рубанова, Л. А. Волкова, М. А. Королев, С. Л. Логинов. Глазов, 2015. С. 5.

⁶ См.: Рубанова И. В., Уткина О. Н., Волкова Л. А., Королев М. А., Логинов С. Л. Электронный интерактивный образовательный ресурс «Вятская губерния в годы Русско-японской войны (1904 — 1905 гг.)» № ОФЭРНиО: 200056 // Хроники объединенного фонда электронных ресурсов «Наука и образование». 2014. № 4.

⁷ Пособие. С. 4.

⁸ Там же.

⁹ Там же. С. 10.

¹⁰ Там же. С. 28.

¹¹ Там же. С. 14.

¹² Там же. С. 41.

¹³ См., напр.: Семибратов В. К. Вятские записки японского наездника Фукусимы Ясумасы // Герценка: Вятские записки [Науч.-попул. альм.]. Киров, 2014. Вып. 25. С. 97 — 103; Его же. На коне по Приуралью: Российская глубинка глазами японского путешественника // Уральский следопыт. Екатеринбург, 2014. № 6. С. 38 — 40.

¹⁴ Пособие. С. 44.

¹⁵ Там же. С. 80 — 81.

¹⁶ Там же. С. 82.

¹⁷ Там же. С. 94 — 95.

¹⁸ Там же. С. 94 — 95.

¹⁹ Там же. С. 94 — 95.

²⁰ Там же. С. 131.

²¹ Там же. С. 5.

²² Там же. С. 4.

²³ Там же. С. 5.

²⁴ За информацию о новейших изданиях, посвященных истории Русско-японской войны, автор благодарит профессора токийского университета Хосэй доктора юридических наук Нобуо Симотомаи.

²⁵ Пособие. С. 4.

*Труды Н. А. Спасского и В. Д. Сергеева
в серии «Культурное наследие Вятки»*



Спасский, Н. А. Труды по истории и статистике Вятского края [Текст] / Н. А. Спасский ; сост., науч. рег. М. С. Судовиков ; редкол.: Н. П. Гурьянова (рук. проекта) [и др.]. — Киров : [б. и.], 2014 . — 367 с. : ил., портр. — (Культурное наследие Вятки ; вып. 6).

Сергеев, В. Д. История Вятского края в персоналиях [Текст] : [сборник] / В. Д. Сергеев ; сост., науч. рег.: В. А. Бергдинских, А. В. Сергеев ; редкол.: С. Н. Будашкина, Н. П. Гурьянова (рук. проекта) [и др.]. — Киров, 2015. — 399 с.: ил., 1 л. портр.— (Культурное наследие Вятки ; вып. 7).

Кировская областная научная библиотека имени А. И. Герцена продолжает выпуск очередных томов серии «Культурное наследие Вятки». В 2014—2015 гг. увидели свет труды Николая Александровича Спасского и Валентина Дмитриевича Сергеева.

Труды Н. А. Спасского (1846—1920) по истории Вятского края, не переиздававшиеся с конца XIX — начала XX века, уже стали библиографической редкостью. Поэтому современным исследователям новое издание будет некоторым подспорьем в работе. Правда, они занимают только половину книги, и это понятно: необъятного не объять. Один только список работ Спасского составляет около 20 страниц. Они давно стали классикой краеведения и в комментариях не нуждаются. Из неопубликованного помещена небольшая рецензия на статью А. А. Спицына «Земля и люди на Вятке». Из нее, а также из следующей за ней речи Спасского на открытии Вятской ученой архивной комиссии видно, какким скромным человеком был этот колосс вятского краеведения. «Я как не специалист не могу, конечно, судить о научных достоинствах труда г-на Спицына, но в то же время как занимавшийся отчасти разработкою взятого им вопро-

са считаю, что <...> исследование г-на Спицына является весьма важным вкладом в нашу местную историческую литературу», — пишет он в рецензии. Говоря о своем избрании председателем ученой архивной комиссии, он признается: «Не имея никаких трудов по части истории, я с большим колебанием решаюсь принять предложенное мне почетное звание». Он считает более достойным этого звания вятского историка А. С. Верещагина.

Вторую половину книги составляют биографические материалы о Н. А. Спасском. В них содержится высокая оценка деятельности Спасского его современниками. «Значение работы Николая Александровича для края колоссально», — писал в некрологе о нем А. С. Лебедев. Труды его не устарели, они востребованы и сегодня. «Чудо Н. А. Спасского, его «перпетуум-мобиле» — «сто томов» трудов Вятской ученой архивной комиссии и «Памятных книжек Вятской губернии». Вятское краеведение (включая свою педвузовскую элиту) по этому высокому, «спасскому» счету навсегда останется в тени Н. А. Спасского, А. С. Верещагина, А. А. Спицына»¹, — пишет современный исследователь В. А. Любимов.

Из воспоминаний авторов издававшихся Спасским сборников предстает перед читателем Спасский-редактор. Среди многих его редакторских достоинств отмечается и такое: «... всегда даст хорошее количество оттисков». Авторы не получали гонораров, книги были дороги, поэтому каждому выдавалось до 100 печатных оттисков его статьи. Ими можно было обмениваться с коллегами по научной работе, тем самым труд каждого пускался в научный оборот. Поистине это были энтузиасты, объединенные, по словам А. А. Спицына, «живым, искренним, чуждым всяким сторонним расчетам вниманием к краю и его интересам». Такие люди тянулись к Спасскому. Жена его Лидия Николаевна (урожденная Ионина) стала единомышленницей мужа, членом архивной комиссии, чьи краеведческие работы он помещал в своих сборниках. Мужем она гордилась, ему посвящены прочувствованные строки в ее статье «Краеведческая деятельность Н. А. Спасского», написанной к пятилетию со дня его смерти.

Живой образ Николая Александровича, увлеченного краеведа, собирателя краеведческих сил, изображен в воспоминаниях М. Н. Решетникова (1920), опубликованных впервые.

Комплекс архивных документов охватывает разные стороны жизни и деятельности Спасского. Здесь и табель успеваемости гимназиста Спасского, и переписка Спасского по делам статкомитета и ученой архивной комиссии, личные документы (о вступлении в брак), документы советского периода. Обращает на себя внимание письмо в МВД об обязательных и необязательных работах статкомитета. Согласно этому делению грандиозный труд «Столетие Вятской губернии» (в 3-х томах), исторические и этнографические статьи «Памятных книжек и календарей» — все, что составляет золотой фонд вятского краеведения, — относится к необязательным работам. Как говорится, комментарии излишни.

Не случайно Николай Александрович дважды отказался от приглашения бывшего вятского губернатора Н. А. Тройницкого перейти на работу в Петербург в Центральный статистический комитет с обещанием «наилучшей карьеры». Он сделал это «без малейшего колебания» ради «родной и страстно любимой им Вятки» (Л. Н. Спасская).

Хотелось бы остановиться на научно-справочном аппарате издания. Здесь есть все: хроника жизни Н. А. Спасского, библиография, комментарии к текстам, словарь редких и забытых слов, названия улиц г. Вятки, именной указатель. Все сделано на высоком профессиональном уровне.

Несомненно, книга будет хорошим подарком краеведам и всем, кто любит родной край.

Сборник работ В. Д. Сергеева (1940–2006) открывается вступительными статьями историков В. А. Бердинских и В. Е. Мусихина, лично знавших автора. Они рисуют образ В. Д. Сергеева — ученого и человека. Но более всего личность Валентина Дмитриевича раскрывается в его трудах.

Книга не случайно выпущена библиотекой имени Герцена. Библиотека была любовью всей жизни Валентина Дмитриевича, без нее он не представлял своего существования. Помню, как в перерыве какой-то краеведческой конференции, когда большинство устремилось на обед, можно было видеть его в любимом краеведческом отделе, перелистывающим столь же любимые дореволюционные вятские газеты. Отсюда родилась его книга «Из истории вятских газет, 1837–1917: к 300-летию русской печати» (Киров, 2002), отсюда многочисленные ссылки на «Вятские епархиальные ведомости», «Вятскую речь» и другие вятские газеты в его статьях. Про любимую Герценку он писал неоднократно (очерк «Обстановка библиотеки привлекала читателя»), про ее сотрудников — В. Г. Шумихина (очерк «В нем было нечто батюевское...») и Г. Ф. Чудову, с которыми связывала его крепкая дружба, а с последней и многолетняя переписка. Часть писем Гали Федоровны помещена в сборнике (публикация «Жизнь моя не зря прошла...»). В них она, давно уже находясь на пенсии, печалится печалью библиотеки, болеет ее болями. «Как-то все-таки обидно, что «научная» библиотека имени Герцена, какой она числится, не могла и до сих пор не может печатать свои научные труды», — пишет она в письме 1990 года. Как все-таки хорошо, что хоть что-то в нашей жизни меняется к лучшему, и сейчас библиотека выпускает множество изданий, которые любят и ждут читатели. Среди них, прежде всего, интереснейший альманах «Герценка: вятские записки» и серия «Культурное наследие Вятки».

Гали Федоровна и Валентин Дмитриевич были людьми разных поколений и разных политических взглядов. «Я все-таки поздравляю Вас с 74-й годовщиной Октября, так как считаю Октябрь 1917-го великой

переломной датой в судьбах всего человечества, причем с самыми лучшими чаяниями и надеждами», — писала она, зная, что он не поддержит ее в этом вопросе. Но сильней всех политических разногласий была объединявшая их любовь к родному краю, его истории. Это были увлеченные краеведы, знавшие «одну, но пламенную страсть».

Другой любовью В. Д. Сергеева был краеведческий музей. Дуается, музей сыграл решающую роль в формировании его как ученого-историка и краеведа. «В музее я проработал семь лет. Приобщение к вятской истории началось именно там. Ранее как-то был к ней индифферентен...», — пишет он в воспоминаниях «Как я работал в краеведческом музее». Интересна история создания этих мемуаров. В 2006 году отмечался юбилей музея — 140 лет. Готовя книгу по истории музея, я обратилась ко многим сотрудникам с просьбой написать воспоминания о музее. Откликнулся лишь один Валентин Дмитриевич. Он передал рукопись незадолго до своей смерти в августе 2006 г. Книга «По следам музея» вышла только к следующему юбилею — в 2011 году. В нее вошли фрагменты воспоминаний Валентина Дмитриевича. В более полном варианте они публикуются впервые. Рассказывая о работавших с ним научных сотрудниках, Валентин Дмитриевич не забывает упомянуть и низшее звено музейной иерархии — музейных смотрительниц (что, кстати, в работах о музее большая редкость). Он не дает их подробные характеристики, просто перечисляет, но сколько тепла и доброты в этом перечислении: «Тетя Катя, уроженка села Хлыновское, рассказывала о том, как там раньше жили, трогательно читала Аполлона Майкова — «Весна, выставляется первая рама...». Тетя Ава стояла на контроле. Тетя Лиза Бадьина продавала билеты». И читатель понимает, что это были просто очень хорошие люди. И не так уж мала их роль: ведь именно с них начинается знакомство с музеем и складывается самое первое впечатление о нем.

В музее Сергеев встретился с людьми, определившими во многом его судьбу, — старейшим (с 1920-х гг.) сотрудником А. Д. Фокиным и приходившим к нему писателем и краеведом Е. Д. Петряевым. Первого он называл «великим Фокой». Ему посвящен очерк «Мне хотелось знать как можно больше...»: феномен «вятского Любищева» и замечательное стихотворение «Вы помните, жил Фокин, музейный старичок...».

Фрагменты выступлений Е. Д. Петряева на заседаниях клуба «Вятские книголюбы», записанные Сергеевым, составили публикацию «Уроки Петряева». Они стали для Валентина Дмитриевича уроками на всю жизнь.

«Краевед ищет то, что пахнет человечиной», — записывает он. Разве не «пахнут человечиной» приведенные выше строки Сергеева? Как далеки его работы от всякой наукообразности, от сухого перечисления фактов и лиц!

«Подвиг и личность Н. А. Чарушина стоят того, чтобы сделать о нем книгу». Эти слова Петряева, записанные в 1976 году, станут для Сер-

геева руководством к действию на все последующие годы. Появятся статьи о Н. А. Чарушине и его окружении, об издаваемой им газете, выйдет телефильм о нем с участием Валентина Дмитриевича, а в 2001 году — книга «Николай Аполлонович Чарушин: народник, общественный деятель, издатель, краевед».

Нетрудно заметить, что большинство статей В. Д. Сергеева относится к научно-популярному жанру и основано на опубликованных источниках. Сказалась его 15-летняя камчатская «ссылка», когда он был оторван от архивов как центральных, так и кировского, который очень любил. «Здесь я от души посидел в вятском архиве», — сообщает он в письме, написанном во время короткого приезда на родину в отпуск. В читальном зале областного архива всегда лежит книга отзывов посетителей. Однажды (это было в начале 1990-х гг.) я решила заглянуть в нее и обнаружила на первой странице стихи Валентина Дмитриевича. Конечно, я не помню их дословно, но это было признание в любви архиву. Смысл был в том, что без архива ему просто не жить. Вот почему в минуту отчаяния, как вспоминает его камчатский коллега, «он неожиданно и безжалостно выбросил на свалку чемодан с архивными выписками и картотекой, понимая, что в таких условиях завершить работу все равно не удастся».

Особенно хотелось бы отметить как большое достоинство книги мемуарно-эпистолярный ее блок. Это воспоминания самого Валентина Дмитриевича и о нем, письма его и к нему. Здесь личность автора выходит на первый план. Видно, какой это прекрасный рассказчик, к тому же обладающий превосходными качествами — чувством юмора и самоиронией. Вот его воспоминания о детстве: «...слышал, что первое слово, мною сказанное, было «беда». Будто бы бегу встревоженный, напуганный чем-то и кричу: «Беда!» Рассказ этот мне всегда не нравился. Лучшее бы я сказал другое слово. <...> В начальных классах какой-то мальчик спросил, знаю ли я, что означают буквы ВКП(б). Оказывается, не «Всесоюзная коммунистическая партия большевиков», а «второе крепостное право большевиков». Только потребовал, чтобы я никому не говорил об этом. Ясно, что я сразу рассказал о такой хитрой аббревиатуре нескольким ребятам, заканчивая просьбой об этом никому не говорить».

В рассказе Валентина Дмитриевича о школьных годах есть одна заслуживающая внимания деталь. Его первой учительницей в подготовительном («азбучном») классе 9-й начальной школы была Ю. Н. Россихина. «В классе у Юлии Николаевны ощущалась некая домашность и уют. Помню перерывы во время писания. «Наши пальчики устали, они палочки писали.» Он вспоминает о тактичности и доброжелательности учительницы, ее облик вызывает у него аналогию с представительницами старой дореволюционной интеллигенции, с земскими учителями. «Я очень переживал, что после первого класса она нас уже не учила.» В этой же школе работала и А. Н. Тепляшина, прославленная благодаря книгам своего ученика, известного писателя А. А. Лиханова. Но интересно, что, вспоминая

Аполлинару Николаевну, ее ученики обязательно начинают с самых добрых слов о Юлии Николаевне (все проходили через ее азбучный класс)². А. Н. Тепляшиной посвящена мемориальная доска на здании школы. «Ее установили, — пишет Сергеев, — несомненно, по инициативе Лиханова. Надо было бы доску посвятить памяти обеих замечательных учительниц. Юлия Николаевна казалась мне как-то мягче Аполлинару Николаевну». Думаю, предложение В. Д. Сергеева вполне правомерно и его поддержали бы все ученики Ю. Н. Россихиной.

Заканчивается книга воспоминаниями о В. Д. Сергееве его сослуживца по Камчатскому педагогическому институту С. Н. Малахова. В них дан внутренний портрет Валентина Дмитриевича, чрезвычайно верный и очень узнаваемый. Ему предшествует описание обстоятельств их первой встречи: «Узнав, что недавно прилетевший преподаватель оказался в стационаре (сказалось трехдневное ожидание рейса на Камчатку <...> в промерзшем аэропорту), он явился ко мне в больницу с простым подарком — кульком из оберточной бумаги, в котором были куски жареного лосося, купленные в кулинарном отделе соседнего гастронома. И в этом искреннем приношении отразились генетически присущие его характеру доброта, чувство сопереживания и человеческая открытость. <...> С первых минут общения и нескольких незначительных фраз, которые произносят обычно при первом знакомстве, возникало ощущение, что знаешь этого человека давно и что надежнее, чем он, — уже не сыскать».

При всех достоинствах книги она не избежала недостатков. В ней нет обычной для изданий данной серии хроники жизни автора, и при чтении ее очень не хватает. Кстати, она заявлена в аннотации книги. Кроме того, нет также обязательного для научного издания комментария к текстам. По какому изданию публикуется текст, где еще он опубликован, печатается он полностью или это фрагмент (глава) более крупной работы, объяснение малоизвестных фактов и сведения об упомянутых лицах — все это нужно для понимания и оценки любого текста. Согласимся, что требования к газетной заметке, очерку или научной статье совершенно разные. Эта досадная редакторская небрежность значительно снижает уровень издания.

В заключение хотелось бы пожелать продолжения замечательного книжного проекта «Культурное наследие Вятки».

Примечания

¹ Любимов В. А. Старая Вятка. Квартал за кварталом. Первая часть. Киров (Вятка), 2007. С. 272.

² О Ю. Н. Россихиной см.: Тепло души отдав ученикам: А. Н. Тепляшина / Кировский областной музей истории народного образования. Киров, 2005. С. 20—25, 30, 32, 45, 49, 50, 55; Захваткин А. Н. Записки вятского интеллигента // Герценка: Вятские записки: [науч.-попул. альм.] / КОУНБ им. А. И. Герцена; редкол.: Н. П. Гурьянова (сост.) [и др.]. Киров, 2015. Вып. 28. С. 230.

Именной указатель

Абатурова Л. А.	420	Алпатов В. М.	355
Абгарян Н.	379	Алфимов И. В.	398
Абдаллах.....	14	Аль Хафиз ас-Сахауи 16	
Абрамов Д. Д.	342	Альпов С. В.	254
Абрамов Д. Н.	342	Амбарцумов В.	12
Абрамов Н. Д.	342	Амвросий Белокриницкий 24	
Абрамова (Днепровская) З. Н....	342, 343	Амина	14
Абрамова Г. Д.....	342	Аммосов М. Н.	254
АбрамоваЕв.Д.....	342	Амосов А. А.	254
АбрамоваЕл.Д.....	342, 343	Ананьин В. Г.	263
Абрамова М. Д.	342	Анафеева Г. И.	448
Абрамова Н. В.	459	Андреева М. В.	457
Аввакум	24	Андрей Критский	22
Аввакумова Н. Ю.	447	Андрей Первозванный	20
Агафонников А.	12	Аниканов И.	296
АгафонниковА.М.....	254, 255	Анисимова В.	395
Агафонников В.	13	Анисимова Н. В.	463
Агафонников Н.	12	Анисова К. П.	356
Азимов Р. А.	34	Анна	17, 268
Аксёнов А.	11	Антипов В. С.	334
Алабин П. В.	245	Антощенко Л.....	6
Алалыкин М. А.	441	Антышев В. А.	417
Алдан А. И.	327	Анущенко М. Б.	424
Алейнов А. Л.	390	Анфилатов К. А.	245
Александр I	357	Анфилатов К. Б.	464
Александр II	247, 278	Анцелович Н. М.	291
Александр III	354	Арамович А. У.	274
Александр Невский	11, 13, 45, 463	Ардашев М. А.	369, 374
Александров	284	Ардашев Я. А.	254
Александровы	248	Ардт И. Р.	432
Алексеев Л. М.	257	Аронсон Н. Л.	343
Алексеев Н.	262	Аронсоны	343
Алексеев С. А.	39	Артемьев А.	395
Аленочкина А. И.	333	Артемьева Э. А.	421
Аллах	15, 16	Аршаулов П. П.	358
		Атепалихина Л. А.	415
		Афанасий Александрийский	6

Афанасьев В. А.	284	Беляева Н. В.	33
Афродита	348	Беневитский А. А.	255
Ахмадуллин Р. Г.	31	Бенедикт Нурсийский.....	19
Ашихмин В. С.	444	Берггольц О.	235
Ашихмин С. М.	429	Бердинских В. А.	237, 475
Ашихмина Н. В.	427	Бердников А. А.	255
Ашихмина Т. Я.	39, 228, 424	Березин А. А.	452
Бабко Г. И.	450	Береснев Р. А.	29
Бабушкин В. Ф.	468, 473	Береснев С. А.	40
Бадьина Е.	478	Береснева Е. Г.	421
Баженова Н.	237	Берижицкий С. П.	424
Байкузина Т. Г.	458	Бернатова В. А.	430
Бакулев А. Н.	245	Бех С.	8
Бакулин В. И.	288, 293, 405	Бехтерев В. М.	245
Бакулина Е. Г.	455	Бибик А. П.	404
Бакушинский А. В.	365	Бибик Р. Г.	430
Бакшеев В. Н.	365	Бикинеев Х.	279
Балтазар	17	Бирюков Д. П.	282
Балыбердин Ю. А.	39	Бирюков Н. И.	249
Баранов	281	Бисеров Г. П.	432
Баранов И.	12	Благоев Д.	358
Баранов С. В.	443	Блинов П. И.	263
Баранова Е. А.	461	Блинова М. В.	240
Баранова Л. В.	421	Блощицын И. М.	406
Баранова О. Г.	420	Бобров З. С.	269
Бармина О. А.	415	Бобровский Д. П.	254
Басанаева Л. Г.	449	Богатырев С. А.	276, 281
Басков И. Н.	371	Богданович	278
Басманова Ю. С.	453	Богомолов В. М.	30
Баталов А. Г.	442	Богомолова Т. Н.	461
Батов А. Е.	412	Болгова И. А.	447
Батолин П. П.	248, 249	Бонч-Осмоловская	274
Батуев А. П.	401	Борис, святой	8, 10
Батуев В. А.	257	Борисов А.	334
Батуев Е. А.	257	Борисов В. А.	453
Батухгина Е. М.	416	Борисовец С.	372
Бахтимова В. А.	240	Боровиковский В.	365
Бекетов В. Е.	333	Бородин А. В.	338
Белиц Л.	239	Бороздин А. А.	33
Белозеров Г. Я.	331	Борчина М.	366
Белорусов И. А.	256	Бочкарева	285
Белугина Е. В.	457	Брадке фон Ф. И.	245
Белых Н. Ю.	236	Бредов В. Б.	432
Белых М. М.	255	Бродский И.	236

Брокгауз Ф. А.	271	Вепрев В. И.	428
Брылин Л. Т.	449	Вера	12
Брюллов К. П.	365	Верейский Г. С.	365
Брюхачева А. В.	264	Верещагин А. Н.	264
Будашкина С. Н.	475	Верещагин А. С.	476
Будрин А. П.	262	Верещагина Л.	237
Будрин Н. Н.	262	Вершинин А. А.	30
Бузмакова Е. С.	448	Вершинин А. П.	276
Буддаков А. В.	40	Вершинина Т. В.	458
Булычев В. Т.	340	Веснин Б. Г.	29
Булычев Т. Ф.	277, 290	Веснин И. Д.	270
Булычева Т. А.	457	Ветошкин	291
Булычевы	248	Вечтомов Е. М.	418, 425
Бурганская О. А.	40	Виктор, епископ	393
Буркова О. В.	446	Витберг А. Л.	245, 352, 361
Бусов В.	268	Вихарев В. С.	249
Бусоргина С. В.	458	Владимир, князь	10, 377
Бусыгина И. В.	449	Владимирский Ф.	327
Бутина Т. А.	461	Власов Е. К.	263
Буш А. П.	250, 253	Вожегов А. В.	418
Бушкова З. И.	383	Войтов И. И.	280
Бушмакина Н. Н.	465	Войцех Адальберт	18
Бушуев В. А.	456	Волков	294
Быков В. В.	380	Волков В. А.	264
Вагина Н. Л.	432	Волков В. Ф.	409
Варфоломей	19	Волкова Л. А.	468, 469, 474
Васенев Н. Ф.	327	Вологжанина В. В.	425
Василий Великий	6, 22	Володин В. Л.	437
Васнецов А. И.	262	Волонсевич М.	7
Васнецов Ал. М.	407	Волосков С. А.	40
Васнецов Ап. М.	245,	Воробьев А.	11
280, 350, 352, 359, 360, 365-367,	401	Воробьева Т. А.	428
Васнецов Ар. М.	359	Воровский В.	437
Васнецов В. М.	245,	Ворожцов А. В.	337
280, 350, 359, 360, 366, 401		Ворона А. С.	256
Васнецов Вад.	301	Воронин С. М.	438
Васнецов Г. А.	263	Восторгов И.	11
Васнецов К.	280	Востриков А. А.	430
Васнецов Ю.	237	Вохмянин Н. Н.	254
Вахрушев В. Д.	412	Втюрин А. М.	332
Вахрушев В. П.	284	Вшивцев Б. А.	417
Вахрушев М. П.	464	Вылегжанин А.	234
Вачевских М. В.	446	Гаварин Н.	8
Венедиктова О. А.	40	Гавриил	17, 19

Гаврилина Т.	377	Горький А. М.	365
Гагарин И. Г.	263	Горюнова Л. Б.	236,
Гагарин К. Г.	263	341, 344, 355, 356, 403	
Гагарин Ю. А.	438	Горячевский А. А.	391
Гагаринов П. Ф.	255	Горячевский А. Н.	413
Гайдар А. П.	406	Грабарь И. Э.	359, 362, 365
Галактионов В. М.	329	Градобоева Г. А.	196
Галкин А. А.	406	Грачев Ю. В.	38
Гапотченко Т. Г.	454	Гребенев Г. П.	255
Гаркунов А. А.	264	Гребенев И. П.	255
Гаряев Н. Н.	419	Гребнева Р. Л.	458
Георгий Победоносец	8, 23, 363	Гресская А. А.	240
Герасимов	294	Григорий Богослов	22
Герасимов А. М.	357	Гридин А. И.	423
Герасимов К. А.	273, 274	Грин А. С.	245, 379, 402
Герасимов С. П.	337	Гришковец Е.	380
Герд К.	469	Грухин Н. Ф.	399
Герцена А. И.	234, 236, 237, 279, 282,	Грязев В. Л.	440
352, 358, 387, 402, 406, 469, 475, 477, 480		Грязнов Н.	328
Гильмутдинова А.	473	Гудко А.	10
Гирбасов П. Ф.	277	Гулин А. В.	256
Гирбасовы	248	Гуляев М. Б.	441
Гладких С. А.	473, 474	Гунбин П. П.	254
Глеб, святой	8, 10	Гурий	9, 13
Глушков В. Н.	333	Гурьянова Н. П.	2, 419, 475, 480
Глушков Н. Л.	262	Гусев М. В.	417
Говоров Л. А.	399	Гусев М. М.	251
Говорун Н. Ю.	449	Гусев П. П.	254
Гогель Ф. В.	351	Гусева Е. П.	359
Гоголь Н. В.	338	Гусейнов Э. Ш.	40
Годжаев Г.	379, 432	Гусельников Г. А.	435
Головин А. М.	254	Давидович	278
Головин А. Н.	253	Дамиан	13
Головин А. Я.	365	Данилов В. М.	264
Головин В. И.	264	Данилов Н. Д.	254
Голофаева М. И.	421	Данилова М. П.	263
Голубкина А. С.	341,	Данчик И. И.	372-374
343, 346-352, 354-356		Данчик С. И.	373
Гордина Н. П.	462	Даровских Е. Н.	383
Горецкий М. И.	295, 303	Двинских А. И.	264
Горина Т. Н.	366	Двинянинов И. И.	254
Городищенский В.	262	Двоглазов В.	236
Горский В. А.	263	Дворецкая Т. А.	2, 287, 303, 475
Горчаков С. Д.	245	Дембицкая Ф. А.	339

Демидов М. А.	353	Еремеев В. Г.	442
Де́мин В. Л.	455	Еремеев П. А.	250, 253
Деникин А. И.	289, 293	Ермолин М. П.	255
Деньшин А. И.	280, 362	Ерошенко Д. А.	433
Дербенев С. А.	462	Ершова Н. Н.	41
Деришева Р. А.	337	Ефремов И.	262
Диана	348	Ефрон И. А.	271
Дидрихсон А. О.	263	Жаравин В. С.	272, 294, 320, 366
Димитрий Донской	8	Желваков В. Н.	430
Димитрий Солунский	13, 24	Желваков Ю. А.	405
Дмитриева Г. Н.	430	Жико И. К.	263
Добровольский Л.	334	Житник Я. А.	445
Добрынина Н. И.	416	Жмакин	281
Добрынский П. М.	254	Жуйков В. В.	41
Догьял М. С.	250, 253	Жук А. В.	444
Додонов В. В.	251	Жуков В. И.	270
Долгополова И. А.	462	Жуков Г. К.	35
Домнин Д.	395	Жуковский А. Е.	352
Домнина Е. Я.	420	Журавлева Г. В.	2
Домрачев	274	Заболотникова Н. В.	445
Домрачев А. В.	255	Заболотская И. В.	419
Домрачев С. Ю.	432	Заболоцкий Н. А.	235
Домрачев А. И.	255	Забудский О. А.	261
Донателло	354	Завалина А. Н.	2
Драгунов М. В.	291	Завалишина М. С.	455
Драченко А.	237	Завьялов Н. Н.	261
Дробинин	278	Загуляев Н. П.	254
Дроздов И.	369, 374	Задорожный А. Ф.	329
Дубова И.	384	Зайцев С. Н.	38
Дубовцев Г. А.	270	Закалата Е. В.	41
Дудин И. О.	359	Замятин В. И.	264
Дьяконов П.	12	Занько С. В.	41
Дьяконова Т. М.	429	Запкус	292
Дьячков Н. И.	255	Запольских А. В.	31
Еберзин Ю. В.	439	Зарницын В. С.	255
Евдокимова Н. Г.	448	Захватаев И. Г.	262
Ежонкова Т. В.	440	Захваткин А. Н.	480
Екатерина	13	Захваткин Д. Е.	41
Елена	8	Захлестина Г. Л.	462
Елизавета	18	Звездинский С.	10
Елькин Н. В.	432	Зверев Н. П.	428
Емельянов	280	Зверева Ю. Н.	388
Ентальцев А. Н.	444	Здоровенко С. А.	395
Ердяков Р.	437	Зеленева М. Ю.	41

Зеленецкая-Дьяконова В. А.	277	Иисус Христос	11, 17, 19, 20
Зеленин В. С.	264	Икрамов А. И.	373
Зеленин Д. К.	370, 374	Илия	10, 23
Зенина Н. А.	335, 338, 339	Ильин И. А.	237
Зернов Е.	11	Инькова А. И.	264
Зирк В. Н.	430	Инькова М. И.	264
Злобин А. Н.	291	Иоанн Богослов	8, 12
Злобина Л. И.	445	Иоанн Златоуст	13, 22, 24
Злыгостева Н. И.	237	Иоанн Кронштадтский	6
Знаменский С.	13	Иоанн Предтеча (Креститель).....	9, 11, 18, 19, 22, 23
Зонов Д. Ф.	350	Иоанн, архиепископ	393
Зоновы	248	Иокоте Синджи	473
Зорин А. В.	31	Иосиф	17, 20
Зорин Н. И.	2	Иоффе Г. Б.	279
Зосима Соловецкий	11	Ирбулдина Л. Ю.	382
Зубарев В. И.	433	Исакова М. Г.	296, 301, 302, 404, 437
Зубарева М. Л.	328	Исупов А. В.	280, 348, 360, 362, 364
Зыков Е. Е.	438	Исупов М. В.	425
Зыкова А. А.	336	Исупов С. А.	270, 272
Зыкова О. Г.	421	Иуда Фаддей	19
Зырин В. А.	2	Иштутинов С. А.	408
Зырин Н. С.	250	Кабанов В. В.	326, 327
Зырянова О. С.	388	Кадах О. И.	457
Зязева В. А.	450	Кадесников В. Н.	445
Зянкин А. Т.	262	Казаков А. С.	423
Зянкин Т. Д.	263	Казаков В.	235, 238
Иаков	18, 19	Казакова З.	387
Ибянский И.	275	Казаковцева Н. В.	451
Иван Грозный	357	Казаринов С. В.	425
Иванов А. А.	361, 364, 365	Казаринов Ю. Г.	237
Иванов А. Г.	425	Казелина Е.	389
Иванов В.	263	Казенин В. И.	257
Иванов М.	328	Казенин И. В.	236, 274, 446
Иванова В. П.	42	Калинин А. А.	417
Иванова Т. Т.	423	Калюжная М. Г.	451
Ивановский А.	12	Калягин А. А.	448
Игнатев В. П.	255	Камилева Ф. А.	428
Игодина Л. Н.	450	Кандакова Л. Г.	453
Игумнов В. И.	334	Кандауров К. В.	362
Изергин В. Н.	474	Капачинский А. А.	264
Изергин В. С.	441	Капачинский В. Я.	263
Измайлов А. М.	31	Капустин П. П.	292
Изотеева С. А.	443	Карамышев В. И.	287
Израилов И. Г.	254		

Каратаева М. П.	444	Клюжев А.	268
Кармина Я. Я.	339	Клюжева М.	268
Карпец В.	293	Клюкин А. Д.	428
Карпов А.	234	Клюкин В. С.	399
Карпов В.	329, 334	Княгинская В. В.	264
Карякин П. Ю.	463	Князева Е. М.	437
Касанов А. С.	42	Князева М. Ю.	454
Касаткин А. П.	336	Ковалёва Е. В.	29
Касаткин Е. Д.	264	Ковина А. Л.	418
Каспер	17	Ковязина О. В.	464
Касьянова А. В.	443	Коев Н. П.	380
Катаев В. Н.	264	Кожевникова Л. Д.	425
Катаева А.	237	Кожин Г.	328
Катаева Н. А.	42	Козлов П. Д.	255
Кагушев А. П.	328, 329, 333	Козяева Т. П.	456
Катюхина М. А.	2	Коковихин С. В.	38
Каширских Н. И.	449	Кокорев В. С.	429
Кашменский А. С.	261	Кокорин А. Е.	254
Кедров А.	13	Кокорин Л. Е.	254
Кедров П.	13	Колбин А. С.	255
Кибардина О. М.	263	Колеватова С. В.	448
Кирилл Александрийский	6	Колобова О. Ю.	442
Кирилл	8	Колоколов И.	12
Киров С. М.	296-299, 303, 381, 399	Колосова И. В.	449
Киршина Н. В.	463	Колотов Н.	303
Кирьяновы	282	Колушаев А. А.	441
Кирюхина Е. И.	327, 356	Колчанов А. М.	337
Киселева Г. Г.	366, 367	Комаровских Л. С.	445
Кислухина И. А.	430	Комлев В. Е.	333, 334
Китанина Т. М.	249	Комлев И. А.	254
Китков Т. И.	392	Комягина В. А.	240
Клейнгаус Е. И.	371	Конев И. С.	404, 437
Кленовицкая К. В.	264	Коненков С. Т.	352
Клепцов В.	382	Кононова И. Н.	460
Клестова Т. В.	445	Коноплева Н. В.	459
Климов В. В.	37	Константин	8
Климова А.	237	Кончаловский П. П.	362, 365
Климова С. С.	454	Конюхова С. С.	384
Клингенберг Н. М.	260	Коняхин В. Ф.	305, 306, 316, 317, 320
Клобуков П. П.	277, 341, 344, 345, 351, 354, 360, 362, 366	Копанева Т. А.	335
Клобукова (Абрамова) З. Д.	3, 277, 341-356, 360, 366, 383, 403	Копосова Т. А.	446
		Копырина М. Н.	42
		Корепанов А. А.	255
		Корепанова И. А.	462

Корицкий И. П.	257	Кривоногих Г. А.	421
Кормильцев С. Ю.	439	Криницын А. А.	403
Корнилов Л. Г.	284, 293	Криницын В. И.	254
Корнильев С. М.	249	Крушин В.	234, 235
Коробец А. С.	293	Крушин Д. В.	370
Коробов А. В.	406	Крушин И.	395
Коровин К. А.	363, 365	Крупина Н. В.	465
Королев М. А.	468, 469, 474	Крупская Н. К.	335, 352, 355, 356
Короленко В. Г.	469	Крутиков С. А.	43
Коромыслов И. Ф.	255	Крылов А.	6
Коротких А. А.	438	Крымов Н. П.	365
Коротких Г. Л.	442	Крысин С. В.	332
Коротких З. К.	268	Крюков Д. В.	442
Коротких К.	268	Крюков С. Н.	426
Коротких Л. К.	268	Крюкова В. А.	388
Коротких П.	268	Кряжевских А. Н.	270
Корчемкин А. А.	412	Ксенофонтов С. А.	426
Коснырева И. А.	459	Кудашева К.	236
Косолапов Г.	12	Кудрявцева И. В.	240
Косолапов С. В.	452	Кудрявцева Р. М.	2
Костиков А. В.	42	Кузнецов А.	371
Костылева О. А.	447	Кузнецов И. О.	249
Косьма	13	Кузнецов М. А.	338
Котлячков А. А.	30	Кузнецов П. В.	360
Кото-Хито	280	Кузнецова А. К.	263
Кочкин Ю. П.	430	Кузнецова В.	296
Кочуров С. И.	418	Кузнецова Н.	8
Кошева Е. К.	449	Кузьмин Н.	328
Кошкин Л. П.	429	Кузьминых Д.	237
Кошурников В. Ф.	433	Куклин А. И.	254
Кошурникова О. А.	452	Кукина Ю. А.	263
Кощеев Н. В.	43	Кулышева О. В.	448
Краев А.	344	Кунилов Ф. П.	286
Краев А. В.	415	Курбатов И.	262
Краев Ф. В.	253	Курдюмов Д. А.	43
Краева И.	234, 379	Курочкин П. Г.	253
Крамской И. Н.	365	Куршаков А.	303
Красноперов В. Е.	263	Куршаков В. Н.	251, 252
Красноперов В. П.	264	Кусков В.	394
Красноперов М.	7	Кутюков М. И.	403
Красноперов П. С.	263	Кучма В. А.	451
Крекнин А. В.	254	Кушов Б. В.	413
Крестьянинов А. М.	423	Лабазанов З. Г.	43
Крешетов В. В.	425	Лаврентий	19

Лавров П. С.	278	Ложкин	282
Лагунова Л. Г.	451	Ложкин С. В.	249
Ладыгин В. А.	254	Ложкина Л. А.	439
Лазарь	7	Лопатин Г. Я.	234
Лазарь Галисийский	13	Лузянин С. А.	418
Лансере Е. Е.	365	Лузянина Т. М.	384
Лапенкова Е. Г.	455	Лука, архиепископ	9
Лаптев Ал. Н.	428	Лука, евангелист	19
Лаптев Ан. Н.	405	Лукьянов В. В.	269
Лаптев Т. М.	280	Луначарский А. В.	351
Ларионов Н. И.	254	Лупарев	292
Лачоха Е. П.	420	Луппов	291
Лебедев А.	237, 390	Луппов Н. Г.	262
Лебедев А. С.	277, 360, 361, 366, 476	Лучинин А. Н.	35
Лебедев К. С.	31	Льхин Л. Н.	433
Лебедев Я. П.	253	Львовский К. В.	261
Левашев Н. М.	255	Любимов В. А.	355, 366, 476, 480
Левашов А.	334	Любищев А. А.	478
Левитский А. Ю.	277	Любовиков М. К.	295, 351
Левицкий А.	12	Любовь	12
Левченко А. Г.	471	Ляпустин А. Д.	250, 253
Лекомцева В.	300	Майков А. Н.	478
Лекомцева М. Ю.	452	Макаров Д. И.	334
Ленин В. И.	35, 293, 317, 318, 321, 326, 333, 352, 439	Макарова Г. А.	456
Леонид Устьнедумский	8, 10	Максименкова М. А.	453
Леонид, епископ	378	Максимов И. П.	263
Лермонтов М. Ю.	234	Максимов Ф.	263
Лесников В. В.	255	Малахов С. Н.	480
Летов А. Л.	426	Малиновская О.	372
Лимонов М. П.	270	Малиновский В.	372
Лимонов Н. С.	392	Малкова Н. В.	38, 428
Лиханов А. А.	234, 386, 479, 480	Мальгина О. В.	452
Лобанов А. Н.	459	Малых В. С.	464
Лобанова Е. В.	355	Малых Д. П.	262
Лобес Г. Г.	401	Мальшева В. А.	461
Лобовиков С. А.	280, 282, 283, 346, 349, 354, 359, 360, 362, 364, 366, 367, 371	Мальшева Т. В.	357, 366, 405
Лобовикова Е. А.	364	Мальгинов П. А.	262
Логвинова А.	237	Мальцева Е. В.	31
Логинов С. Л.	468, 469, 474	Мальшаков А. А.	442
Логинова Н. В.	240	Мамаев Г. А.	435
		Мамаев Е. П.	249
		Мамаева С. Н.	446
		Мамонтов С. И.	345
		Манин М. Г.	431

Манчук Е. В.	447	Мильчаков А. И.	327
Маргелов В. Ф.	463	Мильчаков Ф. Т.	253
Мариева А. В.	265, 405	Минчакова М. Л.	240
Мария, богородица	17-20	Миронова Е. В.	455
Мария, убиенная	10	Миропольский А.	9
Марк, митрополит	6, 11, 378, 390, 393	Мисюкевич Н. Н.	461
Марков А. А.	249	Митрофан Воронежский	13
Маркс К.	326	Митрофанов С. Н.	443
Мартынов М. В.	262	Михаил	19, 24
Матвеев	284	Михаил Александрович	278
Матвеев А. П.	464	Михаил, архангел	11
Матвеев Г.	262	Михайлов Н. М.	263
Матфей	19	Михайлова А. А.	464
Матфей Яранский	8, 393	Михеев Е. М.	30
Матюхин А. В.	2	Михнович И. И.	261
Мачихин	294	Моисеева А.	237
Машков И. И.	365	Молодяков В. Э.	468, 473
Машковцев Е. П.	357-359	Молотов В. М.	320
Машковцев И. С.	357	Морозов В. А.	336
Машковцев Н. Г.	2, 342, 357-367, 405	Морозов Д.	11
Машковцев Н. Е.	358	Морозов И. А.	360
Машковцев Я. П.	357	Морозова М. К.	346
Машковцева А. Н.	365	Морозова Н. В.	437
Машковцева Е. П.	366	Мосеев М. А.	336, 337
Машковцева Е. А.	364	Мосеев Я. Н.	255
Машковцева С. М.	358, 359, 362	Мосин С. И.	471
Машковцевы	357	Мотов А. Я.	256
Медведева Е. А.	274	Мохнаткина Н. В.	388
Медведева С. В.	31	Мочалов П. П.	256
Медведков В. И.	43	Музаффара	16
Мезрин И. И.	254	Муллануров Р. Г.	413
Мезрина Г. П.	462	Мулланурова Р. Т.	413
Меланин М. В.	374	Мултановский И. И.	264
Мелетий Рязанский	6	Муравьев	245
Мельхиор	17	Мурадян Н. А.	446
Менчикова М. Р.	433	Мурат П. А.	263
Меньшиков В. А.	383	Мурин Н. С.	426
Меркулов С. Д.	352	Мусихин В. Е.	477
Мефодий	8	Мусорин Н. Г.	264
Мизецкий Ю. М.	339	Мухаммад	14-16
Микрокова Л. А.	365, 367	Мышкин В. И.	255
Микурова Л. Д.	454	Мышкин В. С.	382, 426
Мильганова А. И.	235	Мышкин Г. Г.	399
		Мышкин Н. Г.	262

Мышкин П. П.	263	Образцов А. А.	270
Мякишева М. Г.	428	Образцов С. В.	380
Мясникова Н. М.	2	Обухов И. Ю.	437
Надежда	12	Овечкин Д.	13
Назаров В. Н.	433	Овчинников И. Н.	262
Наймушин В. И.	332	Овчинников А. А.	440
Наймушин Н. В.	332	Овчинников Е.	236
Наливайко Н. М.	329	Овчинников Е. П.	433
Нарочницкая Н.	387	Овчинников И. Н.	249
Наумова Е.	234, 235	Овчинников П. Н.	263
Невский В. И.	358	Огарев Н. П.	358
Неганов Ф. И.	262	Огаркова О. Н.	455
Некрасов М. С.	433	Огнев Н. В.	249, 281
Немихина З. М.	461	Огородников А. В.	332
Несмелов В.	12	Огородников С. А.	343
Несмелов В.	262	Огородов В. Г.	44
Несмелова А. М.	264	Одоевская Е. А.	339
Нестеров М. В.	360	Ожегин Б. А.	44
Неустроев В. И.	423	Ожегова Н. Г.	420
Неустроева Е. И.	461	Озеров	408
Нечаев А. А.	32	Окулов А. Н.	418
Нечаев В. С.	249	Окулов К. М.	256
Никандр	278, 281	Окулова Е.	473
Николаев Н. С.	264	Окулова Е. Е.	254
Николаев С. В.	331	Оленёв А. Ф.	403, 440
Николаева Т. К.	355	Олимпиада	10
Николай I	279, 357	Олькова Л. А.	415
Николай II	246, 278, 469	Ольман Э. Г.	255
Николай Чудотворец	8-10, 13, 23, 24, 267, 268, 273, 378, 390	Олюнин В. М.	262
Никольский Л.	12	Онохин Д.	297
Никольский П.	6	Опарин К.	12
Никон, епископ	266	Опарин С. П.	439
Никонов И. В.	255	Опарина Е. Н.	446
Нобуо Симотомай	474	Орлов С. В.	36
Новиков А. А.	454	Орудов А.	11
Новиков-Прибой А. С.	468	Осипов П. И.	446
Новоселов И.	11	Осокин Н. П.	263
Новоселов К. Е.	254	Останина Л. В.	426
Новоселов Л. М.	254	Островидов В.	8, 9, 12
Новоселова Г. Н.	418	Остроумов Е. М.	252, 256
Новосельский Н. Н.	259	Остроухов И. С.	359
Норсеев В. А.	385	Отроков Н. В.	401
Носков Э. А.	43	Охотников И. В.	287
		Ощепков К. П.	350, 355, 356

Ощепкова И. А.	465	Петухов И.	269
Павел I	244	Печенкин А. А.	419
Павел, апостол	10, 18, 23	Печёрин А. В.	441
Павленков Ф. Ф.	398, 404	Печкин	295
Павлов Ф. Г.	292	Пивоварова Н. М.	443
Павлушков И. С.	399	Пикуль В. С.	468
Паисий, епископ	393	Пинегин И. Г.	257, 259
Пайшева В. А.	450	Пиотровская Е.	237
Пакина Е. И.	2	Пировский И. Н.	264
Палкина О. В.	449	Пислегина Л. А.	460
Пантелеимон	10	Пленков В. Г.	2, 368-374, 398
Пантюхин В. И.	464	Плетенева В. А.	416
Паньков П. И.	279, 281	Плеханов Г. В.	34
Параскева Пятница	13	Плюснин И.	406
Пармен, епископ	393	Плюснин М. В.	44
Пармон Н. А.	457	Поварницын	281
Пастернак Б. Л.	236	Поддубный И. М.	473
Пасынков А. И.	255	Подлевских В. М.	337
Патракова Ф. Г.	398	Подьяков Н.	11
Патуров В. П.	429	Покручина А. А.	463
Пахмутова А. В.	455	Покрышкин В. В.	255
Пенкина Г. В.	443	Полевщиков И. М.	423
Пепенин З.	12	Поляков А. Н.	255
Перваков М. Н.	414	Поляков С. А.	362
Перваков С. Н.	414	Полякова И. А.	456
Первушин И. А.	284	Полянский П.	12
Перевозчиков А. И.	399	Помаскин А. М.	44
Перепелица А.	391	Помелов В. Б.	281
Перескоков Д. Ю.	431	Помыткина В. П.	459
Перескокова Л. А.	459	Понкратов В. А.	429
Пересторонин Н. В.	234	Пономарев А. И.	239, 240
Перминов А. Г.	444	Попов А. А.	254
Перминов В. И.	426	Попов А. Я.	264
Перминова А. Ю.	437	Попов Вас. А.	254
Перминова Е. Н.	462	Попов Вл. А.	256
Перминова Н.	234	Попов И. В.	291
Петр, апостол	10, 18, 23	Попов И. Е.	257, 261
Петр, святой	9	Попов М. М.	291
Петраков П. А.	429	Попов П.	12
Петров С. А.	270	Попова Н. В.	460
Петрова В. Н.	371, 372	Попова О. А.	390
Петрусь Т. В.	236	Попова Т. Л.	445
Петряев Е. Д.	249, 366, 478	Попцова В. А.	446
Петухов А. В.	334	Попцова Л. М.	420

Попырина Е. И.	460	Родыгин П. А.	401
Порубова О. В.	447	Родыгина Ж. В.	457
Поскребышев 284		Рождественский Е.	12
Поскребышева В. М.	358	Рождественский И.	12
Потапов 293		Розникова Г. Г.	464
Потапов И. Е.	264	Романенко Л. М.	2, 250, 257
Потемкин В. П.	366	Романова Л. И.	388, 451
Правдолюбов С.	13	Ронжин П. Е.	255
Преснецов Р. М.	336	Ронжина Е. В.	457
Прилепин З.	234	Росляков Н. Н.	422
Припутен П.	393	Росницкий 281	
Прозоров И. П.	44	Россихин В. Н.	254
Прозоровы 248		Россихина Ю. Н.	479, 480
Прокашев В. В.	450	Рубанова И. В.	468, 469, 474
Прокопий Вятский 6, 22		Рублев А. А.	434
Прокопьев Е.	263	Руднев Н. А.	246, 276, 278
Прокошина А. В.	339	Румянцев 279	
Пронькина Т. А.	455	Румянцев Н. Н.	280, 362, 367
Просвиркин Э. Г.	237	Рунышева Е. С.	450
Пустовалова О. В.	451	Русанова В. А.	426
Путилов А. И.	248, 249	Русинова Ю. К.	424
Путин В. В.	235, 386	Рухлядева Г. П.	459
Пушкин А. С.	234, 235, 237	Рыбак И. П.	262
Пылаев О.	7	Рыбкин Ю. Н.	45
Пырин М.	365	Рылова А. А.	280, 343, 347, 355, 364
Пятов В. С.	369	Рычков В. И.	270
Радищев А. Н.	237	Рычкова А.	390
Разногорский С. И.	264	Рябов А. С.	264
Райнис Я.	401	Рябов В. М.	420
Ракитина Л. Г.	456	Рябушкин А. П.	365
Рафаил 19		Рязанов П. К.	254
Рашковский А. Л.	356, 368, 398	Рязанцева Н. И.	277
Резниченко В. А.	440	Рязанцевы 362	
Ренжин А. А.	256	Савватий Соловецкий 11	
Ренжин П. И.	254	Савельева Е. Ю.	421
Ренкевич Е. Е.	246	Савина Е. М.	45
Репин И. Е.	365	Савиных В. В.	45
Репин И. С.	347, 361	Савиных Е. Д.	431
Решетников М. М.	327	Савиных О. П.	453
Решетников М. Н.	476	Савиных С. Б.	431
Решетов В. Л.	433	Садова Е. А.	196
Родионова Т. Л.	2	Садырин П. А.	249
Родыгин И. Д.	263	Садырина Е. С.	327
Родыгин Н. С.	277	Сайфуллин Г. П.	45

Саламатов А. М.	262	Симон	19
Саламатов П. Т.	281, 285, 292	Симонов Н. А.	413
Саленикович В. В.	336	Синицын М. Н.	280
Салтыков А. В.	438	Синкин И. И.	263
Салтыков В. П.	431	Синцов А.	269
Салтыкова Е. Н.	240	Синявин Н. К.	426
Салтыков-Щедрин М. Е.	235, 246, 249, 369, 380, 392	Ситников В. А.	235, 238
Сандаков И. Я.	251	Ситников Р. П.	417
Сандаков Я. И.	255	Ситникова О. И.	339
Сандалова Т. В.	441	Ситчихин К. С.	45
Санникова Н. В.	424	Скальный А. Б.	26, 31, 235
Сапожников И. И.	286, 287	Скамегеров М.	273
Сарычев А. А.	261	Скобов Ю. Г.	46
Сауров Ю. А.	419	Скопин А. А.	262
Сафронова Л.	237	Скопин П. Д.	328
Сахар С. Б.	384, 451	Скорнякова Е. В.	211
Сашенька Шурминская	9	Следников Е. В.	438
Сбоев Н. В.	32	Слободин А. В.	452
Свердлов Я. М.	437	Слобожанинов В. В.	440
Светлосанова З. П.	383	Слобожанинова А. Ю.	458
Свиридов Г.	236	Сметанин Е. В.	46
Северюхин М.	377	Сметанина Н. И.	413
Секерина Т. Е.	388	Смирнов А. А.	255
Селин В. В.	235	Смирнов А. Ф.	333
Семашко Н. А.	352	Смирнов Б. М.	353, 356
Семеновский Н. В.	45	Смирнов В. А.	332
Семибратов В. К.	468, 469, 474	Смирнов В. Д.	427
Сенкевич Г.	274	Смирнов Г.	9
Сенникова А. Н.	424	Смирнов Д.	9
Сент-Экзюпери А. де	235	Смирнов И. Н.	262
Серафим Саровский	6, 10	Смирнов П. Л.	270
Сербаринов Г.	6	Смирнова С. Л.	431
Сергеев А. В.	475	Смоленцев А. И.	238
Сергеев В. Д.	475, 477-480	Смолин С. Б.	444
Сергиев М. Г.	255	Смоличев И.	11
Сергий Радонежский	10, 12, 23	Смолянинова	274
Сергий, митрополит	269	Соболев В. А.	413
Середа А. И.	246	Созинов А. Г.	240
Сержантов Г. П.	333	Созинов И. Е.	255
Серов В. А.	361, 363	Соколова Т. Ю.	460
Сибя Ретаро	468	Соловьев В. Л.	389
Сильченкова Э. В.	337	Соловьева А.	387
Симеон	17	Солодовников С. А.	427
		Солодянкин Н. В.	262

Солонщиков П. Н.	435	Суханова Н. Н.	196
Солостей А. Я.	333	Сущенко Л. А.	456
Сорокин Б. А.	338	Счастливец Н. С.	400
Сорокин Ю. М.	434	Сырнев А. Н.	259
Сотников В. Н.	420	Сырнев И. Н.	257
София	12	Сырнев К. А.	263
Софронов В. М.	263	Сырнев Н. А.	261
Спасская (Ионина) Л. Н.	476, 477	Сысоев Ф. Т.	299
Спасские	362	Сычева	274
Спасский Н. А.	249, 475-477	Сычугов С. И.	382
Спивак Е. А.	441	Талантов А. Н.	440
Спицын А. А.	245, 475, 476	Танаевский В. А.	307, 318, 321
Спундэ А. П.	291	Таныгин В. А.	441
Сталин И. В.	298, 304, 324, 326	Тарасова Е. М.	420
Стародумова А. Г.	415	Татаринов И. П.	254
Стахеев И. И.	248, 249	Татиана	6
Степанцев Е. К.	338, 384	Твардовский А. Т.	236, 468
Стефан	20	Тедозашвили Л. Т.	436
Стефан Пермский	8	Тезавровская В. С.	353
Стефан Филейский	10, 11	Тельтевская Р. М.	437
Стефанов А. М.	263	Теплов И. С.	250, 252
Стефанов И. М.	254	Тепляшина А. Н.	479, 480
Столбов А. И.	280, 353	Терюхов С. П.	440
Столбов С. Я.	286	Тизенгаузен	274
Столбова Т.	301	Тимофеев В. И.	250, 253
Столяр А. Я.	305, 306, 317, 320	Тимшина Т. П.	421
Страбыкин И. В.	38	Тихоницкий В.	7, 359
Стрельников С.	10	Тихоницкий М.	11
Струков В. Н.	246	Ткачев О. Ю.	46
Субботин В. Е.	238	Токарев А. Т.	255
Субботин Ю. В.	438	Токмаков В. А.	395
Суворов Д. А.	417	Токмаков И. А.	395
Суворов И. Н.	439	Толстобров С. С.	27, 30
Суворова Н. Н.	448	Толстоухов В. А.	261
Судовиков М. С.	2, 244, 357, 366, 475	Топанова О. В.	421
Султанов	278	Торопова Л. А.	453
Сумароков П. Н.	408	Трапицын А.	6
Сумкин А. С.	399	Трапицын Г. П.	255
Сураев В. К.	412	Трапицын Д. И.	255
Суриков В. И.	365	Трегубова Е.	376
Суллов С. А.	387	Трегубова О. В.	454
Суханова	274	Трейгер В. А.	281, 292
		Трепов Ф. Ф.	246

Трепова Е. С.	246	Фалеева Т. А.	239, 410
Третьяков Г. И.	327	Феврония, святая	9
Третьяков П. М.	345	Федоров А. В.	253
Трефилов В. М.	448	Федоров И. Ф.	353, 354, 356
Трефилова Л. В.	418	Федоровых Н. С.	458
Трефилова С. В.	421	Федотов П. А.	365
Трифон Вятский	12, 23	Федько Н.	381
Трифонов А. Г.	263	Феодосий Черниговский	7, 11
Тройницкий Н. А.	245, 246, 477	Филадельфов С. К.	264
Тронин А. А.	250, 253	Филарет	267, 268
Троцкий Л. Д.	295	Филатова Н. М.	427
Трудоношин З. М.	400	Филев А. А.	377
Труфакин В. Т.	328	Филимонов А. А.	254
Туйкеев С. З.	463	Филимонов А. Г.	463
Тукмачев В. А.	254	Филимонов О. Г.	437
Тумбарцев В. Д.	377	Филимонова А. С.	335-338
Тумбусов С. Я.	249	Филимонова Т. И.	443
Туполев А. Н.	352	Филин Л. Н.	328
Тургенев И. С.	236	Филипп	18
Тутурова Е. Н.	264	Филиппов С.	303
Тырышкин	267	Фирсов Е. П.	353, 356
Тырышкины	248	Фокин А. Д.	369, 478
Тюлькин Л. И.	439	Фоминых А. В.	436
Тютчев	245	Франц-Иосиф	275
Тюшляева С. И.	46, 431	Френкель М. О.	47
Увицкий С.	7	Фрик А. Ф.	256
Увицкий Ф. В.	263	Фронтинский В. А.	263
Удальцова З. В.	355	Фукусима Ясумаса	474
Уздимаев Г. В.	417	Хаимович М. И.	279
Уланова Г. Ф.	46	Хайруллин Ф. М.	47
Улитин С. Н.	46	Халтурин С. Н.	294, 298, 299, 438
Улько Н. И.	47	Халаявина В. П.	274
Ульянов Н. П.	365	Харки Вада	473
Урин В. Г.	338	Харькин Н. В.	435
Усов В.	11	Хитрин А. Н.	369
Устинов П. С.	285	Хлебникова Н. П.	447
Устюгова О. В.	458	Ходырев В. В.	417
Устюжанинов В. И.	333	Холкина Р. Р.	451
Утемова Е. Д.	31	Холманских Ф. В.	254
Уткина О. Н.	474	Хомутов П. Ф.	471
Ухтомская Л. Э.	263	Хомяков П. Е.	264
Ухтомский А.	11	Хохлов А. А.	302
Ушковы	248	Хохряков Н. Н.	280,
Фаворский С. А.	254		343, 358, 360-365, 367

Хохряковы	362	Чулкин В. Е.	424
Хрисанф	6	Чухловина Е. И.	434
Хузяханов И.	279	Чучалин С. Ф.	32
Хусаинов Ш. Х.	249	Шабалина Н. В.	434
Цапаев И. А.	409	Шаврин М.	11
Царегородцева Г. Н.	445	Шаляпин В. И.	371
Цатуряен Е. И.	449	Шаляпин Ф. И.	234, 245, 280, 370, 371, 374, 451
Цедрик Д.	11	Шаляпина И. Ф.	370, 371
Целищева Л. Г.	420	Шампаров Д. М.	262
Целоусов П. Ф.	249	Шанявский А. Л.	359
Церковник В. М.	434	Шарабаров П. Н.	322
Циолковский К. Э.	245, 389	Шарипов И. М.	47
Чайковский П. И.	245, 352, 402, 455	Шарыгин В. А.	398
Чаклей И. Н.	460	Шатков О. П.	419
Чарушин Е. И.	365, 367	Шатунова В. П.	340
Чарушин И. А.	266, 361, 362	Швецов И.	234
Чарушин М. А.	276	Шевнина Т. А.	381
Чарушин Н. А.	358, 478, 479	Шейченко Р.	9
Чащин А. С.	443	Шелунцова Л. В.	456
Чеблуков И.	262	Шеромов А. А.	474
Чебышева М. П.	237	Шестаков И.	13
Чемоданов А. Н.	28, 32	Шибанова А.	236
Чемоданов В. Е.	251	Шиляев А. И.	431
Чемоданов П. А.	255	Шипулин В. Ф.	332
Черанёва Н. М.	439	Широких Александр Т.	268, 269
Черных А. И.	253	Широких Александра Т.	268
Черных И. И.	262	Широких В. Т.	268
Черных П. Б.	427	Широких Е. Т.	268
Чернышев З. Ф.	36	Широких И. Т.	268
Чернышев Н.	365	Широких Л. А.	269
Чернышов П. С.	333	Широких М.	268, 269
Чернышева Н. А.	239, 240, 427	Широких М. Т.	268
Чернышева Н. В.	419	Широких Н. Т.	268
Чернятьева О. М.	461	Широких О. Т.	268
Чеснов А. В.	263	Широких С. Т.	268
Чехов А. П.	235	Широких Т.	267, 268
Чеченова Л. В.	442	Широкова Н. Л.	452
Чикишев И.	300	Шитова Р. В.	458
Чиркин С. А.	355	Шихов Л. Р.	340
Чубаров А.	234	Шихов О. В.	434
Чугунов И. В.	332	Шихов С. К.	327
Чудиновских Е. Н.	320, 321	Шихова Л. А.	456
Чудова Г. Ф.	477		

Шишкин А. В.	450	Шутова Е. В.	455
Шишкин Е.	392	Щедрин Р. К.	236
Шишкин И. И.	245	Щеклеин А. А.	463
Шишкина Н. Н.	451	Эммаусский А. В.	327
Шишов Д. П.	254	Энгельс Ф.	299, 326, 439
Шишова Т. А.	453	Юкляевская Т. В.	454
Шлемензон Ю. Л.	47	Юмашев Л. В.	286
Шмакова Е. Н.	460	Юон К. Ф.	359, 365
Шмакова И. А.	465	Юрлов В. А.	435
Шолохов М. А.	370, 374	Юферев В. И.	255
Шпаковская В. С.	280	Юферев Н. И.	255
Штейнфельд Н. П.	261	Юферев С. И.	435
Штенникова Л. Б.	447	Юхновец К. И.	450
Штиглиц А. Л.	353	Яговкина Т. М.	431
Шубин А. В.	262	Якимов Г. П.	428
Шубин Н. Ф.	250, 253	Якимов Д. Д.	277
Шувалов А. Н.	250, 253	Якимов М.	9
Шуклина-Юрлова О. Л.	234, 419	Яковлев Б. Н.	365
Шулаев В.	382	Яковлев Н. С.	264
Шульгин М. П.	438	Яковлева С. И.	431
Шульгина Л. И.	427	Яковлева Т. В.	446
Шумихин В. Г.	477	Якшин Г. В.	392
Шургина Т. Н.	444	Яленская Г. А.	420
Шустин	269	Янковский В. А.	261
Шустова С. Н.	460	Ярунин К.	267
Шутихин А. К.	253	Яцунов А. О.	264

Список сокращенных слов

АНО	автономная некоммерческая организация
АО	акционерное общество
АССР	Автономная Советская Социалистическая Республика
ВГУ	Вятский государственный университет
ВКП(б)	Всесоюзная коммунистическая партия (большевиков)
ВМП	Вятское машиностроительное предприятие
ВРП	валовой региональный продукт
ВХК	Вятский художественный кружок
ВХМ	Вятский художественный музей
ВХУТЕМАС	Высшие художественно-технические мастерские
ВятГУ	Вятский государственный гуманитарный университет
ГАКО	Государственный архив Кировской области
ГАСПИ КО	Государственный архив социально-политической истории Кировской области
ГВФ	гражданский воздушный флот
ГД ФС	Государственная дума Федерального собрания
ГИБДД	Государственная инспекция безопасности дорожного движения
горком	городской комитет
горсовет	городской совет
ГТГ	Государственная Третьяковская галерея
ГТО	«Готов к труду и обороне » (физкультурный комплекс)
ГТРК	государственная телевизионная и радиовещательная компания
губисполком	губернский исполнительный комитет
ГУК	государственное учреждение культуры
ДО	дополнительное образование
ДОД	дополнительное образование детей
ДОСААФ	Добровольное общество содействия армии, авиации, флоту
ДТП	дорожно-транспортное происшествие
ДЮСШ	детско-юношеская спортивная школа
ЕГЭ	единый государственный экзамен
ЖКХ	жилищно-коммунальное хозяйство
ЗАГС	запись актов гражданского состояния
ЗАО	закрытое акционерное общество

ИП	индивидуальный предприниматель
исполком	исполнительный комитет
КБ	коммерческий банк
КОГАОУ	Кировское областное государственное автономное образовательное учреждение
КОГАУ	Кировское областное государственное автономное учреждение
КОГАУК	Кировское областное государственное автономное учреждение культуры
КОГБУ	Кировское областное государственное бюджетное учреждение
КОГОВУ	Кировское областное государственное образовательное бюджетное учреждение
КОО ООО	Кировская областная организация общероссийской общественной организации
КОУНБ	Кировская областная универсальная научная библиотека
КП(б)	Коммунистическая партия (большевиков)
КПСС	Коммунистическая партия Советского Союза
крайком	краевой комитет
КРО ВПП	Кировское региональное отделение Всероссийской политической партии
КРС	крупный рогатый скот
КФХ	крестьянское (фермерское) хозяйство
КЧХК	Кирово-Чепецкий химический комбинат
МАОУ	муниципальное автономное образовательное учреждение
МАУ	муниципальное автономное учреждение
МБОУ	муниципальное бюджетное образовательное учреждение
МБУ	муниципальное бюджетное учреждение
МВД	Министерство внутренних дел
МИД	Министерство иностранных дел
Минкомсвязи	Министерство связи и массовых коммуникаций Российской Федерации
Минобрнауки	Министерство образования и науки Российской Федерации
МКОУ	муниципальное казенное образовательное учреждение
МКУ	муниципальное казенное учреждение
МКУК	муниципальное казенное учреждение культуры
МО	муниципальное образование
МОАУ	муниципальное образовательное автономное учреждение
МОКУ	муниципальное образовательное казенное учреждение

МОУ	муниципальное образовательное учреждение
МП	малое предприятие
МУ	муниципальное учреждение
МУХ	музей-усадьба Н. Н. Хохрякова
МФЦ	многофункциональный центр
Наркомпрос	Народный комиссариат просвещения
НКВД	Народный комиссариат внутренних дел
НКО	Народный комиссариат обороны
НП	некоммерческое партнерство
ОАО	открытое акционерное общество
облвоенкомат	областной военный комиссариат
облсполком	областной исполнительный комитет
обком	областной комитет
облсовпроф	областной совет профессиональных союзов
ОКВЭД	Общероссийский классификатор видов экономической деятельности
ОНФ	Общероссийский народный фронт
ООН	Организация Объединенных Наций
ООО	общество с ограниченной ответственностью
ОР	отдел рукописей
пгт	поселок городского типа
ПФО	Приволжский федеральный округ
РАЕН	Российская академия естественных наук
райком	районный комитет
РГИА	Российский государственный исторический архив
РОКК	Российское общество Красного Креста
РСД (Совет)	рабочих и солдатских депутатов
РСДРП(б)	Российская социал-демократическая рабочая партия (большевиков)
РСФСР	Российская Советская Федеративная Социалистическая Республика
РФ	Российская Федерация
СДЮСШОР	специализированная детско-юношеская спортивная школа олимпийского резерва
СНГ	Содружество Независимых Государств
СПК	сельскохозяйственный производственный кооператив
СПО	среднее профессиональное образование
ССР	Советская Социалистическая Республика

СССР	Союз Советских Социалистических Республик
СФ	Совет Федерации
ТЭЦ	теплоэлектроцентраль
ТЮЗ	Театр юного зрителя
УВД	Управление внутренних дел
УМВД	Управление Министерства внутренних дел
ФГБОУ ВО	федеральное государственное бюджетное образовательное учреждение высшего образования
ФГБУН	федеральное государственное бюджетное учреждение науки
ФГУП	федеральное государственное унитарное предприятие
ФКП	федеральное казенное предприятие
ФНС	Федеральная налоговая служба
ХОЗО	хозяйственный отдел
ЦИК	Центральный исполнительный комитет
ЦК	Центральный комитет
ЭЗВ	Энциклопедия земли Вятской
ЮАР	Южно-Африканская Республика

Сведения об авторах

Ашихмина Тамара Яковлевна — заведующая кафедрой химии ФГБОУ ВПО «Вятский государственный гуманитарный университет», доктор технических наук, профессор.

Бакулин Владимир Иванович — профессор кафедры отечественной истории ФГБОУ ВПО «Вятский государственный гуманитарный университет», доктор исторических наук.

Горюнова Любовь Борисовна — искусствовед, кандидат культурологии, г. Киров.

Градобоева Галина Анатольевна — начальник отдела статистики уровня жизни и обследований домашних хозяйств Территориального органа Федеральной службы государственной статистики по Кировской области.

Дворецкая Татьяна Алексеевна — инженер отдела маркетинга Территориального органа Федеральной службы государственной статистики по Кировской области.

Жаравин Владимир Сергеевич — ведущий специалист отдела использования архивных документов КОГКУ «Государственный архив социально-политической истории Кировской области».

Зенина Наталия Алексеевна — член Союза журналистов РФ, заслуженный радист РФ, г. Киров.

Зубарева Мария Леонидовна — заместитель директора КОГКУ «Государственный архив Кировской области».

Малышева Татьяна Васильевна — заведующая музеем-усадьбой художника Н. Н. Хохрякова, г. Киров.

Мариева Анастасия Владимировна — ведущий архивист КОГКУ «Государственный архив Кировской области».

Пересторонин Николай Васильевич — член Союза писателей России, член правления Кировской областной писательской организации, заслуженный работник культуры РФ.

Рашковский Александр Львович — краевед, председатель клуба «Вятские книголюбцы» имени Е. Д. Петряева, г. Киров.

Романенко Людмила Михайловна — ветеран Территориального органа Федеральной службы государственной статистики по Кировской области, член краеведческого объединения «Вятка» и клуба друзей архива «Летописец».

Садова Елена Александровна — главный специалист-эксперт отдела статистики уровня жизни и обследований домашних хозяйств Территориального органа Федеральной службы государственной статистики по Кировской области.

Семибратов Владимир Константинович — доцент Кировского филиала Московского гуманитарно-экономического института, кандидат культурологии.

Скорнякова Елена Владимировна — главный специалист-эксперт отдела статистики населения и здравоохранения Территориального органа Федеральной службы государственной статистики по Кировской области.

Судовиков Михаил Сергеевич — директор КОГБУК «Кировский областной краеведческий музей», доктор исторических наук, профессор.

Суханова Наталья Николаевна — специалист-эксперт отдела статистики уровня жизни и обследований домашних хозяйств Территориального органа Федеральной службы государственной статистики по Кировской области.

Фалеева Татьяна Анатольевна — учитель экономики Кировского экономико-правового лицея, кандидат педагогических наук.

Чудиновских Елена Николаевна — директор КОГКУ «Государственный архив социально-политической истории Кировской области».

Шарабаров Павел Николаевич — главный научный сотрудник научно-исследовательского Центра регионоведения Кировской областной универсальной научной библиотеки им. А. И. Герцена, заведующий научно-исследовательским сектором КОГБУК «Кировский областной краеведческий музей», кандидат исторических наук, доцент.

Содержание

Предисловие	3
Отдел I. Календари религиозных праздников	
Краткий календарь православных праздников, памятных дат Вятской епархии, а также престольных праздников церквей г. Кирова (Вятки) на 2017 г.	6
Календарь мусульманских праздников и памятных дат на 2017 г.	14
Основные католические праздники на 2017 г.	17
Еврейский календарь 5777 (2016 – 2017)	21
Православный старообрядческий календарь 7525 (2017)	22
Отдел II. Власть	
Изменения в составе Правительства Кировской области в период 01.07.2015 – 01.07.2016	26
Органы исполнительной власти Кировской области	29
Изменения в составе депутатского корпуса Законодательного Собрания Кировской области в период 01.07.2015 – 01.07.2016	34
Главный федеральный инспектор по Кировской области аппарата полномочного представителя Президента Российской Федерации в Приволжском федеральном округе	37
Изменения в составе глав и глав администраций муниципальных районов и городских округов в период 01.07.2015 – 01.07.2016	38
Общественная палата Кировской области третьего созыва.....	39
Отдел III. Статистика	
Кировская область в 2015 г. Цифры и факты	50
Экономические и социальные индикаторы регионов Приволжского федерального округа в 2015 г.	85
Один день Кировской области.....	88
Доля Кировской области в России по основным социально-экономическим показателям.....	90
Административно-территориальное устройство области.....	91
Муниципальные образования области.....	91
Население	94
Хозяйствующие субъекты.....	103
Малые предприятия.....	109
Производство товаров и услуг.....	114
Сельское хозяйство.....	117
Инвестиции и строительство.....	124
Транспорт	130
Информационные и коммуникационные технологии.....	135

Рынок товаров.....	136
Платные услуги	139
Внешнеэкономическая деятельность	141
Цены	144
Финансы.....	150
Рынок труда.....	156
Уровень жизни населения	160
Экология	172
Жилищные условия населения	173
Здравоохранение	176
Социальное обеспечение и социальная помощь	181
Культура и отдых	183
Образование.....	185
Основные итоги развития экономики Кировской области в январе – июне 2016 г.	191
<i>Г. А. Градобоева, Е. А. Сагова, Н. Н. Суханова. Итоги федеральных статистических наблюдений по социально-демографическим проблемам по Кировской области.....</i>	196
<i>Объяснительный словарь статистических терминов</i>	
<i>Е. В. Скорнякова. Показатели статистики здравоохранения и заболеваемости.....</i>	211
Отдел IV. Обзоры	
Поддержка местных инициатив в Кировской области: наиболее значимые инвестиционные программы и проекты.....	218
<i>Т. Я. Ашихмина. На объекте «Марадыковский» Кировской области уничтожен последний боеприпас.....</i>	228
<i>Год литературы в Кировской области (2015)</i>	
<i>Н. В. Пересторонин. «Откройся, мысль! Стань музыкою, слово!».....</i>	234
<i>Т. А. Фалеева. Кировскому экономико-правовому лицу – 25 лет.....</i>	239
Отдел V. История	
<i>М. С. Судовиков. Эпоха в истории региона (к 220-летию учреждения Вятской губернии).....</i>	244
<i>Л. М. Романенко. Награжденные медалью «За труды по первой всеобщей переписи населения 1897 года» по Котельничскому уезду Вятской губернии.....</i>	250
<i>Л. М. Романенко. Награжденные медалью «За труды по первой всеобщей переписи населения 1897 года» по Малмыжскому уезду Вятской губернии.....</i>	257
<i>А. В. Мариева. Из истории Свято-Серафимовского собора г. Кирова: по документам Государственного архива Кировской области.....</i>	265
<i>Хроника общественной жизни города Вятки и Вятской губернии 1916 – 1917 гг.</i>	273
<i>К 100-летию Октябрьской революции</i>	
<i>В. И. Бакулин. Октябрь в Вятке.....</i>	288

<i>В. С. Жаравин. Из истории стадиона «Динамо» в городе Кирове.....</i>	<i>294</i>
Статистика 1930-х годов из «особой папки» (документы Государственного архива социально-политической истории Кировской области). Публикация <i>Е. Н. Чудиновских.....</i>	<i>304</i>
<i>К 80-летию Кировской области</i>	
<i>П. Н. Шарабаров. У истоков Кировской области</i> (обсуждение проекта Конституции СССР 1936 года в регионе).....	<i>322</i>
<i>К 80-летию Кировского авиапредприятия</i>	
<i>М. А. Зубарева. Из истории Кировского авиапредприятия.....</i>	<i>328</i>
<i>К 25-летию ГТРК «Вятка»</i>	
<i>Н. А. Зенина. Говорит Киров. С добрым утром!</i> <i>Из воспоминаний радиожурналиста.....</i>	<i>335</i>
<i>К 130-летию З. Д. Клобуковой (1887–1968)</i>	
<i>Л. Б. Горюнова. Вятский период в биографии скульптора</i> <i>Зинаиды Дмитриевны Клобуковой.....</i>	<i>341</i>
<i>К 130-летию Н. Г. Машковцева (1887–1962)</i>	
<i>Т. В. Малышева. Незабывкое имя.....</i>	<i>357</i>
<i>К 120-летию со дня рождения В. Г. Пленкова (1897–1979)</i>	
<i>А. Л. Рашковский. Жизнь и судьба вятского краеведа.....</i>	<i>368</i>
Отдел VI. Хроника событий	
Хроника событий за 2-е полугодие 2015 г.	376
Хроника событий за 1-е полугодие 2016 г.	386
Отдел VII. Календарь знаменательных и памятных дат	
Календарь знаменательных и памятных дат на 2017 г.	398
Отдел VIII. Справочные сведения	
Награжденные орденами и медалями Российской Федерации по Кировской области в 2015 г.	412
Удостоенные почетных званий Российской Федерации по Кировской области в 2015 г.	415
Награжденные благодарностями Президента РФ в 2015 году	416
Лауреаты премии Кировской области за 2015 г.	417
Удостоенные звания «Почетный гражданин Кировской области» в 2015 году	422
Награжденные почетными знаками Кировской области в 2015 году....	423
Организации дополнительного образования детей Кировской области.....	437
Отдел IX. Критико-библиографический	
<i>В. К. Семибратов. О той единственной японской, какой она была в тылу... </i>	<i>468</i>
<i>Т. А. Дворецкая. Труды Н. А. Спасского и В. Д. Сергеева в серии</i> <i>«Культурное наследие Вятки».....</i>	<i>475</i>
Именной указатель	481
Список сокращенных слов	499
Сведения об авторах	503

**ПАМЯТНАЯ КНИЖКА КИРОВСКОЙ ОБЛАСТИ
И КАЛЕНДАРЬ НА 2017 ГОД**

Информационно-статистический сборник

Территориальный орган Федеральной службы государственной статистики
по Кировской области

Составитель и редактор Т. А. Дворецкая
Оригинал-макет и верстка Г. Л. Торхова
Дизайн Е. Н. Аршавская

Подписано в печать 16.11.2016 г. Формат 60x84/16. Печать офсетная.
Гарнитура «Baltica». Усл. печ. л. 29,53. Тираж 300 экз.

Отпечатано в полном соответствии с качеством
предоставленных материалов
Типография ООО «Лобань»,
610000, г. Киров, ул. Московская, 52. Т./ф. (8332) 69-50-15